



産・学・官・金・民
約500のネットワークを一挙掲載

つなぐWa

2025特別号



一般社団法人首都圏産業活性化協会



年頭ごあいさつ

～2025年は、乙巳（きのとみ）

これまでの努力や準備が結実できる年に～

一般社団法人首都圏産業活性化協会
会 長 野長瀬 裕二

新春を迎え、謹んで新年のお慶びを申し上げます。

イノベーション創出を目的に2021年に創刊した本誌「つなぐWa特別号」ですが、各方面のみなさまからのご協賛ならびにご協力を賜り、2025年版の発刊に至りました。また今年度は、八王子駅前の「東京たま未来メッセ(東京都立多摩産業交流センター)」と、新たに「えきまえテラス(八王子市保健所跡地暫定広場)」を会場に加え、「TAMA技術連携交流会@八王子」を開催する運びとなりました。

関係者のみなさまには、心より厚く御礼申し上げます。

2018年に創刊した会報誌「つなぐWa」は、2023年5月より「つなぐWa TAMA経済NEWS」として生まれ変わり、現在は隔月発行にてお届けしております。つなぐWaの「Wa」は「輪・和・話」を意味します。一方、本誌は年に一度、協会に加盟する法人・個人・団体会員を一冊でご紹介する、いわば「会員総合カタログ(保存版)」として、毎月発行の通常版と併せてご活用いただければ幸いです。

(今年も、会員交流会「つなぐWa Session」および「つなぐWa Session Global」を、毎月開催して参ります。)

あらためまして、本誌の制作ならびに技術連携交流会、新春講演会、賀詞交歓会の運営にあたり、会員各社様からのご協賛ならびにご協力を賜り、厚く御礼申し上げます。

本誌を活用することで、新たなイノベーション創出の一助となることを願ってやみません。

令和7年1月吉日



首都圏産業活性化協会発行

TAMA経済NEWS

TECHNOLOGY ADVANCED METROPOLITAN AREA

会報誌「つなぐWa TAMA経済NEWS」では、かながわ経済新聞様ご協力のもと、当協会の取組や会員の企業・大学・自治体・商工団体・金融機関・専門家の紹介、国等の施策の紹介など、会員の皆さまからの情報をお届けしております。

本誌では、下記の5つのコーナー中心に会員の皆さまをご紹介します。



会報誌アーカイブ

トップインタビュー

これまで地域の企業を牽引する立場を担っている企業を中心に、これまでの振り返りや今後の展望などについてお話をいただいております。

02月号：東新プラスチック(株) 代表取締役 高橋 誠 様

06月号：(株)太陽技研 取締役社長兼CFO 飯塚 洋一 様

03月号：(株)アサ電子工業 代表取締役 麻 健 様

07&08月号：東成エレクトロビーム(株) 代表取締役社長 上野 邦香 様

04月号：(株)クボプラ 代表取締役社長 久保 安宏 様

09&10月号：壺坂電機(株) 代表取締役 中西 浩和 様

05月号：マノ精工(株) 代表取締役社長 林 愛子 様

11&12月号：(株)菊池製作所 代表取締役 菊池 功 様



会員企業の特徴的な「技・業・わざ」に焦点を当て、コアとなる技術を中心にご紹介しております。

02月号：(株)厚木ミクロ(神奈川県厚木市)

06月号：(株)エイジ化成(大阪府八尾市)

03月号：(株)狭山金型製作所(埼玉県狭山市)

07&08月号：光陽精工(株)(東京都東村山市)

04月号：(株)八木製作所(東京都日野市)

09&10月号：(株)TOKAI精工(東京都町田市)

05月号：京西テクノス(株)(東京都多摩市)

11&12月号：(株)シグマ工業(神奈川県愛川町)



地域連携事例を紹介するコーナーです。企業や大学、研究機関などが連携して共同研究・技術/製品開発に取り組んだ事例をご紹介します。

02月号：(株)リサシステム(東京都町田市)
× 中小企業振興公社多摩支社

06月号：(株)セラテックエンジニアリング(東京都あきる野市)
× 法政大学

03月号：(株)バンガードシステムズ(埼玉県所沢市)
× 首都圏産業活性化協会

07&08月号：十川産業(株)(東京都府中市)
× (株)リガルジョイント(神奈川県相模原市) × 東京都立大学

04月号：ART & TECH(株)(東京都港区)
× 名古屋大学

09&10月号：(株)industria(埼玉県入間市)
× 東京工業大学 × 日本工業大学

05月号：(株)エーディーシー(埼玉県滑川町)
× 産業技術総合研究所

11&12月号：首都圏産業活性化協会 × (株)テクニカ × (株)バイオネット研究所
× (株)バルキー・インフォ・テック × グランツテクノワークス(株)
× (株)トコウ × (株)八洋 × (株)オータマ × (株)TOKAI精工
× エクストコム(株) × 山下電装(株) × 梅原モデル(株) × (株)光佐

広げよう会員の輪 新規会員の紹介

新たに首都圏産業活性化協会の一員として、ご入会頂いた方をご紹介します。各社の取組内容や技術・製品・サービスについてご紹介しております。

TAMAコーディネーターのご紹介

中小企業診断士、技術士、弁理士、公認会計士、税理士、社会保険労務士ほか、大手企業OBなど多様なスキルをもつ専門家「TAMAコーディネーター」をご紹介します。



首都圏産業活性化協会発行

TAMA 経済 NEWS

TECHNOLOGY ADVANCED METROPOLITAN AREA

BACKNUMBER

2024年2月号 Top interview



トップインタビュー

東新プラスチック株式会社 代表取締役 **高橋 誠氏**

東新プラスチックは、精密機器メーカーや電機メーカーなどが集積する北八王子エリアで、一貫して射出成形に携わってきました。金型メーカーをはじめ多くの協力会社とネットワークを構築し、近年は協働ロボットによる自動化や工場のDX化も進め、生産性の向上やものづくりの高付加価値化にも取り組んでいます。今回は同社の高橋誠社長に話を聞きました。

ネットワーク化とDXで ものづくりを高付加価値化



2024年3月号 Top interview



トップインタビュー

株式会社 アサ電子工業 代表取締役 **麻 健氏**

アサ電子工業は磁気近接センサ・高精度シリンダセンサ、高精度タッチスイッチ、電磁ブレーキなどの制御機器を製造販売し、高スペック・小型のシリンダセンサなどで取引先から高い評価を得ています。製造業の生産性向上や工程削減などにも寄与する製品の提案も、積極的に展開してきました。今回は同社の麻健社長に話を聞きました。

精度や耐久性に優れた製品で 生産性向上に貢献





首都圏産業活性化協会発行

TAMA 経済NEWS

TECHNOLOGY ADVANCED METROPOLITAN AREA

BACKNUMBER

2024年4月号 Top interview

トップインタビュー

株式会社クボプラ 代表取締役社長 久保 安宏氏

クボプラはプラスチックの切断から切削加工、穴あけ、曲げ加工、接着、溶接まで、プラスチック加工全般を手掛けています。近年は主力の5軸マシニングセンタをはじめとした設備投資に加え、人材採用にも積極的に取り組んでいます。今回は2代目社長でプロスカイダイバーとしても知られる、同社の久保安宏社長に話を聞きました。

思い入れが良い結果を生む “空飛ぶ社長”が語る攻めの経営



2024年5月号 Top interview



マノ精工株式会社
MANO SEIKO Co., Ltd

トップインタビュー

マノ精工株式会社 代表取締役社長 林 愛子氏

マノ精工は、東京都立川市で創業した精密金属加工の専門メーカーで、現在は埼玉県狭山市を製造拠点としています。多種多様な金属を扱い、難加工にも取り組みます。取引先などから高い評価を得ており、中小企業を顕彰する数々の賞も獲得しています。今回は同社の林愛子社長に、ものづくりに向き合う姿勢や経営方針などについて話を聞きました。

素早い経営判断と 現場の力で難局を打開





首都圏産業活性化協会発行

TAMA経済NEWS

TECHNOLOGY ADVANCED METROPOLITAN AREA

BACKNUMBER

2024年6月号 Top interview

トップインタビュー

株式会社太陽技研 取締役社長兼CFO **飯塚 洋一氏**

太陽技研は工場のラインに組み込まれる治工具などを、設計製作してきました。現在も治工具製造を主力事業としつつ、近年は部品加工やオーダーメイド品も手掛けています。最近では、自動車向けのパーツを一般向けに販売するなど、BtoC分野にも進出しました。飯塚洋一社長に、同社の強みや経営方針について聞きました。

機械屋のイメージから脱却 BtoCも展開



2024年7・8月号 Top interview

トップインタビュー

東成エレクトロビーム株式会社 代表取締役社長 **上野 邦香氏**

東成エレクトロビームは、電子ビームやレーザーといった高エネルギービームを使い、受託加工を行うとともに、レーザーを用いた洗浄装置などの自社製品も製造販売しています。同社の高い技術力が評価され、受託加工ではレース用自動車や航空・宇宙、医療などに進出。近年は、採用と教育に力を入れています。上野邦香社長に、経営方針や今後の見通しについて聞きました。

人材教育に力を入れ 新製品を開発





首都圏産業活性化協会発行

TAMA 経済 NEWS

TECHNOLOGY ADVANCED METROPOLITAN AREA

BACKNUMBER

2024年9・10月号 Top interview



トップインタビュー

壺坂電機株式会社 代表取締役 **中西 浩和氏**

壺坂電機は、カメラ用測定器・光学計測器・画像機器用測定器を製造販売しています。開発・設計から製造までを社内で一貫して手掛け、一点物のカスタム品から量産品まで対応。顧客となるメーカーはカメラ・レンズ製造、スマートフォン関連機器、撮像素子、自動車、インキなど広範囲にわたります。同社の経営方針や今後の見通しについて、今年の7月に工場長から社長に就任された中西浩和氏にお聞きしました。

**光源、光学機器のメーカーとして
ハードからソフトまで開発**

2024年11・12月号 Top interview



トップインタビュー

菊池製作所 代表取締役 **菊池 功氏**

菊池製作所は、機構設計から試作・量産までを自社で完結する一括一貫体制を有し、加工技術では金型製作や機械加工、各種成形、板金・プレス加工を手掛けています。同社のもう一つの柱として、産学官連携による製品開発と大学発スタートアップを中心とした事業化支援を展開し、24社のスタートアップに出資しています。今回は同社の菊池功社長に話を聞きました。

**試作から量産まで一括対応
大学・スタートアップと協業**

【インデックス】2025つなぐWa新春特別号

分類	ページ	企業名	事業内容
1	機械器具製造	1 株式会社アプリクス	分析・計測機器の製造販売
		2 アリオス株式会社	真空機器、理化学機器の設計・製造・販売
		3 株式会社イアス	全自動金属不純物分析装置
		4 株式会社industria	industriaブランドの企画開発製造販売
		5 FAgent株式会社	FA 装置メーカー様向け総合支援
		6 大川原化工機株式会社	スプレードライヤの設計・計画・製造・販売・受託加工
		7 株式会社三共製作所	自動化技術サービスメーカー
		8 株式会社三幸製作所	医療機器開発・製造・アフターサービス
		9 株式会社シグマ工業	装置のオーダーメイド製作
		10 株式会社昭和真空	真空技術応用装置の製造及び販売
		11 株式会社精光技研	精密機器の設計、製作
		12 株式会社太陽技研	検査装置の設計開発・製造・多種部品加工
		13 株式会社ダイワ・エム・ティ	自動車等の開発業務・FA設計製造
		14 株式会社田中技研	印刷、製本、紙工関連機械の設計製作
		15 株式会社DFA Robotics	サービスロボットの販売・保守
		16 東京油機工業株式会社	推進機械製造、リース、販売
		17 株式会社東洋ポデー	輸送用機器製造業
		18 ニイガタ株式会社	研究開発サービス
		19 日電高周波株式会社	高周波加熱装置の開発・製造・販売
		20 日新技研株式会社	新素材開発装置の製造販売
		21 日本分析工業株式会社	化学分析装置製造・販売
		22 株式会社長谷川製作所	機械加工・自動化装置の設計・製造
		23 株式会社八洋	精密機械加工品製造、及び装置組立
		24 株式会社バンガードシステムズ	モーション制御関連の製品・受託開発
		25 株式会社ミラック光学	顕微鏡、光学関連機器等の設計・製造
		26 株式会社 Life Tech Robotics	移動ロボット開発及び製造
		27 ライトレック株式会社	検査薬・機器を主体とするヘルスケア製品の開発・製造・販売
		28 株式会社リガルジョイント	流体制御機器の設計・製造・販売、環境改善のプランニング・機器販売
		29 株式会社レスカ	理化学試験機の製造販売
2	電気・電子機器製造	30 アキム株式会社	電子部品自動組立機械の開発、設計、製作、販売
		31 アサ電子工業株式会社	FA要素部品の製造
		32 株式会社厚木ミクロ	検査装置の設計開発・製造
		33 アトセンス株式会社	計測・制御機器の開発・製造・販売
		34 株式会社アドテックス	産業用機器（FA 機器、半導体関連機器）及び医療機器の設計開発・製造
		35 アドバンスデザインテクノロジー株式会社	LSI・FPGA 搭載製品/試作の開発
		36 株式会社アルメディア	光ディスクの開発製造販売
		37 株式会社イチカワ	変圧器、電子機器、車両制御装置の製造
		38 有限会社インクス	電子機器開発・製造・販売
		39 株式会社上島製作所	試験機製造業
		40 株式会社エーディーシー	電子計測器の開発、製造、販売、保守
		41 株式会社エリオニクス	ナノ加工装置/計測機器の開発・製造・販売
		42 木村電子工業株式会社	板金・機械加工、電気組配・調整
		43 株式会社検査技術研究所	超音波探傷用各種探触子開発製造販売
		44 株式会社コアシステムジャパン	光ファイバセンシング、受託開発
		45 コスモリサーチ株式会社	無線通信機、信号処理機器開発製造
		46 株式会社コスモ計器	工業用計測機器製造販売

【インデックス】2025つなぐWa新春特別号

分類	ページ	企業名	事業内容
2 電気・電子機器製造	47	山陽精工株式会社	金属切削加工、医療機器製造受託 他
	48	三和電気計器株式会社	計測器の設計・開発・製造・販売
	49	株式会社システムクラフト	電子応用機器開発・製造・販売
	50	株式会社シスプロ	回路設計～部品実装
	51	株式会社常光	医療機器等の開発・製造・販売・保守
	52	昭和測器株式会社	振動計測・監視装置等の製造販売
	53	新協電子株式会社	社会インフラ向け電子機器製造
	54	株式会社セラテックエンジニアリング	電子部品製造業
	55	株式会社ソーケンメディカル	医療機器の開発・販売
	56	株式会社ソニック	超音波計測機器の開発・製造・販売
	57	中央電子株式会社	製造業
	58	超音波工業株式会社	超音波応用機器開発・製造
	59	株式会社T・T・S	各種ハーネス・ケーブル加工製作
	60	株式会社テクニカ	IT・ソフトウェア開発/電気・電子機器製造
	61	株式会社テクノランドコーポレーション	電子機器・計測器の設計・製造・販売
	62	電子科学株式会社	医用機器および理化学機器の製造販売
	63	株式会社電子制御国際	計測機器の開発・製造・販売
	64	株式会社東邦製作所	自動制御機器の製造・販売・サービス
	65	東邦電子株式会社	制御機器の開発製造・販売
	66	株式会社トネパーツ	電子部品の設計製造販売
	67	株式会社ニソール	電子回路基板設計・製造(EMS)、電子 CAD/CAM システム開発、販売支援・プロモーション
	68	株式会社NISSYO	変圧器、電源装置の設計、製造
	69	日本サーモニクス株式会社	電子応用装置の製造販売
	70	日本蓄電器工業株式会社	アルミ電解コンデンサ用電極箔の開発製造販売、キャパシタ無停電電源/独立電源の製造販売
	71	のぞみ株式会社	組込システムの開発、製造、販売
	72	株式会社ビット・トレード・ワン	コンピューターソフト・電子機器の開発
	73	フォトプレジジョン株式会社	フォトエッチング加工
	74	フューテックス株式会社	特注電源、高圧電源、電子機器開発
	75	プライムテックエンジニアリング株式会社	産業用カメラ・画像関連機器の開発製造、販売
	76	株式会社バネテックス	各種映像機器の開発および製造
	77	株式会社マーク電子	機器開発試作
78	マイクロテック・ラボラトリー株式会社	ダイレクトドライブモーターの製造販売	
79	株式会社MEMOテクノス	産業向け特注機器の設計・開発・生産	
80	山下電装株式会社	光源・半導体検査装置の設計製造販売	
81	株式会社ユニテックス	データストレージ製品の開発・販売	
3 金属加工	82	株式会社アイジェクト	金属切削加工
	83	アイティーオー株式会社	プレス板金加工（レーザ加工、溶接、マーカ等）
	84	株式会社井口一世	精密機器部品の製作販売/各種機器の設計開発/ソフトウェア開発販売/金型プレス加工/板金加工 等
	85	池上金型工業株式会社	プラスチック製品用金型設計・製造
	86	池澤研磨	センタレス研削加工
	87	株式会社エイム	金属製品製造業
	88	エーアンドエー株式会社	金属・樹脂機械加工、組立
	89	株式会社オータマ	磁気シールド・集磁製品の設計・製作
	90	株式会社小沢製作所	精密板金加工～試作スピード加工～
	91	株式会社金子製作所	機械部品加工・組立
	92	金鈴精工株式会社	精密機械加工部品

【インデックス】2025つなぐWa新春特別号

分類	ページ	企業名	事業内容
3	金属加工	93 川崎鉄工株式会社	産業機械部材加工
		94 株式会社菊池製作所	各種金型・試作品、量産品の製造
		95 株式会社クライン	金属加工
		96 コダマコーポレーション株式会社	試作モデル製作サービス
		97 株式会社コバヤシ精密工業	精密機械部品加工
		98 権田金属工業株式会社	伸銅製品、マグネシウム製品
		99 株式会社狭山金型製作所	金型製作及び成形加工
		100 三鎮工業株式会社	精密切削部品の加工製造
		101 有限会社スズキ事業所	機構部品設計・製作・販売
		102 株式会社ダイプロ	金属プレス用金型の設計・製作、EV・FCV 用駆動モーターの開発
		103 立川精密工業株式会社	金属加工業
		104 多摩冶金株式会社	金属部品の熱処理加工
		105 株式会社デイトク	産業界の開発支援
		106 東栄電化工業株式会社	金属表面処理
		107 株式会社TOKAI精工	試作部品受託・小ロット量産品受託
		108 東成エレクトロビーム株式会社	各種受託加工
		109 株式会社トムコ	機械加工
		110 株式会社トライヤーン	工業用刃物の製造販売
		111 株式会社永島製作所	ステンレス鋼管・金属塑性加工
		112 有限会社中島製作所	機械加工（切削）・板金加工業
		113 中西産業株式会社	建築金物の製造・仕入れ・販売
		114 株式会社西野精器製作所	精密板金・プレス・レーザ・機械加工
		115 日本電子工業株式会社	金属熱処理
		116 有限会社野火止製作所	レーザー切削、精密板金加工
		117 野村産業株式会社	各種受託加工
		118 株式会社ハイメックス	機械設計・製造・販売
		119 株式会社羽村金型	金型設計・製作
		120 株式会社フジダイヤ	ダイヤ・CBN・超硬工具の製造販売
		121 武州工業株式会社	各種受託加工
		122 株式会社星製作所	精密板金加工
		123 有限会社本郷精巧	各種治工具、設計製作、精密部品加工
		124 マノ精工株式会社	精密機械部品製造
		125 株式会社丸和製作所	板金／製缶／精密板金／デザイン
		126 株式会社三鷹精工	各種ゲージ、計測機器、精密部品製作
		127 株式会社三ツ矢	めっき加工
128 株式会社ミューテック35	金属部品製造業		
129 株式会社八木製作所	精密部品加工及び治具設計・製作・組立		
130 株式会社山城精密	精密板金、機械加工		
131 株式会社山根製作所	機械加工・板金・溶接・筐体等製作		
132 ユーキャン株式会社	業務用加湿器、空調周辺機器の製造販売		
133 株式会社吉増製作所	超耐熱合金塑性加工等		
134 株式会社米山製作所	ウォータージェット受託加工		
135 株式会社ワイピーステム	金属表面処理・防災機器製造販売		
4	プラスチック・ゴム加工	136 ART & TECH株式会社	樹脂製品・加飾成形技術（SOLIDUX）開発
		137 株式会社池田製作所	プラスチック成形・印刷、レーザー
		138 株式会社クボプラ	プラスチック加工

【インデックス】2025つなぐWa新春特別号

分類	ページ	企業名	事業内容	
4	プラスチック・ゴム加工	139	グランツテクノワークス株式会社	樹脂材料のレーザー、プロッター加工
		140	有限会社ケミカル電子	水溶性防錆剤の開発・製造および販売
		141	光陽精工株式会社	プラスチック射出成形
		142	株式会社コスモテック	機能性フィルム等の開発・製造・販売
		143	株式会社ソマルゴム	工業用ウレタンゴム製造販売
		144	大協技研工業株式会社	粘着製品の加工、販売、技術開発
		145	東新プラスチック株式会社	プラスチック射出成形
		146	日光化成株式会社	樹脂材料、不燃材料の開発・製造・販売、及びディスプレイ医療器の設計・製造
		147	日本エフ・ティ・ピー株式会社	プラスチック成型
		148	株式会社光レジン工業	FRP成形品の設計、製造、販売
		149	株式会社レチテックス	接着剤・粘着剤・成形品製造販売
		150	株式会社ワイヤード	レーザー微細高速加工とフィルム搬送
5	IT・ソフトウェア	151	アイフォーコム株式会社	ソフトウェア開発・販売
		152	株式会社A アプリケーション	A 製品の開発・販売、製造原価報告システムの受託開発
		153	株式会社カイ	システム開発
		154	株式会社Qeight	DX 支援・デジタルマーケティング支援・補助金支援
		155	グリッドマーク株式会社	入力デバイスの開発・製造・販売
		156	株式会社クリアンスメアード	ポイントシステム開発・情報システム開発
		157	株式会社システム技研	SES 事業/システム開発事業/RPA 事業/セキュリティ事業
		158	DATAビジネス株式会社	データサイエンスによる「見える化」サービス
		159	株式会社デンケン	情報通信インフラ構築と機器販売
		160	東洋システム株式会社	IT関連
		161	日本システム開発株式会社	ソフトウェア受託開発、ソリューションサービス
		162	パークウェイ株式会社	企業向け情報システム構築運用保守
		163	株式会社バイオネット研究所	AI解析、画像処理、計測・医療機器開発
		164	株式会社バルキー・インフォ・テック	ソフトウェア・プロダクトの開発・運用・保守
		165	富士アイティ株式会社	情報システム開発
		166	富士インフォックス・ネット株式会社	ITインフラ構築、ITソリューション事業
		167	株式会社MAZIN	製造AIの研究開発と販売
		168	株式会社リサシステム	ソフトウェア開発、電子機器製造販売
6	その他	169	株式会社アドヴァンテージ	自社採用サイトの制作、運営、集客
		170	株式会社イノウエ	組紐製造及び販売
		171	弁護士法人内田・鯨島法律事務所	法律事務所
		172	株式会社海野技研	スクリーン製版/マスクフィルム
		173	株式会社SSマーケット	OA機器レンタル業、買取、キitting業務
		174	大坪GSI株式会社	産業廃棄物処理業、リサイクル業
		175	カネパッケージ株式会社	各種包装材の設計・製造・販売
		176	株式会社キャリア・マム	BPO・マーケティング支援・就労支援など
		177	京西テクノス株式会社	医療・計測・電子機器修理/校正/再設計
		178	株式会社協同商事	酒類製造業、青果花き卸小売業、物流事業
		179	久保井塗装株式会社	工業塗装（樹脂・金属）
		180	有限会社経営コンサルティングアソシエーション	業績向上・経営コンサルティング業
		181	株式会社弘久社	印刷業
		182	興研株式会社	クリーン化装置・安全衛生保護具製造販売
		183	株式会社サーテック	小型交流モータ製造及びオイルリユース
		184	株式会社ジャパン・アドバンス・ケミカルズ	ALD,CVD用材料の研究開発および生産

【インデックス】2025つなぐWa新春特別号

分類	ページ	企業名	事業内容	
6	その他	185	株式会社スピカコンサルティング	完全業界特化型M&A仲介、バリューアップコンサルティング
		186	綜研化学株式会社	高分子化学製品などの製造販売
		187	株式会社双日イノベーション・テクノロジー研究所	研究開発、技術コンサルティング
		188	株式会社相馬光学	理化学機器製造・販売
		189	第一合成株式会社	保護保管製品企画・開発・製造・販売
		190	弁護士法人高瀬総合法律事務所	弁護士業務、知的財産権事業支援
		191	タマパック株式会社	各種包装資材・物流機器の設計・製造・販売
		192	多摩防水技研株式会社	建設業（防水・塗装・とび土工）
		193	株式会社チェンジアンドクリエイション	経営コンサルティング業、各種リサーチ業務
		194	知見パワー株式会社	シニアの知見を活用した経営サポート
		195	壺坂電機株式会社	光学測定器製造販売
		196	株式会社東京IT経営センター	企業支援・コンサルティング
		197	東京海上日動火災保険株式会社	損害保険業
		198	株式会社トコウ	金属・木工・樹脂塗装
		199	株式会社鳥取再資源化研究所	ガラス発泡材製造
		200	日総工産株式会社	製造・技術系人材サービス
		201	日本コンベンションサービス株式会社	展示会・国際会議の運営等
		202	株式会社フォーバル	経営コンサルティング、情報通信コンサルティング
		203	藤木国際特許事務所	特許事務所
		204	ブレモパートナー株式会社	コンサルティングサービス
		205	株式会社ベストパートナーズ	経営支援、人材紹介
206	株式会社明晴インターナショナル	外国人人材紹介サービス		
207	株式会社モノファクトリー	オリジナルグッズ制作・アクリル加工		
208	司法書士山口法務事務所	司法書士業		
209	ヤマグチロボット研究所	技術指導、受託研究、知的財産管理		
210	Labest Partner	アスベスト技術者育成、ラボ効率化支援		
211	株式会社レヴィ	人材育成・クラウドサービス		

会員一覧 (法人種別・地域別)	212	ご協賛者様一覧
	213	埼玉県の営利法人・個人事業主
	214	東京都多摩地域の営利法人・個人事業主
	215	東京都多摩地域の営利法人・個人事業主
	216	東京都多摩地域・23区の営利法人・個人事業主
	217	東京都23区の営利法人・個人事業主
	218	神奈川県営利法人・個人事業主
	219	広域圏の営利法人・個人事業主
	220	教育・研究機関、金融機関
	221	自治体、商工団体
	222	公益法人・政府機関・中小団体
	223	個人会員
	224	個人会員

製品・技術 PR レポート

1. 企業概要

会社名	株式会社アプリクス		代表者名	井上 貴美子			
			窓口担当	井上 貴美子			
事業内容	分析・計測機器の製造販売		URL	https://www.applics.co.jp/			
主要製品	各種オゾン計(液相、気相、環境用)、各種水素計、PH計、ORP計、その他関連機器						
住所	東京都八王子市四谷町 663						
電話/FAX 番号	042-620-7900 / 042-620-7901		E-mail	info@applics.co.jp			
資本金(百万円)	38	設立年月	昭和 59 年 4 月	売上(百万円)	471	従業員数	11

2. PR事項

『溶存オゾン計』のアプリクス!!

東北大学大見教授の永年のご指導により開発しました、溶存オゾン計をメインに製造・販売しています。最先端分野に生かすアイデアをモットーに、今後も、お客様のお役に立てる製品作りを進めてまいりますので、よろしくお願いいたします。

オゾン計・pH/ORP計・溶存水素計メインとする測定器メーカー



<拡散式オゾンガスモニタ:OZG-EM-010K>

【拡散式オゾンガスモニタ】

- その場の雰囲気中のオゾンガスを測定できます。
- ユーザー様で簡単にセンサ交換ができます。
- センサ部のみを延長するセンサ延長ケーブルや風のある環境で風の影響を少なくするテフロン膜、吸引タイプに変更できるファンユニットなどオプション品が充実!!

【溶存水素計ポータブル型:レンタル専用器】

- ポンプ内蔵型なので水素濃度を簡単に測定できます。
- 取っ手付きなので持ち運びにも便利です。
- メーカー校正不要! ユーザー様でセンサ交換、校正が可能な F 値校正を採用しています。



<溶存水素計ポータブル型>

※※※ アプリクスの計測器は全機種でレンタルが可能です!! ※※※

3. 特記事項 (期待される応用分野等)

- 2017年 9月 東京都経営革新計画の認証を取得
- 2012年 6月 エコアクション21の認証を取得
- 2005年 4月 オゾン測定セルに関する特許を取得
- 1999年 11月 東京都の中小企業創造活動促進法の認定取得

製品・技術 PR レポート

1. 企業概要

会社名	アリオス株式会社		代表者名	鈴木 浩明			
			窓口担当	石井 哲治			
事業内容	真空機器、理化学機器の設計・製造・販売		URL	https://www.arios.co.jp/			
主要製品	プラズマ処理装置、成膜装置、研究開発用実験装置、プラズマ・ラジカル・イオン源						
住所	〒196-0021 東京都昭島市武蔵野 3-2-20						
電話/FAX 番号	042-546-4811/042-546-4814		E-mail	info@arios.co.jp			
資本金(百万円)	99	設立年月	1972年8月	売上(百万円)	1,017	従業員数	36

2. PR事項

ARIOS

真空技術・プラズマ技術で社会に貢献する

真空技術 ～多くの産業を支える基盤技術～

大気圧(10^5 Pa)から超高真空(10^{-9} Pa)まで。MBE 装置、表面分析装置など超高真空装置の実績多数。手の平サイズの真空部品から自動排気システムの設計・製作まで幅広く対応します。

プラズマ技術 ～目的に応じ多種多様なプラズマを最適利用～

成膜、エッチング、表面改質、クリーニング、滅菌・殺菌等、さまざまな用途に利用できるプラズマ。真空から液中まで、高電圧、高周波、マイクロ波等、用途に合わせたプラズマ生成技術でお応えします。

メカトロニクス技術 ～機械設計と制御技術の総合力～

高機能シミュレーターによる解析・分析からプログラミングによる自動化・安全対策設計まで社内で一貫製作しています。研究用途から生産用途までお客様の環境に適した装置をお作りします。

最先端の研究開発から生産装置開発まで

半導体・宇宙・新素材・自動車など様々な業界を

オーダーメイド装置でワンストップサポート



スペースチャンバー



ダイヤモンド成長装置



3D-CADによる設計

3. 特記事項（期待される応用分野等）

2017年 オーエスジー株式会社の連結子会社になる

2020年 表面技術協会 技術賞受賞:「高密度プラズマによる高性能・高生産性を両立した DLC 成膜技術および装置の開発」

2021年 日本質量分析学会 会誌賞受賞:「探針エレクトロスプレーイオン化法」

2023年 日本真空工業会 真空装置部門賞受賞:「ダイヤモンド合成用 CVD 装置」

2024年 新社屋を建設しフロア面積拡大

製品・技術 PR レポート

1. 企業概要

会社名	株式会社イアス			代表者名	川端 克彦		
				窓口担当	岸 洋子		
事業内容	全自動金属不純物分析装置			URL	https://iasinc.jp		
主要製品	全自動気相分解装置、薬液中金属不純物分析システム、オンライン自動標準液添加装置						
住所	〒191-0011 東京都日野市日野本町 2-2-1						
電話/FAX 番号	042-589-5525 / 042-589-5526			E-mail	iasjapan@iasinc.jp		
資本金(百万円)	90	設立年月	平成 16 年 12 月	売上(百万円)	3,500	従業員数	60

2. PR事項

『 ICP-MS を用いた極微量金属不純物分析のエキスパートです 』

当社では、半導体分野における極微量金属不純物分析の全自動化を鍵としたシステムを柱とした製造・販売しています。ほとんどの大手半導体デバイス、ウェーハ、装置メーカーへの納入実績があり、海外売上比率が 70% 以上というグローバルな会社です。ニッチな市場のオンリーワン製品を作り上げるための研究開発および製品サポートに重点を置いた経営スタイルで、50 件を超える国内外特許を取得しています。

金属不純物の分析を前処理から全自動化することにより環境からの汚染を避けると共に、作業員への薬液蒸気による被爆リスクを低減することができます。

業務の急拡大に伴い、海外で仕事をしたい技術者を募集しています。

レーザーアブレーション ICP-MS 装置

【レーザーアブレーション ICP-MS 装置】

フェムト秒レーザーをウェーハに照射することで固体から放出された微粒子を ICP-MS で直接分析することができる装置です。300 mm ウェーハ表面の局所やウェーハの深さ方向の金属汚染を直接分析できる装置です。また、ウェーハベベル部の局所金属汚染も分析できる装置です。



全自動気相分解装置

【全自動気相分解装置】

半導体製造 FAB 内に設置され、ウェーハ中およびウェーハ上に生成された膜中の金属不純物を全自動で分析できる装置であり、半導体工場の製造ラインに組み込まれ 24 時間 365 日連続運用されています。

【オンライン自動標準液添加装置】

ICP-MS は比較分析手法であるため、標準溶液を用いて検量線を作成する必要があります。種々の異なった薬液および有機溶媒等を分析するときには、マトリックスによる感度変化の影響を考慮した分析手法として標準添加法が用いられます。この装置は、標準添加法を用いた全自動分析を可能にしました。全自動気相分解装置および薬液中金属不純物分析システムにも組み込まれて使用されています。



3. 特記事項（期待される応用分野等）

2009 年度 国立研究開発法人 科学技術振興機構(JST) A-Step 開発委託

2016 年度および 2019 年度 東京都中小企業振興公社 グローバルニッチトップ助成事業

2020 年度 経済産業省 戦略的基盤技術高度化支援(サポイン) 事業

製品・技術 PR レポート

1. 企業概要

会社名	株式会社 industria		代表者名	高橋 一彰			
			窓口担当	福田 寛人			
事業内容	industria ブランドの企画開発製造販売		URL	https://www.industria.co.jp/			
主要製品	エレメントレス・フィルター「FILSTAR」、液体のリサイクル・リユースシステム						
住所	本社・工場／埼玉県入間市宮寺 2700 番地						
電話／FAX 番号	04-2934-6921／04-2934-6962		E-mail	sales@industria.co.jp			
資本金(百万円)	22	設立年月	1991 年 5 月	売上(百万円)	1,600	従業員数	75

2. PR事項

industria とは、
地球・お客様にとって必要な価値を創造する
イノベーションブランドです。

FILSTAR

・エレメントレス・フィルター



精密加工

・微細加工、磨き、溶接

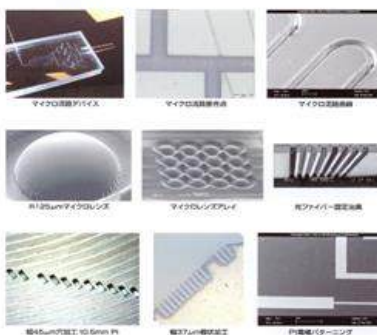

受託装置

・設計から組み上げまで
・洗浄装置、分析装置、攪拌機



VALVE

・滅菌装置、培養装置、飲料プラント



超音波スピンドル

・サファイア、ジルコニアの超精密加工



3. 特記事項（期待される応用分野等）

- 2018 年 12 月 第1回エコプロアワード 環境大臣賞 受賞
- 2020 年 6 月 経済産業省グローバルニッチトップ企業 100 選(GNT) 選出
- 2024 年 4 月 第 51 回環境賞 優秀賞 受賞

製品・技術 PR レポート

1. 企業概要

会社名	FAgent 株式会社			代表者名	代表取締役 宮本 烈温		
				窓口担当	宮本 烈温		
事業内容	FA 装置メーカー様向け 総合支援			URL	https://fagent.co.jp/		
主要製品	機械設計、電気設計、制御盤製作、機械組立、ロボットティーチング、各種応援作業、他						
住所	〒194-0021 東京都町田市中町 1-4-2 町田新産業創造センター						
電話/FAX 番号	090-6308-5253/-			E-mail	r-miyamoto@fagent.co.jp		
資本金(百万円)	1	設立年月	2023 年 4 月	売上(百万円)	20	従業員数	1

2. PR事項

『 FA 装置メーカー様の「キャパオーバー」無くします。 』

弊社は装置メーカー様向けの請負業務、エンジニアの手配業を営んでおります。

装置メーカー様からのご依頼を弊社の協力会社様に対応していただいております。

対応作業は、「**メカ設計**」・「**電気設計**」・「**PC 制御**」・「**ロボット設計**」・「**制御盤製作**」・「**機械組立**」・「**作業応援**」・「**メンテナンス業務**」・「**部品調達**」・「**装置一式請負**」・「**据付工事**」・「**工場の見える化**」です。

ミッション 1 「 装置メーカー様の **キャパオーバー**を解消 」

「必要な時に必要な分だけ」 **全国最短 1 日** からご相談に乗ります。

キャパオーバー分のみで大丈夫です。弊社協力会社の **130 社** から協力会社様にて対応させていただきます。

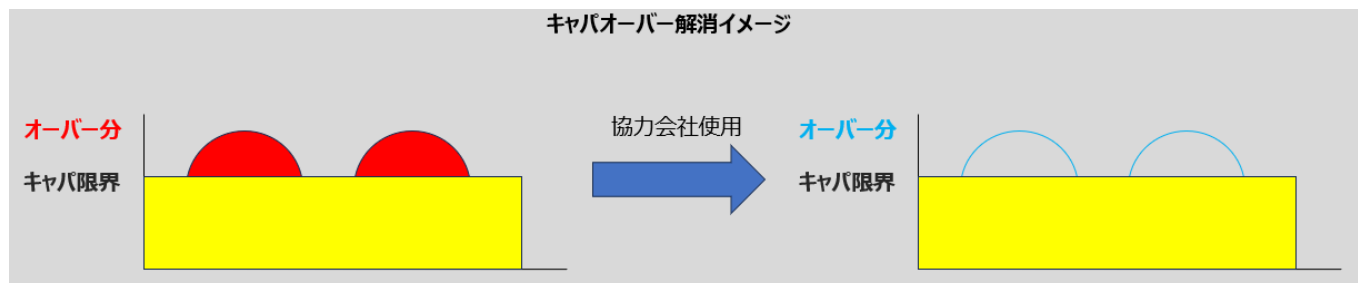
ミッション 2 「 装置メーカー様の **受注不足**を解消 」

「社内に手が空いているエンジニアいませんか？」 **短期案件 長期案件** ご対応お願いいたします。

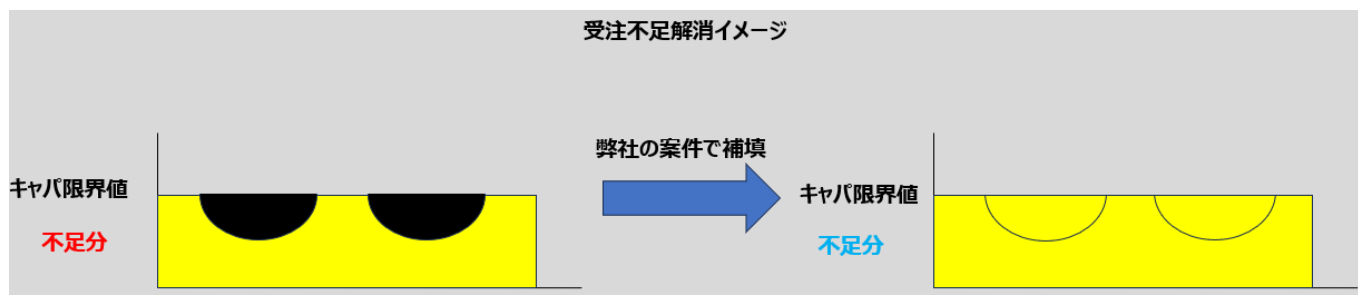

3. 特記事項（期待される応用分野等）

協力会社様募集中です。弊社対応作業が 1 項目でも対応可能な方はご連絡ください。
※個人、法人問いません。

製品・技術 PR レポート

1. 企業概要

会社名	大川原化工機株式会社			代表者名	大川原 正明		
				窓口担当	大川原 知尚		
事業内容	スプレードライヤの 設計・計画・製造・販売・受託加工			U R L	http://www.oc-sd.co.jp/		
主要製品	スプレードライヤ、スプレークーラー、流動造流スプレードライヤ、 排ガス処理・排水廃液処理、乳化分散機、農業生産技術						
住所	〒224-0053 神奈川県横浜市都筑区池辺町 3847						
電話/FAX 番号	045-932-4111/045-931-5139			E-mail	t_ookawara209@oc-sd.co.jp		
資本金(百万円)	88	設立年月	昭和 55 年 3 月	売上(億円)	28	従業員数	86

2. PR事項

『液体を高付加価値の粉体に！』

弊社は液体の微粒化・乾燥・粒子づくりのエンジニアリングをモットーに前後装置を含め、お客様の要求される品質を上げるためのお手伝いをさせていただいております。また、環境問題にも積極的に取り組んでおります。弊社はこの分野におけるリーディングカンパニーとして多種多様なお客様に対応できるよう、「3つの技術」**「微粒化」「乾燥」「粒子づくり」**に力を入れています。海外にもネットワークがあり、多種多様な製造業に提供しております。

■液体から粉体へ <<スプレードライヤ>>



スプレードライヤは、液体原料を熱風中に噴霧して、瞬時に流動性の良い製品を得る装置です。この分野におけるリーディングカンパニーとしてお客様に提供させていただいております。お客様の粉体製品(粉粒状製品)づくりのお手伝いをいたします。標準的な機種(卓上から研究室サイズ)も多数ありますが、お客様の希望に沿った装置(工場に設置もできます)の生産も行っております。

■スプレードライヤへの前処理や微粒子の分散ができる <<乳化分散装置>>



スプレードライヤの前処理装置として開発したまったく新しい構造の乳化分散機です。低圧力で詰まることがなく、温度上昇も少なく、均一・安定して乳化液の調整が行えます。近年の開発・改良では、**2液、3液の混合もできるようになりました。**気体と液体(マイクロバブル)、液体と固体(分散)、液体と液体(乳化)ができることがわかりました。是非、テストや導入の検討をお願いします。

■受託加工承ります <<粉体技術研究所>>



静岡県富士宮市にある粉体技術研究所では、お客様の求めている粉体を試作、受託加工など請け負っております。最新の試験設備に当社が培ってきた経験とノウハウを加えることで、日々進歩を続ける技術・多様化するお客様のご要望にベストな解決策を提案いたします。もちろん装置見学だけでも歓迎します。

3. 特記事項(期待される応用分野等)

- 食品・セラミックス・化成品・医薬品・有機溶剤対応・環境対策対応・その他(営業にお問い合わせください)

製品・技術 PR レポート

1. 企業概要

会社名	株式会社三共製作所		代表者名	小川 廣海			
			窓口担当	井口 優子(東京営業所長)			
事業内容	自動化技術サービスメーカー		URL	https://www.sankyo-seisakusho.co.jp/			
主要製品	自動化、省力化機器/FA向け精密位置決め機器/工作機械関連装置/プレス周辺機器						
住所	〒114-8538 東京都北区田端新町3-37-3						
電話/FAX番号	03-3800-3330/03-3893-7065		E-mail	tky-sales@sankyo-seisakusho.co.jp			
資本金(百万円)	100	設立年月	昭和26年5月	売上(百万円)	非公開	従業員数	396(国内)

2. PR事項

『お客様の自動化・省人化・生産性向上等の課題を解決致します!』

◆工作機械の性能をさらにパワーアップする三共MC関連ユニット

豊富な採用実績を誇る

MachineTools

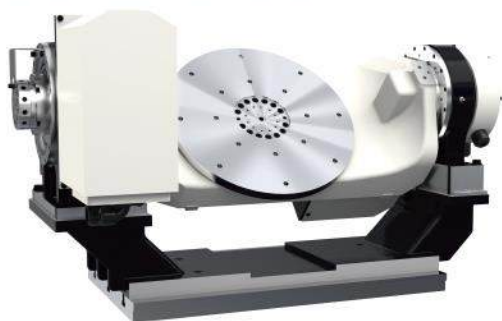

ゼロバックラッシュポジションナロードライブCNC円テーブル
RTGシリーズ(小型MC向け)

【特徴】

- ・バックラッシュのないローラドライブ機構を内蔵
- ・クランプレス加工により非切削時間を大幅に短縮
- ・軽量・コンパクトで#30縦型MCに搭載可能
- ・φ500×H270と広い治具エリアを確保
- ・ロータリージョイント最大12+1ポート搭載
- ・定期メンテナンスはオイル交換のみ

◆高速・ハイパワー、新機構の直進駆動ライナーユニット

次世代の直進駆動装置

LinerUnit



重量ワーク搬送パッケージ Liner Drive
LRSシリーズ

【特徴】

- ・最大積載質量1,000kg(LRS1000)を高精度位置決め
- ・基本レール長さは3m、延長レールは1.8m
(LRS1000は基本レール長さ2.8m、延長レール1.76m)
- ・優れた安定性によるタクトタイム短縮
- ・基本モジュールに延長モジュールを連結してロングストロークに対応
- ・コントローラを含めたパッケージ販売により、設計から導入までの時間を大幅に短縮
- ・専用コントローラによる簡単設定と簡単操作

3. 特記事項(期待される応用分野等)

●主な取引先(マシンツール関連主な取引先):株式会社宇都宮製作所/オークマ株式会社/株式会社ジェイテクト/株式会社ソディック/株式会社ツガミ/中村留精密工業株式会社/株式会社FUJI/ブラザー工業株式会社/株式会社牧野フライス製作所/株式会社松浦機械製作所/DMG森精機株式会社/ヤマザキマザック株式会社

●取得特許数 628件(2022年5月時点)

製品・技術 PR レポート

1. 企業概要

会社名	株式会社三幸製作所		代表者名	金坂 良一			
			窓口担当	遠藤 昭和			
事業内容	医療機器開発・製造・アフターサービス		URL	https://sanko-med.com/			
主要製品	医療用吸引器・酸素流量計・圧力調整器・動物用麻酔器						
住所	〒331-0077 埼玉県さいたま市西区中釘 652 番地						
電話/FAX 番号	048-624-8121 / 048-622-3470		E-mail	customer@sanko-med.com			
資本金(百万円)	10	設立年月	昭和 37 年 3 月	売上(百万円)	1,700	従業員数	100

2. PR事項

『医療現場に寄り添った“いのち”をつなぐ喀痰吸引器』

当社は1962年の設立以来、医療現場のニーズを先取りし安心してお使い頂ける医療機器を、一人でも多くの患者様・医療従事者の皆様に、スピーディー且つタイムリーにお届けしてきました。

今回当社主力製品である医療用吸引器の新型モデル『ミニックⅢシリーズ』を開発いたしました。

※吸引器は痰などを取り除くための機器で、在宅医療や施設、病院などで使用されています。

ミニックⅢ-S

ミニックⅢ-W

セパⅢ



従来のカラーを受け継ぎながら、パステルカラーを採用することで優しい色合いに仕上げました。

本製品は、吸引器の心臓部となるポンプの見直しから行いました。高耐久でコンパクト DC ブラシレスモーターを全機種で採用し、滑らかな回転を実現することにより静音化した吸引器を実現することができました。(ポンプ構造は特許取得済) また、軽量化により持ち運び易くなりました。

その他夜間時でも静かに安心して吸引を行っていただけるよう、サイレントモードを搭載しています。

さらにバッテリー搭載タイプをラインナップに追加することで、これまでよりも多くのお客様に、状況に応じた吸引器のご提供が可能になりました。

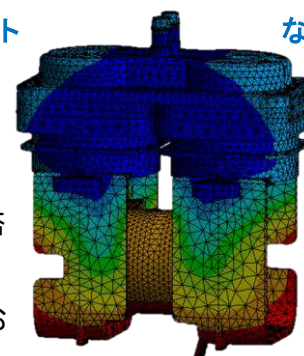

3. 特記事項（期待される応用分野等）

- 特許出願件数 8 件
- 2008 年 ISO13485: 認証取得
- 2008 年 第一種医療機器製造販売業許可

製品・技術 PR レポート

1. 企業概要

会社名	株式会社シグマ工業			代表者名	沼澤 剛志		
				窓口担当	沼澤 剛志		
事業内容	装置のオーダーメイド製作			URL	https://www.shiguma.jp		
主要製品	半自動/自動流量・圧力検査装置、ピン/ボール圧入装置、荷重・トルク検査装置						
住所	〒243-0303 神奈川県愛甲郡愛川町中津 6790-2						
電話/FAX 番号	046-286-3611 / 046-286-3612			E-mail	tsuyoshinumazawa@wind.ocn.ne.jp		
資本金(百万円)	5	設立年月	昭和 51 年 4 月	売上(百万円)	120	従業員数	6

2. PR事項

『お客様の想いを載せて、操縦性、耐久性、メンテナンス性を

高めたオーダーメイドマシンをご提案します！』

＜業務案内＞

- ・治工具及び各種省力化機械装置の設計、製造、販売(オーダーメイド)
- ・各種試験装置(トルク、荷重、衝撃、リーク、流量など)及び生産設備などの設計、製造、販売
- ・立形マシンニングセンタでの精密機械加工(オークマ MB-66VA)
- ・電気制御盤製作、シーケンス制御 ・各種生産工程や検査工程のコンサルティング業務
- ・データトレーサビリティ構築業務

下記は参考例です。どんなものにもトライの気持ちで対応致します。お気軽にお問合せ下さい！！

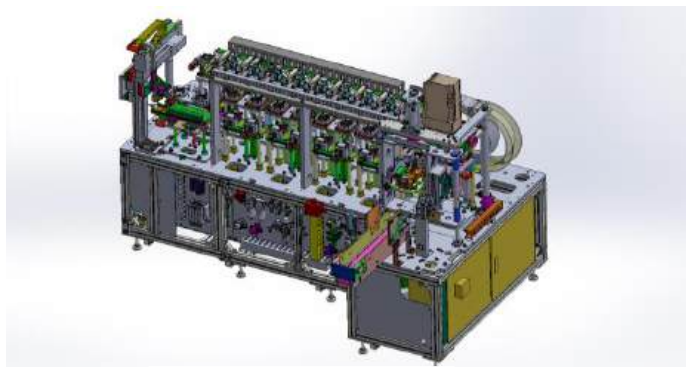

全自動検査装置

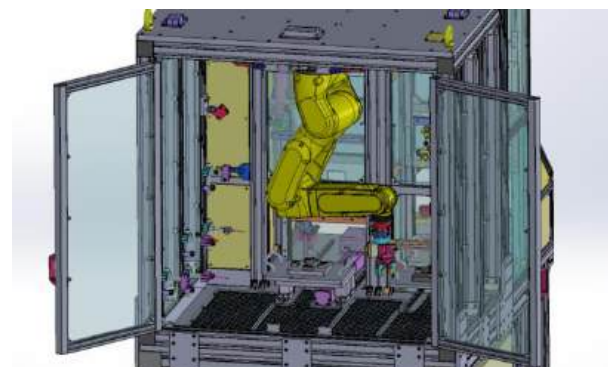

ブロー洗浄装置

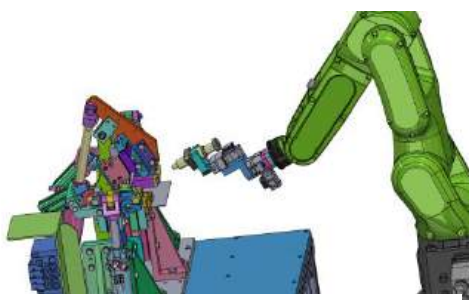

シャフト挿入機(協働ロボット)



立形マシンニングセンタ

3. 特記事項(期待される応用分野等)

- 海外納品、現地セットアップの経験が豊富です。(アメリカ、中国、ポーランド、タイ、ベトナム、フィリピンなど)
- PLC 対応:三菱、オムロン(NJ シリーズ可)、キーエンス、日立、光洋電子、IDEC、横河、その他

製品・技術 PR レポート

1. 企業概要

会社名	株式会社昭和真空			代表者名	小俣 邦正		
				窓口担当	経営企画室 幸(ゆき)		
事業内容	真空技術応用装置の製造及び販売			URL	https://www.showashinku.co.jp/		
主要製品	真空蒸着装置、スパッタリング装置、ALD 装置、イオンプレーティング装置 ほか						
住所	〒252-0244 神奈川県相模原市中央区田名 3062 番地 10						
電話/FAX 番号	042-764-0321/042-764-0329			E-mail	sales-div.hp@showashinku.co.jp		
資本金(百万円)	2,177	設立年月	昭和 33 年 8 月	売上(百万円)	9,695	従業員数	192

2. PR事項

『真空技術をキーテクノロジーとした電子部品用成膜装置メーカー』

世界中で普及の広がるスマートフォンに代表される高機能携帯端末やデジタル家電及びカーエレクトロニクス等には、さまざまな電子部品が使われていますが、当社が提供する真空装置は、“産業の塩”とも呼ばれる水晶デバイスやスマートフォンのマイクロレンズやカメラモジュールなどの光学デバイス、その他各種電子デバイスの製造工程で重要な役割を果たしています。これらキーデバイスの開発・製造に貢献する当社の最先端の技術力を支えているのが①真空状態を作り出すハード技術、②真空中におけるロボット搬送技術、③装置の自動化制御技術、④真空中における成膜のソフトウェア技術、という4つの要素技術です。これによりお客様の要望にワンストップで対応することができるため、迅速かつ個別の要望に対応した装置の提供が可能となる点が当社の強みです。

当社装置はこんな製品の製造に活躍します！

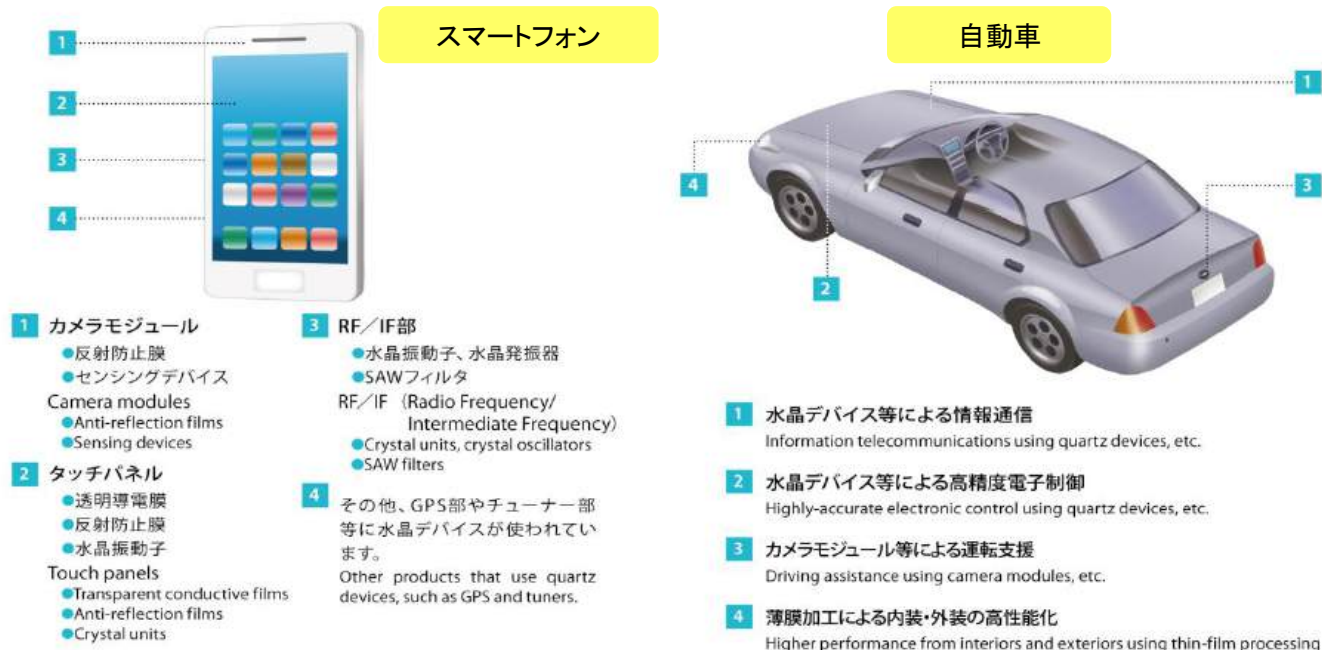

3. 特記事項（期待される応用分野等）

- 平成 6年 神奈川県工業技術開発大賞奨励賞受賞
- 平成16年 株式を JASDAQ 市場(現 東京証券取引所 JASDAQ(スタンダード))へ上場
- 平成18年 経済産業省より「明日の日本を支える元気なモノ作り中小企業 300 社」に選定
- 平成23年 水晶デバイス用周波数調整装置が「九都県市のきらりと光る産業技術」を受賞
- 平成26年 神奈川県工業技術開発大賞ビジネス賞受賞
- 平成30年 経済産業省より「地域未来牽引企業」に選定
- 令和 2年 経済産業省より「グローバルニッチトップ企業100選」に選定

製品・技術 PR レポート

1. 企業概要

会社名	株式会社精光技研		代表者名	田中 幸司			
			窓口担当	大芦 洋			
事業内容	精密機器の設計、製作		URL	http://www.seikou-giken.co.jp			
主要製品	研究開発用の光学機器、位置決め装置、真空装置等のカスタマイズ品設計製作						
住所	〒252-0243 神奈川県相模原市中央区上溝 4504-7						
電話/FAX 番号	042-764-7112/042-760-8816		E-mail	h.oashi@seikou-giken.co.jp			
資本金(百万円)	3	設立年月	平成 10 年 5 月	売上(百万円)	300	従業員数	17

2. PR事項

『 光干渉センサーの商品化 (医療用OCT技術を産業用に開発!!) 』

OCT 厚さ測定センサー WLI2000BS/BE**非接触で多層の厚さ計測も出来るセンサーです！**

薄膜から厚板までの幅広い測定レンジ！

☆OCT光干渉センサー外観



☆測定例

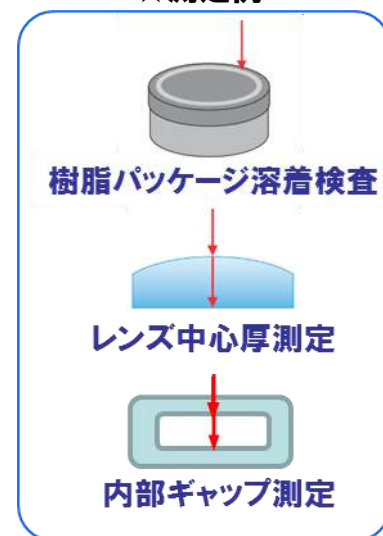

☆OCT光干渉センサー仕様

- | | |
|--|---|
| ①計測範囲: 15 μ m-14mm | ③使用波長: 1310nm |
| ②精度: $\pm 1 \mu$ m
(2mm厚ガラス板50回測定時)
(Tanalys計測ソフト使用) | ④測定面許容チルト角: $\pm 5^\circ$
(レンズアダプター使用) |
| | ⑤スポット径 20 μ m
(レンズアダプター使用、焦点位置) |

☆厚さ計測ソフト

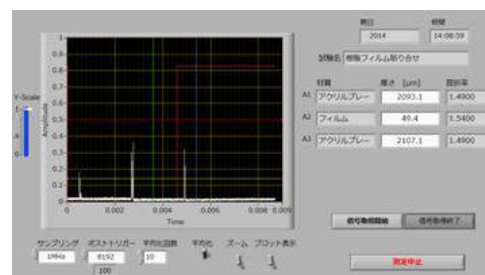

サンプル厚さを効率良く測定出来ます。

3. 特記事項 (期待される応用分野)

- 地域新生コンソーシアム「安全・安心な社会に役立つ計測制御機器用高度機能部材の開発」に参画
- 平成 14 年度独創モデル化事業「レーザー誘起蛍光法による超高感度 NOx 測定システムの開発

製品・技術 PR レポート

1. 企業概要

会社名	株式会社太陽技研		代表者名	豊川 聖一郎			
			窓口担当	山田 / 飯塚			
事業内容	検査装置の設計開発・製造・多種部品加工		URL	https://christmary1975.wixsite.com			
主要製品	FA用省力装置 組立治具 検査治具 孔明治具 各種機械治具 船舶及び自動車等治工具 部品加工 精密機器						
住所	〒252-0243 神奈川県相模原市中央区上溝1671-10						
電話/FAX番号	042-754-828 / 042-458-6383		E-mail	taiyo@k-taiga.com			
資本金(百万円)	10	設立年月	昭和46年4月	売上(百万円)	非公開	従業員数	11

2. PR事項

『柔軟な発想と機動力を活かして‘日本のものづくり’に欠かせない存在の町工場であり続けたい!!!』

株式会社 太陽技研は、永年にわたり各種多数の精密治具の設計・製作に取り組んでまいりました。さらに培った技術を活かして現在ではモータースポーツ関連の車輛部品、及び船舶関係部品といった広範囲な業種に携わりながら邁進しております。また、お客様のニーズに合わせお応えする！をモットーに材質（鉄、SUS、アルミ、真鍮、銅、チタン、CFRPなど）も幅広く取り扱っておりますので誠心誠意ご対応させていただきます。
治工具の設計製作・単品製作・カスタムオーダーなどお気軽にご相談ください！！

<一例>

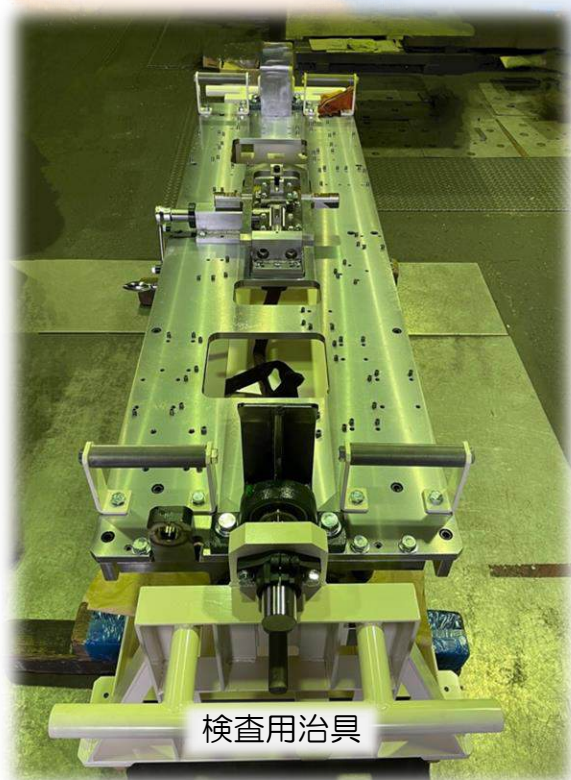

検査用治具

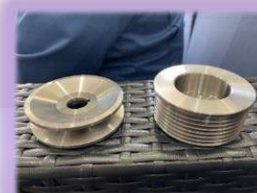
2輪用キャリパー
ブラケット
材質:A2017船舶用プーリー
材質:SUS304ハニカム
材質:A50524輪用エンジンブロック
材質:鉄铸件

ご依頼主様より許可得て記載しております

3. 特記事項（期待される応用分野等）

- 治工具**とは、製造工程において製品や部品の加工、検査、組み立て、またはそれらの工程を補助するために用いる器具の総称です。日本では「jig（ジグ）」という英単語に漢字を当てて「治具」と言うようになりました。日本の伝統的な技術力と柔軟な発想を活かして、変わりゆく時代に負けぬよう、私たち町工場も皆さんと一緒にものづくりの未来を支えていきたいです。
- 多様品種、小ロット、試作品など、材料選定、効率的な製造工程と改善、高品質な製品等のご提案をいたします！お見積りだけでもOKです！

製品・技術 PR レポート

1. 企業概要

会社名	株式会社ダイワ・エム・ティ		代表者名	和久田 恵子			
			窓口担当	和久田 恵子			
事業内容	自動車等の開発業務・FA 設計製造		URL	http://www.daiwa-mt.co.jp/			
主要製品	自動車内装部品 VAC 型・治具・設備機械・試作型・デザインデータ・デザインモデル						
住所	〒417-0801 静岡県富士市大淵 539						
電話/FAX 番号	0545-35-0350 / 0545-35-0466		E-mail	info@daiwa-mt.co.jp			
資本金(百万円)	10	設立年月	昭和 18 年 8 月	売上(百万円)	1,200	従業員数	56

2. PR事項

『 “データ技術と匠の技” でモノづくりをワンストップ・サポート！ 』

当社は創業(1916年)以来、高い精度と信頼性が求められる自動車開発関連の業務を担い続け、技術力と実績を積み上げてきました。特に、デザインデータから量産型、設備、専用機製造まで**自社内完結形のワンストップシステム**は、高品質・短納期・低コストのニーズにお応えできる技術として高い評価を頂いております。

◆デザインから量産用機械 ロボット組立・FA 提案 設計 提案までワンストップで対応



- ・ 上流から下流までデザインデータを共有し、開発の効率化を図っています。
- ・ 最先端技術と匠の技の融合で、トライ&エラーにフレキシブルに対応致します。

◆当社のコア技術とソリューション



慶應義塾大学殿納入



JR東日本殿納入

当社のコア技術

- デザインモデル設計製作技術
- 樹脂型・金型設計製造技術
- 生産設備開発～製造技術
- デザイン～量産まで対応

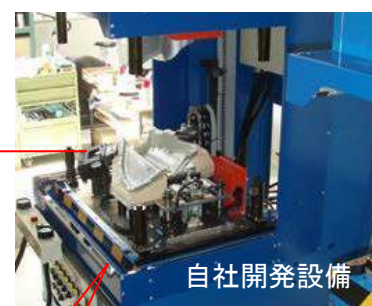

自動車用ドアトリム表皮圧着機

当社のソリューション

- ◇ **Class-A-Surface** 技術で多様化するデザインニーズに対応
- ◇ 真空成形技術の高度化による高級質感の創出技術
- ◇ 独自ノウハウを活かした一品一様の専用設備の受託開発



自動車用ルーフ巻込み治具

3. 特記事項(期待される応用分野等)

- 2003年 3月:ISO9001 認証取得
- 2007年 7月:デザインデータセンター(DDC)開設(神奈川県厚木市)。「ICEM SURF」「NX」「Alias」を導入し、自由曲面モデリング機能を強化

製品・技術 PR レポート

1. 企業概要

会社名	株式会社田中技研			代表者名	田中 幹夫		
				窓口担当	田中 芳昌		
事業内容	印刷、製本、紙工関連機械の設計製作			URL	http://www.tanaka-giken.co.jp		
主要製品	シートスリッター、ロールスリッター、円筒切りスリッター						
住所	〒197-0834 東京都あきる野市引田 688						
電話/FAX 番号	042-559-5010 / 042-558-6720			E-mail	info@tanaka-giken.co.jp		
資本金(百万円)	10	設立年月	1977年8月	売上(百万円)	190	従業員数	6

2. PR事項

『 シール・テープ・フィルム・紙のスリッター専門メーカー 』

当社の製品コンセプトは、各機械に求められる基本機能を満たした高品質の製品を提供することです。これら機械にお客様の要求に基づく各種オプションを追加することで、お客様に**最適な仕様**となり、**使い易く、コストパフォーマンスの高い機械**の提供が可能となり、ご満足をいただいております。関連製品として印刷製本機・コンベアー等の紙工用特殊機械装置から、治具・工具類の製作も致します。

シートスリッター



最大紙幅 560mm
スリット間隔 16mm
付属ホルダー数 5組
寸法 W790xL1340xH1000
重量 80Kg
使用電源 100V200W

- ・切断刃と受けローラー間隔の微調整が簡単
- ・ホルダー、カッター刃の追加、交換が容易
- ・折作業の前処理の筋入れが簡単

円筒切りスリッター



原反最大幅 1250mm
原反最大径 210mm
寸法 W800xL2130xH1330
重量 380Kg
使用電源 200V
横送サーボモータ 0.4Kw

- ・マーキングフィルム、ラミネートフィルム、マスキングテープ、両面テープの切断に最適
- ・切断材料に合わせた刃角度を自由に調整できる
- ・見やすいデジタル表示パネルを採用
- ・回転速度は無段変速

卓上型二軸巻取スリッター



原反最大幅 320mm
原反最大径 300mm
スリット最小幅 30mm
切断スピード 5-80m/分
寸法 W790xL1340xH1000
重量 80Kg
電源 200V2.5KW

- ・誰でも容易に段取りができる
- ・作業中に切断寸法の修正が可能
- ・長さやラベル数量(*)を指定し自動停止が可能
- ・ラミネート加工と切断の同時作業(*)ができる
(*)オプション仕様

ロールスリッター



原反最大幅 700mm
原反最大径 600mm
切断スピード 0-100m/分
切断刃 5組最小間隔 25mm
寸法 W790xL1340xH1000
重量 80Kg
電源 200V2.5KW

- ・切断とハーフカットの同時作業ができる
- ・紙管や製品の着脱が容易な機構を採用
- ・巻取軸の正逆回転の切り替えが可能
- ・巻取軸位置の自動調整機構を採用
- ・原反、切断刃、ハーフカットを運転中に微調整可

3. 特記事項 (期待される応用分野等)

1998年 実用新案登録(第 3055286号)「ロール紙加工機における巻きだし、巻き取りの同調装置」

製品・技術 PR レポート

1. 企業概要

会社名	株式会社 DFA Robotics			代表者名	松林 大悟		
				窓口担当	松村 俊明		
事業内容	サービスロボットの販売・保守			URL	https://dfarobotics.com/		
主要製品	各種サービスロボット(配送、配膳、清掃、案内など)						
住所	〒105-0001 東京都港区虎ノ門 3-17-1 TOKYU REIT 虎ノ門ビル 6 階						
電話/FAX 番号	03-6823-2696/-			E-mail	dfa_is@dfarobotics.com		
資本金(百万円)	56	設立年月	2017 年 9 月	売上(百万円)	810	従業員数	45

2. PR事項

『ネコ型配膳ロボット導入実績 No.1!』

サービスロボットの販売・保守なら DFA Robotics!』

※2021 年 11 月 1 日～2022 年 12 月 31 日の期間

● 3,500 台以上のロボット導入で得たノウハウから、企業に最適な機体・オペレーションをご提案

これまで飲食店をはじめ、ホテル・旅館、工場、病院、介護施設、温浴施設、ゴルフ場など様々な領域でサービスロボット活用を支援してきました。

ロボットのエキスパートが約 20 種類のラインナップの中から最適な機体と、運用オペレーションをご提案いたします。

<物流倉庫での導入効果>

課題:

- ・倉庫の増床が決まったがアクセスが悪いこともあり、人の採用が難しかった。
- ・検品エリアから一番奥の棚まで 100m ほどあるため、1 日に何度も往復する必要があり、大量の入荷物や出荷物を運ぶだけでも、身体的負担が非常に大きい
- ・従業員の負担軽減と業務効率化を実施し、増床した倉庫を人を増やさずに運営したい

導入後の効果:

- ・年間約 **400 万円** の人件費を削減
- ・人が物を運ぶ作業を 1 日あたり約 **10 時間** 削減
- ・1 日あたり 2～3km の走行、運搬数 30～40 回を記録

● 導入後も安心! 全国 140 箇所以上のメンテナンス拠点

従業員 2,000 人規模の企業と保守体制を築いており、通常であれば修理相談+部品提供が必要となるところ、当社で部品在庫を管理し、メーカーを介さず迅速な修理対応が可能です。また、当社で販売してない他ロボットについてもメンテナンス可能です。詳しくはお問い合わせください。



3. 特記事項 (期待される応用分野等)

- 2017 年: 東京電力と大型ドローンの実証実験を実施
- 2019 年: 日本郵便株式会社と陸上配送ドローンの実証実験を実施
- 2022 年: PuduRobotics 社アワード 2022 代理店最優秀賞受賞 / BellaBot ベストセラー受賞
- 2023 年: ロボットの安全規格を検討する技術委員会「ISO/TC 299」にエキスパート(基準づくりに携わる専門家)として参画

製品・技術 PR レポート

1. 企業概要

会社名	東京油機工業株式会社			代表者名	重盛 俊樹		
				窓口担当	重盛 俊樹		
事業内容	推進機械製造、リース、販売			URL	http://www.tokyoyuki.co.jp/		
主要製品	推進機械						
住所	〒252-0159 神奈川県相模原市緑区三ヶ木 1610-1						
電話/FAX 番号	042-780-0181/042-780-0185			E-mail	info@tokyoyuki.co.jp		
資本金(百万円)	10	設立年月	昭和 50 年 11 月	売上(百万円)	200	従業員数	15

2. PR事項

『 地表を掘らずに下水管等を埋設し、枝管を付ける機械を作っています 』

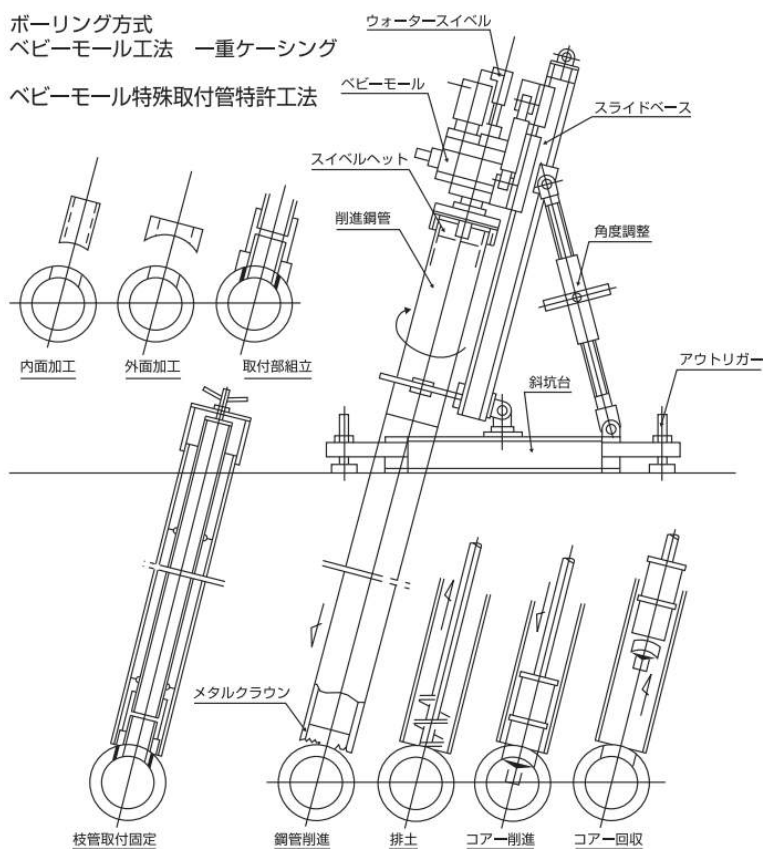

取付部回収コアの合せ加工

下は実際は地中です。



既設管と塩ビ管の接合状態 取付部組立状況

地表を掘らずに水平に地中を掘り進み下水管等を設置するだけで無く、独自の技術により既設の管の側面をくり抜きコアとして回収してくるにより接続部に関しても掘り返さずに地中で接続することが可能です。

3. 特記事項（期待される応用分野等）

- 当社の推進機を扱えるベビーモール協会員が全国で日々下水道等の削進行っており、その技術を別の分野に応用すること。

製品・技術 PR レポート

1. 企業概要

会社名	株式会社東洋ボデー		代表者名	中条 充啓			
			窓口担当	営業部			
事業内容	輸送用機器製造業		URL	http://www.toyobody.co.jp/			
主要製品	トラック用リヤボディの設計開発、製造、販売・カチオン電着塗装						
住所	〒208-0023 東京都武蔵村山市伊奈平 2-42-1						
電話/FAX 番号	042-560-2111 / 042-560-2110		E-mail	-			
資本金(百万円)	48	設立年月	1956年1月	売上(百万円)	2,502	従業員数	119

2. PR事項

『品質とコスト対応は当然！ 迅速な納期、環境負荷低減、そして荷役性向上を含め、世の中に価値を提供し続けます』

●納期

構想設計書をいただければ詳細設計し1台から製造します。
仕様が決まっていれば平ボディの最短納期は 7日 です。
※納期は仕様により異なりますので電話でお問い合わせ下さい。

【ベンディングカー】



●環境負荷低減

強度は維持しながら軽量化し顧客でのエネルギー消費量低減が図れるボディの製造を致します。また、自社での工場エネルギー低減活動を行っています。使用後の廃車時の解体性を高め100%リサイクルを目指しています。

●荷役性向上

人口減少、流通量増大に伴うドライバー不足(2024年問題)に対応して
・普通免許で乗れる GVW(車両総重量) 3.5 未満ボディの提供
・ボトルカーへ省力化ロック機構(任意のドアを指定し施錠・解錠が可)をオプション設定予定(特許取得)
・新免許制度に対応した GVW7.5t 未満の軽量化ボディを提供

【カチオン電着塗装】



●循環型社会への対応

使用中ボディの載せ替え、床板張替、修理を最短1日に対応
※納期は混雑状況により異なりますので電話でお問い合わせ下さい。

●当社のコア技術

- ・軽量ボディ設計技術 材質はアルミ、ステンレス、鉄、プラスチックなど用途に合わせて設計
- ・強度設計技術 過酷な流通業界の要求に応える強度設計
- ・少量多品種生産 お客様のニーズに対応した仕様の設計、生産、販売(1台から行っています)
- ・カチオン電着塗装 美しく強靱なメタリック塗装技術(有効 6.5×0.9×1.9mの総量 16トンの大型槽)
※カチオン電着塗装だけでもお引き受けします

当社コア技術は既存トラックリアボディだけでなく、世界初「航空機タイヤ交換車」を初め、ルート配送用軽量バン、省力化ロック機構、常時通信ドラレコ等、流通業界での生産性向上に寄与すべくリアボディの開発を進めております。当社の60年強の事業経験の中で培った技術と国内トラックメーカーへのブランドレス販売実績を生かし、輸送価値を提供します。



3. 特記事項(期待される応用分野等)

- 関東経済産業局経営革新支援事業の「オーダーメイド受注型生産と国内全域供給&サービスを実現する高生産性・高収益性システムの構築」をしている。
<http://www.kanto.meti.go.jp/seisaku/joho/16itjirei/20070111touyo-body.html>

製品・技術 PR レポート

1. 企業概要

会社名	ニイガタ株式会社		代表者名	渡辺 學			
			窓口担当	松本 倫徳			
事業内容	研究開発サービス		URL	https://ni-gata.co.jp/			
主要製品	研究開発支援/透明可視化支援/電池開発支援、特注装置・器具・治具の設計・製作						
住所	〒230-0071 神奈川県横浜市鶴見区駒岡 2-12-5						
電話/FAX 番号	045-580-3181/045-580-0688		E-mail	contact@ni-gata.co.jp			
資本金(百万円)	20	設立年月	1979年4月	売上(百万円)	180	従業員数	18

2. PR事項

『日本の研究開発をもっと自由に』

特注実験装置の設計・製作や、製品開発の支援をはじめ、評価試験、実験請負等、課題解決に向けプロジェクトのスタートからゴールまで専任の担当者が支援いたします。お客様の研究開発のご要望にお応えできる事業を展開しております。

研究開発現場における製作案件のプロセスフロー事例

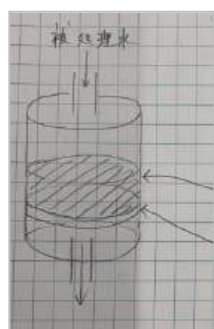

検討フェーズ

製作したい製品のイメージをお伝えいただきます

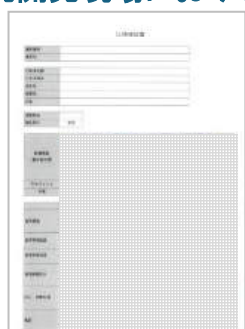

確認フェーズ

イメージや仕様の最終確認を行います

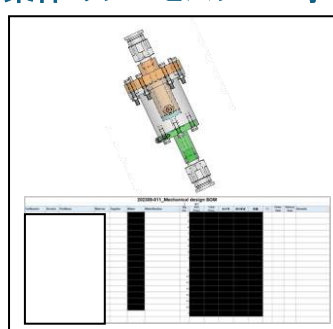

設計フェーズ

仕様を元に CAD 図を作成し、承認を頂いた後、製作に入ります



完成・納品

組付け、動作確認、検査を行い納品となります

研究開発現場における対応事例

LN2 供給システム

NEDO ムーンショット型研究開発事業においての研究
東京理科大学 工学部 工業化学科 田中研究室向け



低温状態の液体窒素を効率的に貯蔵および自動供給する装置

実験者が手動で行っている「冷熱衝撃試験」（試料の液体窒素浸漬＝冷却と大気引き上げ＝復温の反復操作および蒸発・液面低下する液体窒素の供給作業）の作業を既存のディップコーターを利用しつつ、ドラフトチャンバー内に収まるサイズにて自動化したいのご依頼。

装置の製作により、液体窒素管理に費やしていた時間が大幅に短縮され、1 サイクルあたりの評価時間が従来比約 1/36 でかつ 24 時間の無人・連続運転が可能となった。



3. 特記事項（期待される応用分野等）

- 一般社団法人 水素バリューチェーン推進協議会 (JH2A) に加入いたしました
- 水素技術特設ページ公開いたしました
- 商標登録 1 件、意匠登録 3 件、特許 2 件



製品・技術 PR レポート

1. 企業概要

会社名	日電高周波株式会社		代表者名	金田 弘明			
			窓口担当	営業部長 市川 様(ヨウ)			
事業内容	高周波加熱装置の開発・製造・販売		URL	http://www.nichico.com			
主要製品	高周波加熱装置、高周波溶接器、高周波焼入装置						
住所	東京都羽村市神明台 4-5-27						
電話/FAX 番号	042-579-1771 / 042-579-2229		E-mail	sale@nichico.com			
資本金(百万円)	30	設立年月	1972年9月	売上(百万円)	420	従業員数	15

2. PR事項

『 CO2削減時代をリードする 誘導加熱のNICHICO! 』

創業以来50年目に入りましたが、この半世紀の間は社会貢献をモットーに研究・開発を続け、金属加熱に利用される最先端技術を集約した高周波誘導加熱装置の設計製作、販売をして参りました。

製品群は、インフラ整備時に多く使われる鋼管の製造用高周波溶接器、耐久性を求められる自動車部品の焼入・焼戻装置、貴金属装身具の溶解/鋳造装置、各種電子制御装置が有ります。

●誘導加熱の原理

➤ 誘導加熱とは

誘導加熱とは、交番磁界中に置かれた金属(導電体)に磁束が貫通、電磁誘導作用により渦電流が流れ、その電流と金属自身の抵抗によりジュール熱が発生し、金属自身が自己加熱されます。加熱温度と範囲はその磁界の強さおよび周波数によって制御されます。

➤ 誘導加熱が使用されるわけ

- ・自己(直接)加熱である。・炎が出ない。・自動化が容易
- ・急速加熱が可能(3000℃以上)・制御性が良い。

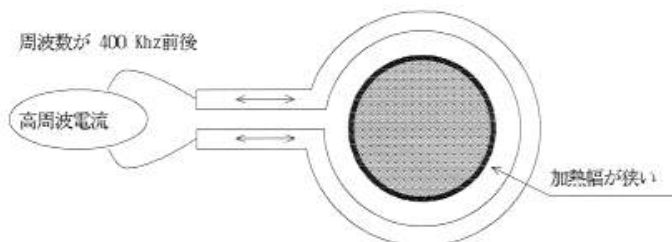

<周波数により加熱幅をコントロール>

●主要製品

		
高汎用型高周波溶接器 (鋼管製造用溶接器)	ネオサーモコマンダー (鋼管製造用溶接温度制御装置)	高汎用型熱処理用電源 (金属の焼入等表面熱処理他)

●受注形態:受注生産方式

御客様の御要求仕様に基づき設計製作致します。加熱テスト等の試作もお手伝いさせていただきます。

3. 特記事項(期待される応用分野等)

補助金取得: ①(国)平成21年度ものづくり中小企業製品開発等支援補助金

②(国)平成24年度ものづくり中小企業・小規模事業者試作開発等支援補助金

主要取引先: 日本製鐵株式会社 JFEスチール株式会社 日鉄鋼管株式会社 株式会社 三五

製品・技術 PR レポート

1. 企業概要



会社名	日新技研株式会社			代表者名	比佐 吉宏		
				窓口担当	比佐 吉宏		
事業内容	新素材開発装置の製造販売			URL	https://www.nissin-giken.co.jp/		
主要製品	高周波誘導加熱装置、アーク溶解装置、その他加熱炉、蒸着用電子銃及び電源						
住所	〒358-0033 埼玉県入間市狭山台 4-14-10						
電話/FAX 番号	04-2935-1411/04-2935-1390			E-mail	hisa@nissin-giken.co.jp		
資本金(百万円)	70	設立年月	昭和 49 年 9 月	売上(百万円)	1400	従業員数	42

2. PR事項

『高周波誘導加熱と真空技術を使った新素材開発装置メーカー』

試験機により材料の試作が可能です。お気軽にお問合せ下さい。

●製品紹介

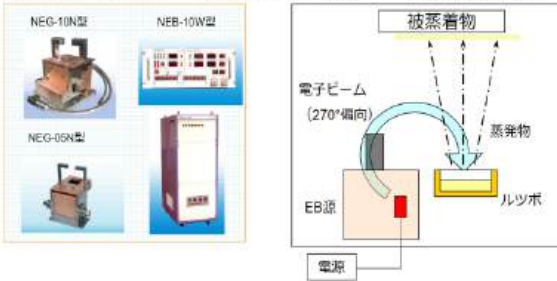
<h3>金属系新素材関連装置</h3> <ul style="list-style-type: none"> 各種金属を加熱・溶解し、様々な実験、開発を行う 国内外の企業・大学・公共機関に数多くの納入実績 <table border="1"> <tr> <th>液体急冷凝固装置</th> <th>粉末作製装置</th> <th>高周波溶解装置</th> <th>アーク溶解装置</th> <th>その他</th> </tr> <tr> <td> <ul style="list-style-type: none"> 液体急冷凝固装置 急冷薄片製造装置 液中粉末装置 </td> <td> <ul style="list-style-type: none"> ガスアトマイズ装置 水アトマイズ装置 回転ディスク装置 回転電極装置 ハイブリッド装置 </td> <td> <ul style="list-style-type: none"> 大気溶解装置 真空溶解装置 高純度活性 金属溶解装置 ゾーンメルティング装置 </td> <td> <ul style="list-style-type: none"> 真空アーク溶解装置 アーク キャスティング装置 傾角铸造実験装置 </td> <td> <ul style="list-style-type: none"> ホットプレス装置 メカニカル アロイング装置 連続铸造装置 </td> </tr> </table> 	液体急冷凝固装置	粉末作製装置	高周波溶解装置	アーク溶解装置	その他	<ul style="list-style-type: none"> 液体急冷凝固装置 急冷薄片製造装置 液中粉末装置 	<ul style="list-style-type: none"> ガスアトマイズ装置 水アトマイズ装置 回転ディスク装置 回転電極装置 ハイブリッド装置 	<ul style="list-style-type: none"> 大気溶解装置 真空溶解装置 高純度活性 金属溶解装置 ゾーンメルティング装置 	<ul style="list-style-type: none"> 真空アーク溶解装置 アーク キャスティング装置 傾角铸造実験装置 	<ul style="list-style-type: none"> ホットプレス装置 メカニカル アロイング装置 連続铸造装置 	<h3>高周波電源 (トランジスタ・インバータ式)</h3> <h4>高周波電源</h4> <ul style="list-style-type: none"> 自社開発 (細道設計・メンテナンスが容易) 世界最小クラス・コンパクト MB別置きでフレキシブルな設備が可能 直列共振による安定した制御性  <p>一部にSiCパワーモジュールを採用し、従来よりも高効率化を達成しています。</p>		
液体急冷凝固装置	粉末作製装置	高周波溶解装置	アーク溶解装置	その他									
<ul style="list-style-type: none"> 液体急冷凝固装置 急冷薄片製造装置 液中粉末装置 	<ul style="list-style-type: none"> ガスアトマイズ装置 水アトマイズ装置 回転ディスク装置 回転電極装置 ハイブリッド装置 	<ul style="list-style-type: none"> 大気溶解装置 真空溶解装置 高純度活性 金属溶解装置 ゾーンメルティング装置 	<ul style="list-style-type: none"> 真空アーク溶解装置 アーク キャスティング装置 傾角铸造実験装置 	<ul style="list-style-type: none"> ホットプレス装置 メカニカル アロイング装置 連続铸造装置 									
<h3>結晶関連装置</h3> <table border="1"> <tr> <th>CZ装置</th> <th>SiC関連装置</th> <th>その他</th> </tr> <tr> <td> <ul style="list-style-type: none"> 酸化物単結晶引上装置 高純度中結晶引上装置 </td> <td> <ul style="list-style-type: none"> SiC・AlN単結晶成長装置 SiC-CVD装置 </td> <td> <ul style="list-style-type: none"> 高温アニール装置 GaP・InP高压合成装置 LPE装置 マイクロ引下げ装置 </td> </tr> </table> 	CZ装置	SiC関連装置	その他	<ul style="list-style-type: none"> 酸化物単結晶引上装置 高純度中結晶引上装置 	<ul style="list-style-type: none"> SiC・AlN単結晶成長装置 SiC-CVD装置 	<ul style="list-style-type: none"> 高温アニール装置 GaP・InP高压合成装置 LPE装置 マイクロ引下げ装置 	<h3>電子ビーム</h3> <table border="1"> <tr> <th>5kW EB源・電源</th> <th>10kW EB源・電源</th> <th>20kW EB源・電源</th> </tr> <tr> <td>超小型。ARコートが主目的</td> <td>一般蒸着から超光学多層膜</td> <td>大面積高融点材料向け</td> </tr> </table>  <p>電子ビーム (270°偏向) による蒸着。被蒸着物、蒸発物、ルツボ、EB源、電源。</p>	5kW EB源・電源	10kW EB源・電源	20kW EB源・電源	超小型。ARコートが主目的	一般蒸着から超光学多層膜	大面積高融点材料向け
CZ装置	SiC関連装置	その他											
<ul style="list-style-type: none"> 酸化物単結晶引上装置 高純度中結晶引上装置 	<ul style="list-style-type: none"> SiC・AlN単結晶成長装置 SiC-CVD装置 	<ul style="list-style-type: none"> 高温アニール装置 GaP・InP高压合成装置 LPE装置 マイクロ引下げ装置 											
5kW EB源・電源	10kW EB源・電源	20kW EB源・電源											
超小型。ARコートが主目的	一般蒸着から超光学多層膜	大面積高融点材料向け											

- これらの装置群をお客様のご要望に沿ってカスタマイズし製造販売しております。
- 主要研究機関や企業の研究所、大手素材メーカーへ多数の納入実績がございます。
- 『こうすれば出来る』という案を提案して、お客様の課題解決をサポートします。

3. 特記事項 (期待される応用分野等)

- 期待される応用分野: 金属用 3D プリンタ、パワー半導体 (SiC、GaO 等)、電池、熱電素子、磁性材料、その他
- 今後の取組み: 大学等との共同研究を通じた新製品やプロセス開発の強化

製品・技術 PR レポート

1. 企業概要

会社名	日本分析工業株式会社			代表者名	大栗 直毅		
				窓口担当	菊池 直樹		
事業内容	化学分析装置製造・販売			URL	https://www.jai.co.jp/		
主要製品	リサイクル分取 HPLC、熱分解装置、冷凍粉碎機、アウトガス捕集装置						
住所	東京都西多摩郡瑞穂町武蔵 208						
電話番号	042-557-2331			FAX 番号	042-557-1892		
資本金(百万円)	75	設立年月	昭和 40 年 9 月	売上(百万円)	750	従業員数	30

2. PR事項

『高分子と生化学分野で分析装置の未来を拓く』日本分析工業！！

当社は化学分析装置メーカー(販売)として、50年以上の実績があります。

リサイクル分取HPLC(国内No. 1のシェア)／キューリーポイントパイロライザー(熱分解装置)／
冷凍粉碎機(凍結粉碎機)／加熱脱着装置／アウトガス捕集装置(発生ガス捕集装置)／

<リサイクル分取HPLC>



<熱分解装置>



リサイクル分取HPLC

- リサイクル分取を最重要視した液クロ(LC)です。分離困難とされていた試料を容易に分離することが可能。
- 分離効率の良い合成ポリマー充填剤を使用した高理論段数カラムを多数ラインナップしております。
- リサイクル分析法では、試料の溶解性のより良い溶媒や、単離分取後の溶媒除去が容易な溶媒を使用することで、短時間で効率よく、しかも試料に変化を与えずに分離精製することができます。

HPLC: High Performance Liquid Chromatography

『キューリーポイントパイロライザー(熱分解装置)』

- GC-MSの高性能化、価格の低減化に伴い、熱分解-GC分析から熱分解-GC/MS分析が当たり前の時代となり、熱分解装置もさらに高性能が求められるようになりました。
- 熱分解装置は、ポリマー・不溶性材料・混合材料などの物質を前処理なしに測定でき、得られたパイログラムやスペクトルからその成分の同定ができます。特にポリマーのキャラクタリゼーションの有効な手段として用いられております。

3. 特記事項(期待される応用分野等)

- 2017年11月 世界発信コンペティション技術奨励賞受賞「キューリーポイントインジェクターJCI-55」
- 2019年11月 世界発信コンペティションベンチャー技術特別賞受賞「LaboACE LC-5060」
- 2020年 6月 経済産業省が認定する2020年版「グローバルニッチトップ100選」に選定
- 2020年10月 経済産業省が認定する「地域未来牽引企業」に選定

製品・技術 PR レポート

1. 企業概要

会社名	株式会社長谷川製作所		代表者名	長谷川 泰正			
			窓口担当	長谷川 泰正			
事業内容	機械加工・自動化装置の設計・製造		URL	http://www.hasegawa-ss.co.jp/			
主要製品	産業用ロボット・バイオ医療機器等の設計・製造、精密機械加工部品						
住所	神奈川県大和市上草柳 6-6-6						
電話/FAX 番号	046-264-5513 / 046-264-5544		E-mail	y.hasegawa@hasegawa-ss.co.jp			
資本金(百万円)	28	設立年月	昭和 47 年 4 月	売上(百万円)	620	従業員数	54

2. PR事項

『設計・組立・部品加工のトータルソリューション』

《メカ・ハード・ソフト設計から製造まで一貫してお引き受け致します！》

■ 第一の事業：自動化システムの設計・製造（得意分野：産業用ロボット、バイオ医療機器）



【半田付けロボットシステム】



【デバイステストシステム】



φ0.3深さ16mm (貫通)
アスペクト比 53

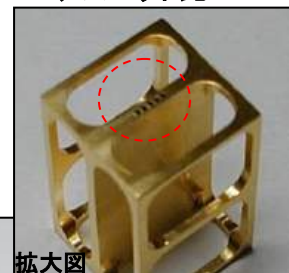

■ 第二の事業：一般メカ部品、精密機械加工（超微細・5軸加工にも対応）

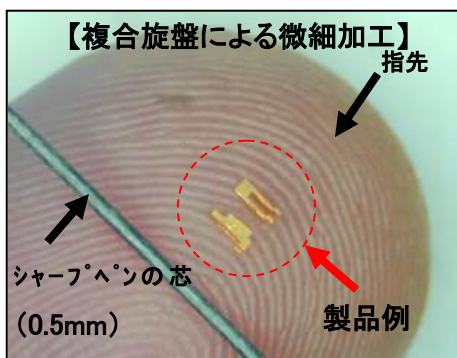

3. 特記事項（期待される応用分野等）

■ ISO9001、ISO14001 取得

製品・技術 PR レポート

1. 企業概要

会社名	株式会社八洋（はちよう）		代表者名	小泉 信賢			
			窓口担当	小泉 信賢			
事業内容	精密機械加工品製造、及び 装置組立		URL	http://www.hachiyoo.com			
主要製品	電波応用機器部品、マイクロ波通信用導波管、監視カメラ用旋回装置、受配電機器用部品						
住所	〒182-0012 東京都 調布市 深大寺東町 5-3-5						
電話/FAX 番号	042-486-0622/042-483-6946		E-mail	koizumi@hachiyoo.com			
資本金(百万円)	11.2	設立年月	1964年9月	売上(百万円)	408	従業員数	26

2. PR事項

『日本の通信インフラ機器を精密機械加工・ろう付溶接技術で支えています!』

弊社は創業以来、マイクロ波通信機器等の精密加工部品の製作や社会インフラ向監視カメラの製造組立について お客様より高い評価を頂き、業容の拡大を図って参りました。また高周波測定器、無線送受信機、TV放送用送受信機、衛星通信機器、レーダー応用機器、防衛装備品等に使用される高精度・高出力装置用のキーコンポーネント製作に特化した精密部品製造技術を積み上げて参りました。

『精密機械加工品』においては、アルミ等の軽合金から銅タングステン等の特殊合金を対象に、マシニングセンターを中心にしたバリ無し高精度の加工を行っています。また図面が無くても、CAD データを頂ければ、スピーディーに製作対応が可能です。

また創業以来製造している『導波管』で培った「ろう付溶接技術」は、今は若手作業者が国家認定を取得して、しっかり技能承継しています。

道路、河川、港湾、ダム、発電所等の屋外監視カメラ用旋回装置も製造しています。部材調達から加工、組立配線、調整、試験までの受託生産で厳しい品質と高信頼性の要求にお応えしています。また稼働中の同製品の修理やメンテナンスから得たノウハウを日々の生産や新製品開発支援にフィードバックし、活かしています。

マイクロ波関連部品群



高周波デバイス関連部品群



各種導波管

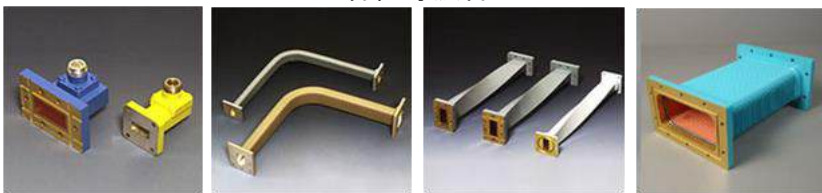

標準型旋回装置



防爆型旋回装置

管内監視カメラ
(カメラ搭載自走車)

カメラ一体型高速高精度旋回装置



3. 特記事項（期待される応用分野等）

- 平成11年 優良申告法人（武蔵府中税務署殿）表敬 受章（継続中）
- 2017年10月 JISQ9100-2016（航空・宇宙・防衛に関わる品質マネジメントシステム認証）取得

製品・技術 PR レポート

1. 企業概要

会社名	株式会社バンガードシステムズ		代表者名	高島 一郎			
			窓口担当	高木 英一			
事業内容	モーション制御関連の製品・受託開発		URL	http://www.hp-vanguard.com/			
主要製品	ステッピングモータ用ドライバ、コントローラ、低トルクねじ締め向け電動ドライバー						
住所	〒359-0021 埼玉県所沢市東所沢 1-27-23						
電話/FAX 番号	04-2945-2081/04-2945-2083		E-mail	takagi@hp-vanguard.com			
資本金(百万円)	50	設立年月	1986年10月	売上(百万円)	950	従業員数	60

2. PR事項

『 独自技術とグループ力で未来の創出に挑戦中! 』

自社の独自技術	独自技術の拡大と応用	グループ技術・製品
ST-Servo技術 省電力・高精度制御のステッピングモーター制御技術 低発熱・低騒音な特徴を生かしたまま小型化したクロードループ制御 また、多軸同期制御（自社最高180軸）の制御技術も開発	超小型ドライバー カードサイズ  モーター一体型 56mm角～28mm角 環境耐性の高い磁気式も準備中 	空中ディスプレイ 高輝度・高視野角の非接触ディスプレイ  面発光高輝度LED 高輝度でムラの無い面発光LED エクステリアも可能 
自動機用電動ねじ締め M3～S0.6に対応、トルク管理とトレーサビリティ機能を搭載 	FA電動ねじ締め 自動←→手動両対応、ねじ供給機も提供 	超音波モーター 静穏性が高く、高剛性な次世代モーター 停止時に電力不要 
テーピングマシン 15年以上発売しているデファクト機 	テーピングサービス 自社製品を活用した加工サービス。高品質・クイックデリバリーで、安心・安全なテーピングを提供 	追尾・自動配送ロボット Mightyシリーズ 人社会との共存可能なロボット 

グループ間シームレス連携 

■ 豊富な開発経験と多様な製造現場での採用実績

- モーション制御（・電子顕微鏡(SEM)用ステージ・ナノステージ用・医療用血液ポンプ・テーピングマシン用・移動撮影カメラ用、・100軸を超える多軸同期制御、他）
- ねじ締め自動化（・スマートフォン製造にて中国大手EMSにて量産利用、・自動車業界向けねじ締め装置への標準採用、・ネットワーク装置量産での利用、スマートウォッチ量産工程での利用）
- 国内外（・台湾・中国・韓国・タイ）や多様な業種（精密電子機器から自動車まで）での広い採用実績
- テーピングサービスでは1000社を超えるお客様と継続的にサービスを提供中

3. 特記事項（期待される応用分野等）

- 超微細ネジ締め(M0.8)トルク管理ドライバ: 経済産業省 新連携認定製品
- 【特許番号】5965694 「ねじ締め装置および制御方法」

製品・技術 PR レポート

1. 企業概要

会社名	株式会社ミラック光学			代表者名	村松 洋明		
				窓口担当	村松 洋明		
事業内容	顕微鏡、光学関連機器等の設計・製造			URL	https://www.miruc.co.jp/		
主要製品	顕微鏡、光学関連機器、精密機械工具、位置決め摺動ステージ						
住所	〒192-0362 東京都八王子市松木 34-24						
電話/FAX 番号	042-679-3825 / 042-679-3827			E-mail	info@miruc.co.jp		
資本金(百万円)	10	設立年月	昭和 38 年 11 月	売上(百万円)	—	従業員数	34

2. PR事項

『微細な位置決め用にガタやラック遊びのない
アリ溝摺動ステージをお薦めします』

当社は、位置決め摺動ステージ、顕微鏡、光学関連機器、精密工具の設計販売を行っています。当社の技を結集した“アリ溝摺動ステージ”は、職人による摺り合わせ技術と手作業によって、1台1台丁寧に組上げられています。

● 当社の技術・アリ溝の仕組み

同じ形状をした台形のオス・メスをはめ込み、スライドできるようにした構造で、過重やねじれに耐性を持った機構です。

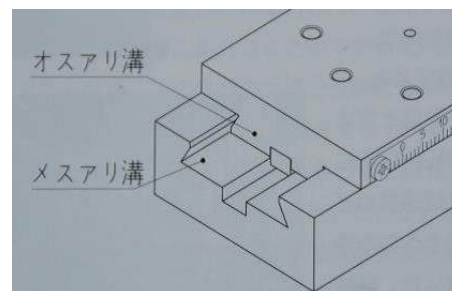

● アリ溝摺動ステージの特徴

- ガタやラック遊びのない品質としっとり滑らかな動き
- 異なるステージ同士の組み換えや自由度の高い様々なアレンジが可能
- 面接触で耐過重性に優れており、長いストロークを素早く移動させる用途に最適
- ラック&ピニオン式は与圧調整機能が装備されており、摺動の微調整が可能
- メジャースコープやTVマクロレンズを組み合わせることで、さらに利便性が高まります。

● 多彩な用途(特注製作も随時対応しています)

- FA 分野をはじめとした位置決め用途の標準部品として、また治工具などの機械要素部品として世界中でご愛用頂いています。
- 測定工具顕微鏡やレンズは、生産・加工・検査工程に必要な光学機器で、工作機械や測定機・外観検査装置などのセッティングや位置決めにも多く利用されています。
- 真空ピンセットは、微細な電子部品や光学レンズ・貴金属などの取り扱いや組立作業に最適なハンドリングツールです。

● 製品例



<アリ溝ステージ>

<測定工具顕微鏡(その他光学レンズ)>

<真空ピンセット>

3. 特記事項(期待される応用分野等)

■ 当社のアリ溝摺動ステージは、多数の知的財産権(特許権・意匠権・商標権)で構成されています。

製品・技術 PR レポート

1. 企業概要

会社名	株式会社 Life Tech Robotics		代表者名	竹元 翔太			
			窓口担当	竹元 翔太			
事業内容	移動ロボット開発及び製造		URL	https://ltrobo.com			
主要製品	運搬ロボット, M5Stack 走行台車 Plus						
住所	〒116-0003 東京都荒川区南千住 8-5-7 白鬚西共同利用工場 217 号室						
電話/FAX 番号	03-6806-6022 / -		E-mail	takemoto@ltrobo.co.jp			
資本金(百万円)	1	設立年月	2019 年 4 月	売上(百万円)	32	従業員数	5

2. PR事項

『 移動ロボットの開発!! 』

製品開発

荒地、凹凸路面、段差、急勾配、砂地、湿地などの悪路、および過酷な環境での自動走行を目的とした移動ロボットの開発をしています。

様々な駆動タイプや路面環境、使用用途に対応した移動プロトコルを開発提供します。

車輪型/クローラ型(キャタピラー)/脚式/その他特殊な機構を有したもの



開発事例、実績



現在、果樹園用運搬ロボットなどの農業用ロボットや、建設施設等の自動点検用ロボット及びアプリケーションの開発に取り組んでいます。

3. 特記事項（期待される応用分野等）

納入実績：東京都立産業技術研究センター、成蹊大学、東京工芸大学、富山県立大学等研究機関、

その他電機メーカー、建設会社、電気工事会社、点検検査会社等

東京電機大学と共同開発(2021年製品化)

製品・技術 PR レポート

1. 企業概要

会社名	ライフトレック株式会社			代表者名	芝崎 太		
				窓口担当	梶原 直樹		
事業内容	検査薬・機器を主体とするヘルスケア製品の開発・製造・販売			URL	http://lifetrek.co.jp/		
主要製品	コロナ・インフル抗原検査キット、性病検査キット、超高感度検査システムなど						
住所	〒103-0016 東京都中央区日本橋小網町 12-7 日本橋小網ビル 4F						
電話/FAX 番号	03-6810-7525/03-6810-7526			E-mail	service@lifetrek.co.jp		
資本金(百万円)	213	設立年月	2022年11月	売上(百万円)	40	従業員数	3

2. PR事項

『自己検査で早期発見、健康管理ができる超高感度検査技術ライフトレックとAIアプリを連携したウェルネスライフの実現』

現在、癌や認知症をはじめとする慢性疾患に加え、世界的な新しいウイルスによるパンデミックや、薬剤耐性菌や性感染症原因菌による感染症が、大きな社会的リスクとなっています。

これらのどの疾患も、初期に発見し適切に治療すれば、発症を防ぐことができ、蔓延リスクや死亡率を効果的に下げられることがわかっています。早期発見で効果的な治療を行うためには、現在以上に高感度な検査方法が社会の隅々にまで行き渡ることが必須となります。その際に、簡易で安価な迅速検査で、しかも自分でいつでもどこでも検査できる方法がなければ、実現はできません。

これらの条件に適した方法として、コロナやインフルエンザで使用されている抗原検査があります。弊社では、社会に広く普及したこの簡便なイムノクロマト検査を、独自に開発したライフトレック(LightTREK)法(図1)により、コロナや梅毒検査で10倍以上、インフルエンザ検査で100倍以上の高感度(図2)で、市販のブラックライトを当てるだけで目視判定できる自己検査法の開発に成功しました。今後、感染後1週間で判定可能な梅毒検査キットを始め、癌や認知症の早期診断キットの開発を進める予定です。また、結果をAI判定し、医師や歯科医師との間でリアルタイムに共有することで、早期治療に結びつけ、将来的にはウェルネスライフを実現できるシステムを開発しております。

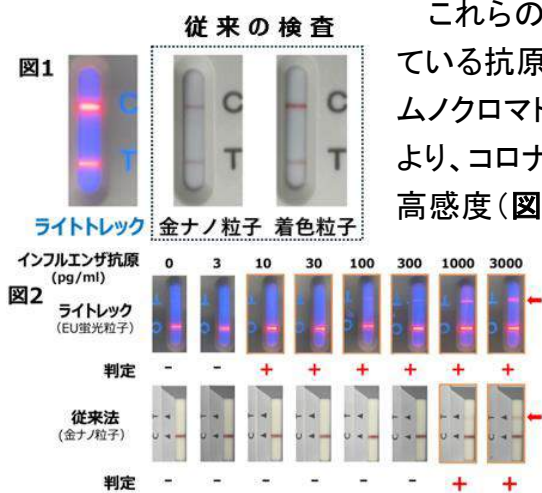

3. 特記事項 (期待される応用分野等)



- 各種感染症の早期自己検査
- 新しい病原体のパンデミック対策
- 癌、認知症など、自己検査により早期発見することで、個人のウェルビーイングの向上に貢献
- デジタル情報と組み合わせたヒト生体情報の管理により、健康管理、介護・看護・在宅分野やスポーツジムなど多くの分野への普及

製品・技術 PR レポート

1. 企業概要

会社名	株式会社リガルジョイント			代表者名	小田中 奈穂美		
				窓口担当	井上 幸太		
事業内容	流体制御機器の設計・製造・販売 環境改善のプランニング・機器販売			URL	https://www.rgl.co.jp		
主要製品	流量計・配管継手・熱交換器・環境機器						
住所	〒252-0331 神奈川県相模原市南区大野台 1-9-49						
電話/FAX 番号	042-756-7444/042-752-2004			E-mail	rgl_sales@mlgw.rgl.co.jp		
資本金(百万円)	57	創業年月	昭和 49 年 7 月	売上(百万円)	1,867	従業員数	63

2. PR事項

『 見えないところで生活や産業を支えています 』

1974年の創業以来、真空業界で培った技術・実績や、地域を中心とした約350社とのネットワークを活かして、ものづくり現場の課題を解決する製品開発～製造～現地工事まで、総合的な事業を展開しております。事業内容は、配管継手、流量計をコアとした「流体機器事業」、省エネを実現する「環境事業」、創業時から築き上げたものづくりネットワークを活用した「受託製造事業」の3つに分かれ製造業を始め、農業、漁業、医療・福祉、飲食・サービス、学術研究に至る様々な分野でご採用頂いております。

『ホース継手 流量計 集合配管』

産業装置の
黒子役

「漏れ防止・抜けにくい・外れにくい」を実現したホース用継手「カンタッチ」を始め、流量計、電磁弁、配管継手、そしてこれら配管機器を省スペースにコンパクトにまとめる集合配管「マニホールド」、また、流量や制御の計装管理システムをIoT化するクラウドサービスの構築など、お客様の課題を解決する製品の開発、サービスのご提案をしております。



『高温を急冷する高効率熱交換器』

排熱回収

既存熱交換器のダウンサイジングにより、省資源化、省エネ化を実現するSCFチューブ式熱交換器。「排熱エネルギー」を有効利用でき、家庭用燃料電池エネファームに採用。10万台の実績があります。



『協会社と共にソリューション』

協業ネットワーク



当社の協会社や団体の強固なネットワークを活用して、お客様の様々な課題を解決いたします。

『社屋 エコビルシステム』

環境にやさしい3つのエコシステム、ソーラー発電、雨水再利用オゾン処理、冷温水空調システムを導入しています。社内で使われる電力の約30%はソーラー発電で賄っています。また冷温水空調システムは冷暖房時の廃熱をエネルギーとして蓄熱するシステムで、特許を取得しました。このシステムの運用で年間150kgのCO₂削減となっています。システム全体で「第1回 TAMA 環境ものづくり大賞」などの環境賞(※)を受賞しています。

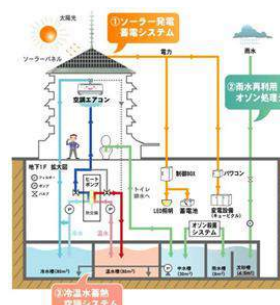
CO₂ 削減

3. 特記事項 (期待される応用分野等)

- 2009年:「第1回 TAMA 環境ものづくり大賞」受賞 (リサーチ&ラボ システム)
- 2018年:「はばたく中小企業・小規模事業者 300社」受賞
- 2019年:経済産業省「地域未来牽引企業」に選定、「かながわ地球環境賞」を受賞
- 2022年:「さがみはらSDGsパートナー」に登録
- 2024年:えるぼし認定取得、「神奈川がんばる企業エース 2024」の認定

製品・技術 PR レポート

1. 企業概要

会社名	株式会社レスカ		代表者名	秋山 公司			
			窓口担当	篠崎 健一			
事業内容	理化学試験機の製造販売		U R L	https://rhesca.co.jp/			
主要製品	ボンディングテスト、ソルダージェット、超薄膜スクラッチ試験機等						
住所	〒191-0011 東京都日野市日野本町 1-15-17						
電話/FAX 番号	042-582-4711 / 042-589-4686		E-mail	shinozaki@rhesca.co.jp			
資本金(百万円)	40	設立年月	昭和 30 年 6 月	売上(百万円)	600	従業員数	30

2. PR事項

『ぬれの時間的变化と粉体の臨界ぬれ点を数値化する試験機』



< 外観 >

●はんだぬれ性試験機/動的ぬれ性試験機

各種固体片及び粉体サンプルなどが液体内に浸せきした際に、次々に受ける浮力及びぬれ(接触角)の時間的变化を、高性能電子天秤を用いて評価するぬれ性試験機です。はんだと電子部品のはんだ付け性評価、また、動的及び静的接触角、表面張力、密度等の情報が得られ、平板、繊維、粉体など各種試料の形態に対応しています。

●測定原理

検出部分(電子天秤)に吊るされた固体材料を液体内に浸せきさせると、固体材料と液体との間に接触角(メニスカス)が形成されます。この時、固体材料には接触角方向に液体の表面張力が働きます。検出部では固体材料に対し、上下方向へ働く力を測定しているため、液体の表面張力(γ)が接触角(θ)に働いた場合、上下方向の分力($\gamma \cos \theta$)が検出されます。これにより、固体と液体とを接触させた際の時間軸に対する接触角の変化(ぬれの速さやぬれ力)を測定することができます。

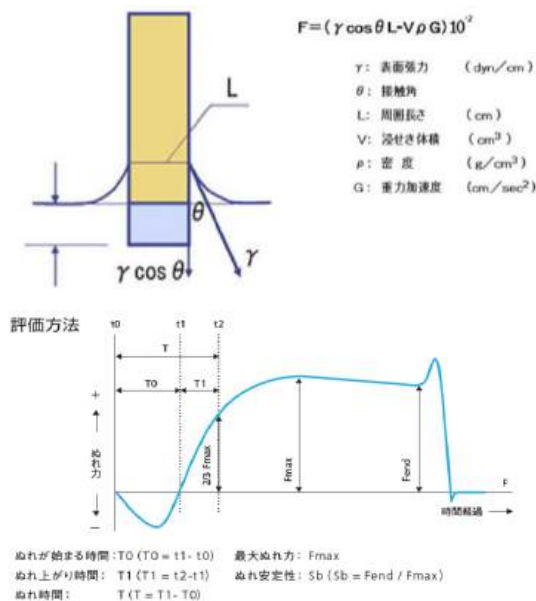

< 外観 >

●疎水性粉体ぬれ性試験機

医薬品や顔料等の粉末材の臨界ぬれ張力を測定し、分散性や表面エネルギーを考察する疎水性粉体ぬれ性試験機です。複写機トナーや顔料・シリカ等の評価にご活用いただいております。ビーカーに入っている純水に試料粉体を浮遊させ、溶液を攪拌しつつ、その中に有機溶媒を連続的に一定流量で供給します。この時、粉末がぬれて沈降する状態を、レーザー光を用いて透過光強度の変化としてとらえ、PCにて処理して流量濃度曲線としてグラフ波形出力します。

3. 特記事項(期待する応用分野等)

- はんだ等の接合材料の接合強度を評価する『ボンディングテスト』や薄膜の密着性の評価をする『超薄膜スクラッチ試験機』を製造販売しています。

製品・技術 PR レポート

1. 企業概要

会社名	アキム株式会社		代表者名	栗原 博			
			窓口担当	郭 徹豪			
事業内容	電子部品自動組立機械の開発、設計、製作、販売		URL	https://akim.co.jp			
主要製品	ダイボンダー、真空シーム溶接機、温度特性検査機、レンズ組立機、アクティブアライメント装置						
住所	埼玉県東松山市大字宮鼻 860-12						
電話/FAX 番号	0493-35-1140(代) / 0493-35-1141		E-mail	info@akim.co.jp			
資本金(百万円)	10	設立年月	1999年10月	売上(百万円)	3000	従業員数	82

2. PR事項

『 Developing Technology into the Future 』

アキム株式会社は、1999年10月の創業以来、水晶デバイスの生産設備開発で培った高度な技術を活かし、レンズユニット・カメラモジュール・センサなど様々な電子部品の生産設備を提供しています。

電子部品分野は高度情報化社会が進展するなか、IoTやAI技術の発展による通信の高速・大容量・ワイヤレス化、スマートホンをはじめとするタブレット端末の世界的な需要拡大とハイエンド化、自動車分野においても自動運転に向けて電子化の動きが進んでいます。

私たち生産設備メーカーにとって、求められる技術は日々難易度を増しています。市場のニーズに応えるため、私たちはこれまで積み上げてきたノウハウや最新のテクノロジーを活用し、電子部品の小型化・薄型化・高精度化に対応した高速生産設備の開発や、最適システムの提案・提供を行います。そして「高度な付加価値を創造する企業」を目指し、これからも業界のリーディング・カンパニーとして成長し続けてまいります。



3. 特記事項（期待される応用分野等）

- 特許等出願件数 168 件
- 2012年 渋沢栄一ビジネス大賞 テクノロジー部門大賞受賞
- 2013年 九都県市のきらりと光る産業技術 埼玉県代表表彰
- 2014年 高精度 IC ダイボンダーを開発
- 2016年 高速 CMOS カメラモジュール アクティブアライメント装置を開発
- 2018年 新社屋竣工

製品・技術 PR レポート

1. 企業概要

会社名	アサ電子工業株式会社		代表者名	麻 健			
			窓口担当	増田 おりえ			
事業内容	FA 要素部品の製造		URL	https://www.asadenshi.co.jp			
主要製品	各種カップリング,磁気近接センサ,高精度シリンダセンサ,高精度タッチスイッチ,マイクロ電磁ブレーキ						
住所	東京都小平市小川東町 5-16-8 テクノエイト小平						
電話/FAX 番号	042-341-8551 / 042-341-8826		E-mail	sales@asadenshi.co.jp			
資本金(百万円)	10	設立年月	1974年6月	売上(百万円)	1,000	従業員数	51

2. PR事項

『 アイデアと生産技術に夢を重ねて産業を支えるパーツ造り!!!
エレクトロニクスとメカニカルの接点、その商品開発をしています。 』

●回転伝達方式の今昔

回転軸を結合するカップリングの使用先は千差万別です。私たちはその使われ方に思いを巡らせながら、自社開発しています。昔は歯車やベルトが回転伝達の主役でしたが、現在ではカップリングの利用が高まり、方式も種類も増加しています。

●カップリング商品開発のキーポイント

伝えるべきエネルギー(トルク・回転速さ・回転体慣性等)の大きさ、軸間のミスアライメント(偏心、偏角、エンドプレイ、振れ等)の種類と大きさ、スペース、環境(水・油・光線・電磁波・塵埃・周囲温度・真空中等)の状況、必要とする回転寿命、コスト等

製品群:

<ボール>



大きな偏心・偏角に最適

<オルダム>



小型で高トルクが特長

<プラスチック>



電氣的絶縁が可能

●高精度シリンダセンサ



●概要

有極性センサ(ホール素子を利用)のため、無極性オトスイッチの欠点であった精度・安定性を格段に向上しています。

●特長

- 繰返し位置ずれが無く、再現性に優れている
- 従来方法では不可能だった微小な動きを検出可能
- 温度特性に優れている

3. 特記事項(期待される応用分野等)

●生産設備は、ヤマザキMAZACインテグレックス(3台)、横型5軸のマシニングセンター(40チャンバー1台、20チャンバー2台)等保有、無人加工で多品種少量生産に対応しています。

●2006年6月 ISO14001 認証取得、製品は全てRoHS2 対応品です。

製品・技術 PR レポート

1. 企業概要

会社名	株式会社厚木マイクロ			代表者名	上田 康彦		
				窓口担当	中村 梨沙		
事業内容	検査装置の設計開発・製造			URL	http://www.at-micro.co.jp		
主要製品	薄膜エッチング技術を用いた電子部品加工						
住所	〒243-0036 神奈川県厚木市長谷366						
電話/FAX番号	046-248-7007/046-248-7005			E-mail	risa_nakamura@at-micro.co.jp		
資本金(百万円)	50	設立年月	2007年7月	売上(百万円)	83.9	従業員数	50

2. PR事項



創意自から道を拓く

『薄膜エッチング技術を応用した世の中のまだ“ナイ”製品の開発・製造!』

当社は、「世の中にまだないものをつくる」開発者集団です。

設立以来、フォトリソグラフィとエッチングという基礎技術による薄膜エッチングで、液晶ディスプレイ、プラズマパネル、電子ペーパー、スマートフォン、有機ELなどの分野で時代を代表する様々な画期的な製品の開発に、技術パートナーとして参画してきました。



- 特徴: ウエハに数百個ついているレンズ(凹凸形状)に対し、一度に絞り加工を行うことができます。(遮光膜、赤外線カット膜、可視光カット膜など)
- 使用例: 車載レンズ・ウェアラブルデバイス・ホームデバイス、VR・産業用ロボット



- 特徴: 立体構造物や異形物などに金属膜、樹脂膜をパターンニングすることが出来ます。条件はありますがお気軽にご相談下さい。
- 使用例: パッケージ基板、各種センサーチップ、回路付きコネクタ・フード 内臓アンテナ他



- 特徴: 様々なフレキシブル素材に対して金属膜、樹脂膜を精度良くパターンニングすることが出来ます。■加工精度 minimum Line/Space=5/5μm ■使用例: アンテナ・ヒーター・各種センサー・有機太陽電池



- 特徴: セラミック基板に対して様々な金属膜、樹脂膜を精度良くパターンニングすることが出来ます。
- 加工精度 minimum Line/Space=5/5μm
- 使用例: 5G、6Gアンテナ・各種レーダー・圧電センサー・パワー半導体



- 特徴: ガラスまたはフィルムなどの透明な素材に対して、その透明性を維持しつつ回路形成が出来ます。
- 加工精度 minimum Line/Space=5/5μm
- 使用例: ヘッドアップディスプレイ HUD・デジタルサイネージ・AR、VR

どんなことでも、まずはお気軽にお問い合わせください!

3. 特記事項 (期待される応用分野等)

- 第2回オートモーティブワールド 秋 出展
- 2002年ISO90001、2008年ISO140001認証取得
- Taiwan innotech expo2023 出展



公式キャラクター
「ヤマネのマイクロちゃんと蛭ノアツギちゃん」



製品・技術 PR レポート

1. 企業概要

会社名	アトセンス株式会社		代表者名	細渕 信子			
			窓口担当	細渕 信子			
事業内容	計測・制御機器の開発・製造・販売		URL	http://www.atsense.jp			
主要製品	燃料ブレンド、PDIコントローラ、流量計測、トルク計測、マイクロ스코ープ						
住所	〒162-0812 東京都新宿区西五軒町6-10 秋山ビル						
電話/FAX 番号	03-5206-8641 / 03-5206-8640		E-mail	hosobuchi-n@atsense.jp			
資本金(百万円)	72	設立年月日	平成17年10月	売上(百万円)	166	従業員数	7

2. PR事項

『パルス周波数・回転・速度・位置等、計測・制御機器の精度向上を解決』

アトセンスはセンサ・計測器・制御機器のメーカーとして、自動車向け計測器・装置に多くの高精度化・高信頼化製品を提供してきました。これら卓越した技術はお客様から高い評価を得ています。

アトセンス(ATSENSE INC.)はセンス(Sense)・感覚・感性を持って、お客様に価値あるセンサ(Sensor)の選定・開発をご提案いたします。

得意分野

計測器、制御機器

各センサからのアナログ信号やパルス信号を入力して、計測や制御を行う機器の製品づくりを得意としています。標準品として回転計やアイソレータなども取り揃えています。

センシング

お客様に最適の製品を提供する上でセンサは重要で、このセンサの機能を十分に発揮させるための計測技術も必要です。これら総合技術力でお客様に満足頂ける製品を提供いたします。

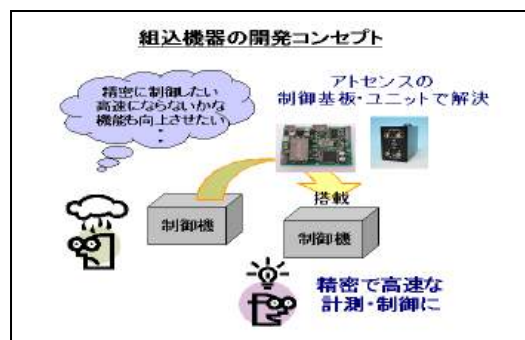

実績例

1) 燃料ブレンド

エタノールとガソリンなど2液を0~100%の比率で高精度に混合する装置です。燃料ブレンドに搭載の高精度な流量計測と空気圧の制御技術は、市場から高い評価を得ています。

2) 自動車業界向け計測器

エンジン回転、トルク、燃料流量は基本的な計測事項です。従来の製品では十分に計測できなかった領域の計測を、パルス周波数演算技術により実現しています。

3) PIDコントローラ

1ms応答のPIDコントローラ空気圧の電空比例弁制御などに、応答や制御定数を任意に変更できるPIDコントロール基板を搭載しています。この制御技術により空気圧でも細かい制御や高速応答を実現しています。



3. 特記事項（期待される応用分野等）

標準品はもとよりオリジナル仕様品の受注製作もおこなっております。

製品・技術 PR レポート

1. 企業概要

会社名	株式会社アドテックス			代表者名	佐藤 弘男		
				窓口担当	佐藤 弘男		
事業内容	産業用機器 (FA 機器、半導体関連機器) 及び医療機器の設計開発・製造			URL	http://www.adtex.com/		
主要製品	医療機器、半導体関連装置、FA 機器・システム等の開発及び製造						
住所	〒370-1201 群馬県高崎市倉賀野町 2454-1						
電話/FAX 番号	027-320-2800/027-320-2353			E-mail	sale@adtex.com		
資本金(百万円)	78.6	設立年月	昭和 63 年 10 月	売上(百万円)	680	従業員数	62

2. PR事項

『医療機器、半導体関連機器、FA機器』の技術開発型企业です！

当社は群馬県からベンチャー企業育成制度『群馬県創造的中小企業創出支援事業』の適用第1号を受けた技術開発型企业です。コア技術の自動制御、微小信号処理、パワーエレクトロニクスを駆使し、医療機器、半導体関連機器、FA機器を開発しています。なお、当社開発の自動制御技術は、(社)中小企業研究センターから「技術開発奨励賞」(現グッドカンパニー賞「新技術事業化推進賞」)、その他(特記事項記載)を受けています。

●保有技術紹介

➢ 高精度自動制御技術

独自の ADVANCED PID 制御のほかモデル規範制御 (MRAS) を応用したエッジコンピューティングを「NACS」として実用化しています。

➢ 微小信号処理技術

心電・脳波・筋電などの人体信号に代表される μV や μA オーダーの微小信号を処理する技術です。その他、温度・湿度、圧力、光などの各種センシング技術を得意としています。

➢ パワーエレクトロニクス技術

定電流電源、10KVA (AC400V 入力 AC200V 出力) 安定化電源、DCインバータ、各種モータコントローラ (センサレス誘導モータ: 3.7KW 等)、産業用 IH インバータ、ドローン用 ESC 等々。

➢ 機械設計技術

①冷凍回路 ②精密メカニズム ③FA 機器 ④金型

●開発製品例



医療用各種制御基板

回診支援ロボット
Terapio

レーザー用電源装置



AC-AC コンバータ (10KVA)

3. 特記事項 (期待される応用分野等)

- ISO13485、第一種医療機器製造販売業許可、ISO9001
- 群馬イノベーションアワード 2013「ビジネスプラン・一般部門」入賞
- (社)中小企業研究センター「技術開発奨励賞」(現グッドカンパニー賞「新技術事業化推進賞」)受賞
- 第3回群馬県優良企業表彰ものづくり部門『大賞』受賞
- 地域未来牽引企業 選定

製品・技術 PR レポート

1. 企業概要

会社名	アドバンスデザインテクノロジー株式会社	代表者名	高橋 あずさ				
		窓口担当	取締役 植田 賢二				
事業内容	LSI・FPGA 搭載製品／試作の開発	URL	https://adte.co.jp				
主要製品	LSI・FPGA の受託設計から搭載ボード設計・製品／試作の開発、スマホ用アプリ開発						
住所	〒183-0056 東京都府中市寿町 1-1-3 ミツ木寿町ビル 10F						
電話/FAX 番号	042-354-3460 / 042-354-3466		E-mail	ueda@adte.co.jp			
資本金(百万円)	40	設立年月	平成 12 年 7 月	売上(百万円)	1,002	従業員数	80

2. PR事項

『 一歩進んだ技術で貢献します。』

FPGA で試作／量産の開発サービスをご提供いたします。』

「常に努力を怠らない技術者集団と、その努力に報いる企業体として成長し続けること」そして「最新・最高の技術でお客様の期待に応え続けること」を目的として創業いたしました。

モバイルインターネット、ブロードバンド環境、デジタル情報家電分野、カーエレクトロニクス分野を軸に、その中核となるシステム LSI、機器、システム製品の企画、開発、販売に尽力してまいります。

■事業紹介

●ADTの得意技術：経験豊富な通信技術・画像処理を活かした製品開発（FPGA搭載）

■オリジナル製品：RISC-V Processor + FPGA LinuxベースのOSでAI／画像処理を実装可能

■製品／試作開発にボード設計から製品製造までご提案（製品開発のコンサルから対応可能）



FPGA: Microchip PolarFire @ SoC

Processor Core: RISC-V RV64GC 625MHz

DRAM: LPDDR4 2GB

eMMC: 256Gb (32GB)

使用例

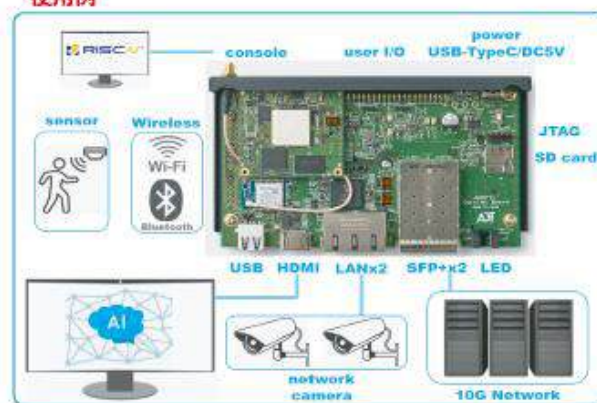

<ADTの強み>

- FPGA開発のノウハウが豊富
- 製品開発の試作／量産までワンストップ
- システム構成のコンサルティング
- Xilinx・Intel・Microchipのデバイス経験
- LSI設計ノウハウを生かしたシステム検証

3. 特記事項（期待される応用分野等）

●2006年6月 ISO9001:2000、ISO14001:2004 を取得(2015年版の改訂済み)

●2015年9月 ISO27001 を取得

製品・技術 PR レポート

1. 企業概要

会社名	株式会社アルメディア	代表者名	高橋 靖				
		窓口担当	橋本 幸雄				
事業内容	光ディスクの開発製造販売	URL	http://www.almedio.co.jp/				
主要製品	オーディオ・コンピュータ周辺機器等の規準及び調整用テストメディアの開発製造販売、CD/DVD/BD のOEM製造販売、光ディスクアーカイブソリューション、テストング受託、DISCWeb、新規事業の取組み(炭素材、無機材料、LED等)						
住所	〒205-0023 東京都羽村市神明台 4-5-17						
電話/FAX 番号	042-579-6800/042-579-6814	E-mail	ir@almedio.co.jp				
資本金(百万円)	918	設立年月	昭和56年5月	売上(百万円)	1,576	従業員数	85

2. PR事項

『光ディスクアーカイブ! 情報の長期保存に関する様々な提案をしております』

当社は、AV機器やコンピュータ関連機器の品質の規準となるテストメディアの提供、光ディスクアーカイブソリューションの提供、CD、DVD、BD の OEM 等の事業を展開して情報産業の発展に貢献しております。その中でも、時代の要請が高い「光ディスクアーカイブ事業」のご紹介をさせていただきます。

「光ディスクアーカイブ事業」

近年、法的に、また、危機管理の面から、文書・画像・写真・オーディオ等の貴重な情報を長期保存し活用するアーカイブの必要性が高まっています。当社は、長年ディスク事業で培った事業基盤を活用しアーカイブ分野への事業展開を進めています。貴社へ情報の長期保存に関する提案をさせていただきます。

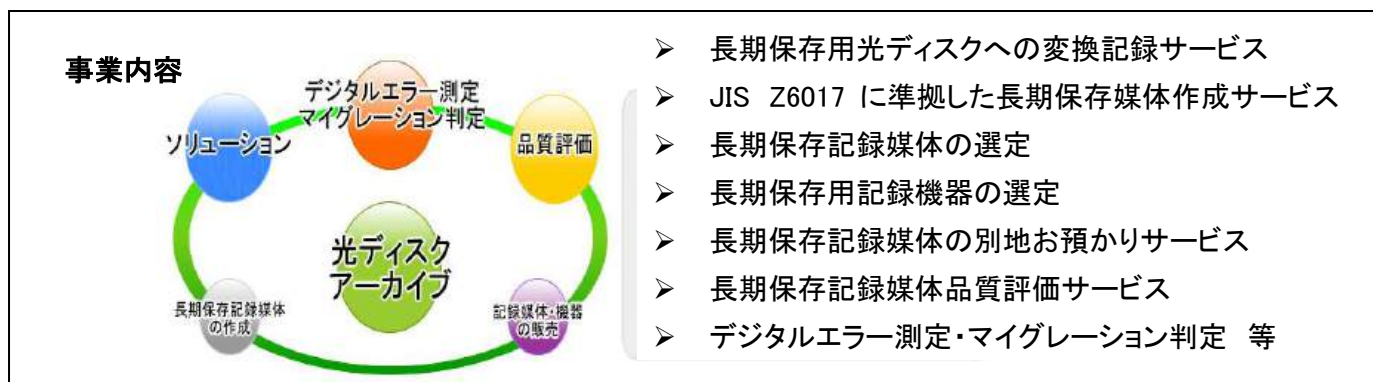

アーカイブ用光ディスクに最適化された記録ドライブを使用することで、低エラーで安定した書込みを実現します。また、長期保存に適したアーカイブ用光ディスクの作成が可能になります。写真は記録ドライブと光ディスクです。



<記録ドライブ>



<光ディスク>

3. 特記事項 (テストメディア事業についてのご案内)

テストメディアは、CD、DVD、BD 等の媒体が使用される AV 機器、コンピュータ周辺機器等の品質規準として、また、性能確認用ツールとして使用されるメディアの総称で、半導体生産、ピックアップ生産、電子回路生産、外装・筐体生産、修理サービスセンター等の現場における性能確認、シミュレーション等に供給しております。

製品・技術 PR レポート

1. 企業概要

会社名	株式会社イチカワ		代表者名	市川 博士			
			窓口担当	市川 敦士			
事業内容	変圧器、電子機器、車両制御装置の製造		URL	http://www.ichikawa.co.jp/			
主要製品	産業用電子機器、計装盤、鉄道車両用制御ユニット、変圧器・変成器・電源機器						
住所	〒205-0023 東京都羽村市神明台 4-8-39						
電話/FAX 番号	042-553-1311 / 042-553-6306		E-mail	atsushi.ichikawa@ichikawa.co.jp			
資本金(百万円)	48	設立年月	昭和 38 年 10 月	売上(百万円)	2,500	従業員数	210

2. PR事項

『信頼に応えるトランス・テクノロジー』

イチカワは、1963年から50年以上も電子・電気機器の構築・製造に携わってきました。

これまでも、そしてこれからも我々は電子機器のパイオニアとして、歩んでいきたいと思っています。

“常に最新の技術を取り入れる**技術力**”

“どこよりも信頼を得る**品質力**”

“豊富な経験に基づいた**提案力**”



主な製品群

●電子機器

原子力、電力設備、鉄道車両制御むけの高密度表面実装基板の設計開発から製造・保守に至るまで、製造フルラインをサポートします。

●交通ユニット

鉄道車両用インバータ装置、電源システム、情報システムを製造からメンテナンスまでご提供いたします。

●産業ユニット

各制御システム用のコントロール盤、配電盤、分電盤、空調盤を製造します。短期間のご要望にもできる限りお応えし、なおかつ高品質で無駄のないシステムをご提供いたします。

●トランス

各種トランス、電子部品トランス（変成器）、トランス技術を応用した電源装置を製造しています。創業から培ってきた確かな技術をもとに、安定した製品をご提供いたします。

3. 特記事項（期待される応用分野等）

- 都産技研 2020 年度公募型共同研究開発「画像による組立現場のデジタル化と企業間共有技術の開発」

製品・技術 PR レポート

1. 企業概要

会社名	株式会社イングス			代表者名	木崎 辰秀		
				窓口担当	木崎 辰秀		
事業内容	電子機器開発・製造・販売			URL	http://www.ing-s.jp		
主要製品	プリント基板実装・LED 製品、トランス、蓄電システム・搬送ロボット						
住所	〒205-0002 東京都羽村市栄町 1-14-20						
電話/FAX 番号	042-570-7227/042-579-5395			E-mail	info@ing-s.jp		
資本金(百万円)	6	設立年月	1996 年 4 月	売上(百万円)	180	従業員数	3

2. PR事項

『 リチウムイオン電池を活用したシステム開発と中小企業人材支援 』

小型セル
鉛電池より軽量で大容量
マンガン系電極材料の発熱が
少ない
ドライルームなしで製造可能
長寿命



LiBE 製品に搭載しているリチウム二次電池は東北大学が開発した電極材料を使用して製造されており、特徴は、放電がほとんどしないと

安全・安心・高効率・Made in 東北
リチウムイオン蓄電システム



中小企業向け販路拡大支援
ビジネスマッチング支援
日本と海外を結ぶマッチング事業です。
マッチング事後フォローも安心
マッチングだけでなく、販売・購買の両方でご支援いたします。
対象国
台湾・タイ・インドネシア・中国
ミャンマー・フィリピン・韓国

●保有ネットワーク(弊社は多くの企業と連携しています)

<大手・中堅取引企業>

- ・角型 LED ユニット
- ・自動巻線機製造業
- ・鉄道模型・ミニ四駆製造業
- ・トランスメーカー
- ・一般社団法人

<WEB サイト販売>

- ・蓄電システム
- ・LED応用製品
- ・オゾン拡散機
- ・リチウムイオン電池
- ・中小企業支援

試作・開発依頼
設計依頼
中・小ロット製造依頼

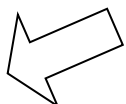
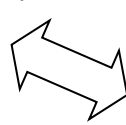

新製品紹介
改良ニーズへの対応
OEM・代理店問合せ

<イングス>

- ・営業
- ・製品企画
- ・開発
- ・品質保証

<試作開発協力企業>

- ・電子回路開発(群馬・中国) 量産まで)
- ・巻線(秋田・山形)
- ・面実装・ディスクリート (神奈川県・東京都)

<製造協力企業>

- ・電子機器組立(山形県)
- ・面実装基板(神奈川県)
- ・開発システム(群馬)
- ・玩具・模型(台湾・中国)
- ・巻線(秋田・山形)

3. 特記事項(期待される応用分野等)

- 分野に関わらずビジネスパートナー各専門家と協力し、一つの製品を完成させております。
令和2年事業継続強化計画(関東経済産業認定)

製品・技術 PR レポート

1. 企業概要

会社名	株式会社上島製作所		代表者名	江場 淳一			
			窓口担当	大澤 尚昭			
事業内容	試験機製造業		URL	http://www.ueshima-seisakusho.com			
主要製品	ゴム・プラスチック試験装置、急速冷却加熱装置、微弱発光分光分析計						
住所	〒186-0011 東京都国立市谷保 6-5-22						
電話/FAX 番号	042-577-4511/042-573-1520		E-mail	osawa@ueshima-seisakusho.com			
資本金(百万円)	91	設立年月	1977年1月	売上(百万円)	864	従業員数	49



2. PR事項

私達は『 高耐久機構・急速冷却・分光分析技術をもつ100年企業です! 』

<得意技術>

- * ゴム・プラスチック・塗料などの産業分野に対し、JIS、ISO、ASTM（米国試験材料協会）ほかの工業規格に準拠した試験機を提供、優れた高耐久性/高信頼性機構設計製造技術を有します。
- * -120°C の超低温ドライエアを供給する技術に加え、超低温ブラインチラーの技術ももち、様々な冷却・冷凍の実現に新たな可能性を提供します。
- * 物体自体から発光する極微弱な光を捉え分光分析を行うスペクトル分光技術を持ち、食品への放射線照射履歴やサンゴの年代特定、酸化劣化履歴解析など、新しい分析装置の開発に寄与します。

<技術例>

高耐久/高信頼機構設計製造技術	
高分子材料、特にゴム材料の疲労試験・摩擦試験・摩耗試験など用に、高耐久性と高信頼性を備えた機構を設計・製造し、世界にオンリーワン製品を提供しております。 また、光ファイバーを利用した微小変位センサなど自社設計製作センサのほか、市販センサを使用した計測回路技術をもち、装置として提供しております。	
冷却冷凍/ -120°Cドライエア発生技術	
独自ブレンドした冷媒を用いて、市販の冷媒では実現できない「マイナス 120°C 」のドライエアの供給を可能にしています。 急速冷却加熱やスポット冷却加熱、液体窒素代替、結露なしでの基板の低温試験などにご利用下さい。ブラインチラーも含め、カスタム仕様にも対応します。	
極微弱発光分光分析技術	
計測全波長のデータを一括同時取り込みできるため、測定時の経時変化の影響なくスペクトル分析ができます。食品への放射線の照射履歴や、サンゴの年代特定が可能となるなど「物体が受けたストレスの履歴解析」が可能です。 本技術を、これまで困難であった材料の劣化履歴解析等の用途開発にお役立てください。	

3. 特記事項（期待される応用分野等）

- 2001年 ISO9001 認証取得
- 2012年 ISO14001 認証取得
- 2012年 東京都「新製品・新技術開発助成」により「放射線照射食品検知用分光システム」を開発
- 2013年 経済産業省「ものづくり助成」により「極低温/高温ガス発生装置」を開発
- 2017年 平成28年「TAMAブランド認定企業」に認定

製品・技術 PR レポート

1. 企業概要

会社名	株式会社エーディーシー		代表者名	持田 博史			
			窓口担当	田中 功			
事業内容	電子計測器の開発、製造、販売、保守		URL	https://www.adcmt.com/			
主要製品	デジタル・マルチメータ、ソース・モニタ・ユニット、エレクトロメータ、光パワー・メータ						
住所	〒355-0812 埼玉県比企郡滑川町大字都77-1						
電話/FAX 番号	0493-56-4433/0493-57-1092		E-mail	info@adcmt.com			
資本金(百万円)	95	設立年月	1971年7月	売上(百万円)	1,448	従業員数	70

2. PR事項

『 デジタル社会を支援する、アナログ技術が強みの汎用電子計測器メーカー 』



弊社の汎用電子計測器はアナログ回路に強みを持ち、高精度、低ノイズ、高安定性を市場で評価して頂いています。

我々の強みとするアナログ回路ですが、デジタル全盛の現代においては古い技術と思うかもしれませんが、しかし世の中の物理現象は全てアナログです。そのアナログ量を計測するAD変換、DA変換が全てのデジタル化の基礎です。(株)エーディーシーはアナログ計測技術でデジタル社会を支援します。

デジタル社会はIoT、5G通信、ADAS、EV、AI等で社会の変革を目指します。自社ブランドの電子計測器はそれらを担う先端企業の開発から生産まで数多く採用され社会の変革に貢献しています。



デジタル・マルチメータ 7355

直流電圧/電流、交流電圧/電流、抵抗、温度測定



ソース・モニタ・ユニット 6253/6254

電圧発生電流測定、電流発生電圧測定、パルス発生



デジタル・エレクトロメータ 5350

微小電流測定、高インピーダンス電圧測定



光パワー・メータ 8230

光波長、パワー、光源等の用途別のセンサを用意

3. 特記事項（期待される応用分野等）

- 平成31年度から令和3年度経済産業省戦略的基盤技術高度化支援事業(サポイン)採択
 - 令和6年度埼玉県次世代ものづくり技術活用製品開発費補助金採択
- 以上、国立研究開発法人産業技術総合研究所(産総研)との共同研究

製品・技術 PR レポート

1. 企業概要

会社名	株式会社エリオニクス		代表者名	菊地 洋介			
			窓口担当	寺澤			
事業内容	ナノ加工装置/計測機器の開発・製造・販売		URL	http://www.elionix.co.jp/			
主要製品	超高精度電子ビーム描画装置・電子線三次元粗さ解析装置 イオンエッチング/成膜装置・超微小押し込み硬さ試験機 等						
住所	東京都八王子市元横山町 3-7-6						
電話/FAX 番号	042-626-0611 / 042-626-6136		E-mail	secretary@elionix.com			
資本金(百万円)	270	設立年月	昭和 53 年 3 月	売上(百万円)	3,235	従業員数	106

2. PR事項

『電子ビーム描画装置で他の追随を許さないトップ企業』

光デバイスなど次世代デバイスの研究開発に欠かせない超高精度電子ビーム描画装置では国内シェアの80%を占める。

ナノレベルの微細加工技術で自社ブランドを確立

シリコン基盤などに電子ビームを照射して半導体より一桁小さい図形を描く超微細加工装置が「電子線描画装置」です。1センチ角チップに100万本以上の線を均等に描くことができ、当社の最上位機種では、最小線幅 5 ナノメートルの描画が可能です。大学や研究機関などが主なユーザーで、「エリオニクス」ブランドを確立し、国内シェア80%を有しています。

八王子市を中心に積極的な産学官連携を展開

当社は、「科学技術の進歩に貢献できる製品を作りたい」との思いから、大手電子顕微鏡メーカーから独立した電子工業系の技術者が集まって創業した会社です。八王子市という理工系大学や研究機関、半導体をはじめとした大手メーカーの開発部門などが集積する首都圏西部地域のポテンシャルを十分生かして、産学官共同研究活動を進めた成果が結実しました。



【超高速電子ビーム加工装置の研究開発】

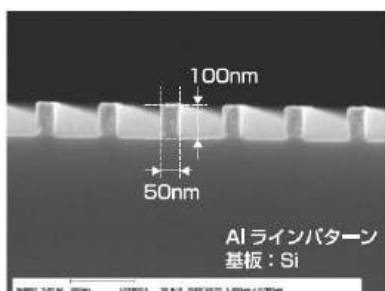

【電子線描画装置】

限られたスペースにどれだけ微細なパターンを高精度かつ高密度に描画できるかが重要なポイント。

微細パターン加工が実現できれば一つのデバイスに詰め込む容量が飛躍的に増え、処理速度も向上します。

【リフトオフプロセスによるAIラインパターン】

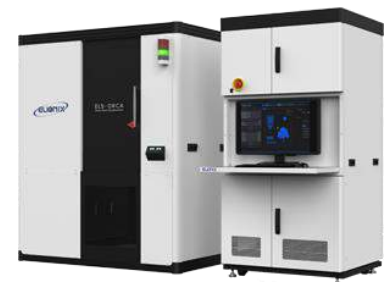

【ELS-ORCA 2023年12月発表新製品】

3. 特記事項（期待される応用分野等）

＜主な受賞歴＞

2000 (財)機械振興協会 第30回中堅、中小企業新機械開発賞 受賞

2002 (財)精密測定技術振興財団 高城賞 受賞『物質表面/表層のセンシングに関する研究』

2004 (財)リそな中小企業振興事業団・日刊工業新聞 第16回中小企業優秀新技術・新製品賞 優秀賞受賞・技術経営特別賞受賞

2005 nano tech2005 国際ナノテクノロジー総合展・技術会議 ナノテック大賞受賞

2006 経済産業省・中小企業庁「明日の日本を支える元気なモノ作り中小企業 300社」に選定

2020 nano tech2020 国際ナノテクノロジー総合展・技術会議 ナノファブ리케이션賞受賞

2020 経済産業省「地域未来牽引企業」に選定

(他多数)

製品・技術 PR レポート

1. 企業概要

会社名	木村電子工業株式会社		代表者名	木村 和雄			
			窓口担当	木村 雄介			
事業内容	板金・機械加工、電気組配・調整		URL	http://www.kimura-ei.co.jp/			
主要製品	電子顕微鏡・半導体関連装置・高周波発振機、医療機器・各種分析機器						
住所	本社・工場 東京都昭島市武蔵野 2-7-7		東工場 東京都昭島市武蔵野 2-5-37				
電話/FAX	042-544-3211/042-545-5441		E-mail	y.kimura@kimura-ei.co.jp			
資本金(百万円)	40	設立年月	昭和 30 年 12 月	売上(百万円)	1,280	従業員数	80

2. PR事項

『木村電子工業はモノづくりのプロとして、多様化する技術の先取りに努め積極的に設備投資し、お客様の期待に高品質で応えます』

総合アSEMBリー・コーディネート企業として、電気ユニット・装置の一貫生産

★ 钣金設計～精密钣金・機械加工

- ・試作開発／多品種少ロットにも対応
- ・複合レーザー2台、タレットパンチ1台、ベンダー5台、マシンングセンター1台が稼働中
- ・ステンレスフレーム構造品・薄板外装や操作卓等
- ・1mm厚の薄板から厚板や構造物のアルミ溶接
- ・約400種の金型を常に最良の状態に保管
- ・多様な鋼材の钣金加工用素材の調達が可能
- ・メッキ処理、塗装、彫刻、シルク印刷等の二次処理も対応

★ 電気組立配線・調整・据付調整

- ・ユニットから大型装置まで幅広く対応
- ・回路図、電流仕様等のご指示による配線引き回しを含む組立配線
- ・高周波製品の配線及び調整
- ・部品1点から資材調達をサポート
- ・約2,000種超の電子部品の在庫保有
- ・環境に配慮した鉛フリー対応も可



左:精密钣金加工フロア
右:複合ファイバーレーザー
左下:製品のマグネット検査機
右下:電気組立配線作業

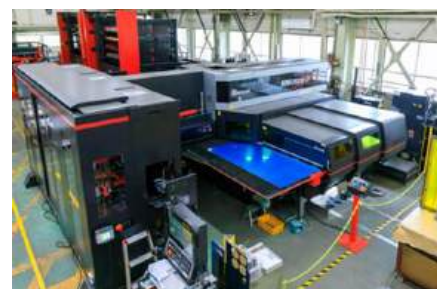

3. 特記事項（期待される応用分野等）

- 社員平均年齢:36.8歳の若さと活気に溢れるこれからのモノづくりを担う職人集団です
- 工場のIOT化と生産管理システムなどの刷新を行い、DX推進に取り組んでおります。
- 2004年 ISO9001 認証取得
- 2013年 エコアクション 21 認証取得

製品・技術 PR レポート

1. 企業概要

会社名	株式会社検査技術研究所			代表者名	熊谷 啓三		
				窓口担当	刈谷 晃洋		
事業内容	超音波探傷用各種探触子開発製造販売			URL	http://www.probe-kgk.com		
主要製品	超音波探傷試験用探触子の開発・製造販売、STB 標準試験片の検定・頒布業務						
住所	〒210-0803 神奈川県川崎市川崎区川中島 2-16-18						
電話/FAX 番号	044-277-0121 / 044-277-0120			E-mail	kariya@PROBE-KGK.com		
資本金(百万円)	40	設立年月	昭和 36 年 4 月	売上(百万円)	400	従業員数	23

2. PR事項

『超音波センサーの専門メーカー』

高い安全性が要求される航空・宇宙産業、鉄道・自動車産業、水力・原子力発電産業、住宅・建築産業他幅広い分野の検査等に超音波探触子が利用されています。弊社は、この探触子の業界トップメーカーとして、標準探触子に限らず、ご要望に応じた特殊仕様の探触子の開発品も承ります。

世界最小「超小型垂直探触子“ちび太くん”」

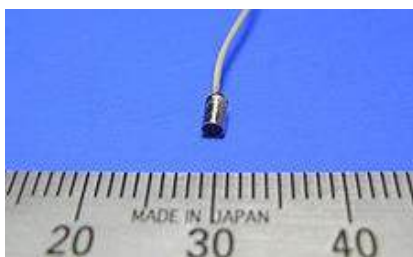

- 鋼板、丸棒の探傷
- 鋼板、パイプ、タンクの厚さ測定
- 各種材料の接合部の探傷
- 鋳造品の非金属介在物の探傷
- 鋳造品の割れ・毛割れ・巣・ひけの探傷
- 車軸・クランクシャフトの疲労割れ検査
- 素材判別検査

アレイ探触子(リニア・マトリックス)



- 発電設備の保守検査(原子力発電)
- 鉄道・自動車の保守検査
- 車軸、車輪、レールの保守検査
- 航空機、宇宙機の検査
- 鉄鋼製造ライン・一般工業保守検査
- 構造物の溶接部やボルトの検査
- 複合材料の検査

特殊用探触子



低周波用、高温用、TOFD用、可変角、ペンシル型、ミラー反射式、小型内挿式、ローラー型、空中超音波用、セルラーPP マイクロホンその他各種探触子

是非一度ご相談下さい！

探触子の約90%はオーダーメイドでの開発品です。『ちょっと、変わったことをしたい』といったご要望にもお応えし、検査対象や形状に対応したセンサー開発をすることが弊社の強みです。

お打合せに基づき、3D-CADによる迅速な図面化と5軸マシニングセンタ、レーザ彫刻機等による主要部品の内製化、各種振動子の常備在庫化等により最短1週間～1ヶ月と短納期対応にもお応えしています。

3. 特記事項(期待される応用分野等)

- 平成19年度: 「神奈川県優良工場」表彰
- 平成20年度: 経済産業省「元気なモノ作り中小企業 300 社」選出

製品・技術 PR レポート

1. 企業概要

会社名	株式会社コアシステムジャパン		代表者名	渡辺 一弘、崔 龍雲			
			窓口担当	佐々木 博幸			
事業内容	光ファイバセンシング、受託開発		URL	https://core-system.jp			
主要製品	独自の光ファイバセンサを応用した水位計、ひずみセンサ、応用したセンシングシステム						
住所	〒192-0066 東京都八王子市本町 24-8 クラフトビル 3 3F						
電話/FAX 番号	042-696-3411 / 042-696-3412		E-mail	sasaki@core-system.jp			
資本金(百万円)	10	設立年月	2008年7月	売上(百万円)	18	従業員数	4

2. PR事項

『光ファイバセンサ・Outdoor-Security』

当社は創価大学と共同開発した、**日本独自の「ヘテロコア型」光ファイバセンサ技術**を活用した屋外向けセンシングソリューションを展開しています。当社は、センサ開発からハードウェア・ソフトウェア開発まで一貫通貫した開発が可能であり、**山間部や下水道、橋梁をはじめとした屋外環境におけるモニタリング事業**において高く評価を頂いております。

また当社の「i-Line シリーズ」は、光ファイバセンサ市場の中でも、**格段のコストパフォーマンスと導入のしやすさ**を誇ります。屋外(Outdoor)の安心・安全(Security)をサポートする**「測定環境を選ばない」「壊れにくい」センサ**をぜひお試しください。

当社が提案する**“壊れないセンサー”「i-Line シリーズ」**

日本発・独自開発の“壊れない”光ファイバセンサ「ヘテロコア」

ヘテロコア

- “壊れないセンサー”だから測定環境を選ばない
 - 温度依存フリー
 - 電界・磁界フリー (抜群の耐雷性)
- 豊富なラインナップ
 - 変位、温度、振動、歪、水位、荷重、傾斜
- 低コスト
 - 量産効果なしで従来と同額の50万円 ※水位計の場合
 - 2022年9月現在、**関連特許(国際6件、国内19件)を取得**

システムの“最適”をカタチにする、ワンストップ・ソリューション (完全自社開発)

- ハード～ソフトまで自社エンジニアが開発するため、用途に合わせてシステムを最適化！
- ◎省電力 ◎無線通信 ◎リアルタイム計測

光ファイバセンサ ワンストップ・ソリューション

i-Line センサー
(ヘテロコア光ファイバセンサ)



変位センサ
水位センサ
傾斜センサ

i-Line コントローラ
(省電力制御機能)



省電力
無線通信
リアルタイム計測

i-Line アプリ
(クラウド管理システム)



クラウド管理
リアルタイム監視
データ分析

その他、APR出力/USB LAN 9200MHz等に対応

令和4年度Go-Tech事業(旧サポイン事業)に採択されました！

テーマ名：水環境インフラ点検に資するIoT向け省電力オール光ファイバ水位計測システムの開発
【事業内容】

- コア技術となる**新型ひずみ計、水位センサの品質・性能向上**
⇒ 製品化・事業展開には、現場の環境やニーズに応じた製品開発が不可欠！

これまでのフィールド実証事例

事例① 未利用の水力エネルギー発電に貢献

民営のマイクロ水力発電事業
(埼玉県秩父市)

これまでの課題

- 山間部の貯水量をリアルタイムに計測したいが、従来センサ(電気)では長距離の送電・ケーブル通信は保証できない

解決

- 光ファイバケーブルで送電せず1km距離のリアルタイム水位計測を達成！



事例② 下水インフラの完全リモート計測を実現

下水(汚水・雨水)の水位計測
(千葉県柏市)

これまでの課題

- 点検従事者が簡単に設置でき、マンホールを開けずに管渠の水位を見たい
- 従来技術は消費電力が大きく、重荷の大容量バッテリーが必要

解決

- コントローラの省電力化により、抜群の消費電力(従来比1/8⇒乾電池で駆動)を達成！
- センサ再設計により、15分の簡単設置を実現！

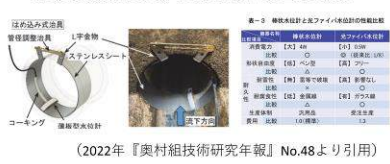

事例③ 橋梁の健全性解析に活用

橋梁支承部の振動データから健全性・車両走行頻度を測定

試験内容

- 関東のある高速道路の橋梁支承部に光ファイバ変位センサを設置し、
 - 温度変位、
 - 大型車両通行頻度、
 - 固有振動数、の解析を行った

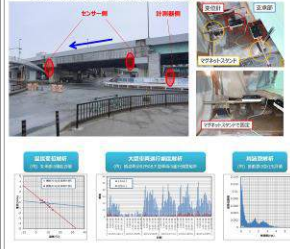

3. 特記事項(期待される応用分野等)

- 権利化済み特許 20 件以上
- 平成 27 年度「先進的防災技術実用化支援事業」採択
- 令和 4 年度「Go-Tech 事業」採択

製品・技術 PR レポート

1. 企業概要

会社名	コスモリサーチ株式会社	代表者名	伊藤 武司				
		窓口担当	富田 真澄				
事業内容	無線通信機、信号処理機器開発製造	URL	https://www.cosmoresearch.co.jp				
主要製品	SDR 技術を核とした、無線通信機器、高速信号処理機器、広帯域 IP 伝送機器						
住所	〒331-0812 埼玉県さいたま市北区宮原町 3-148-5						
電話/FAX 番号	048-653-8101 / 048-651-8780		E-mail	tomita@cosmoresearch.co.jp			
資本金(百万円)	100	設立年月	昭和 63 年 4 月	売上(百万円)	900	従業員数	20

2. PR事項

Software Defined Radio

ソフトウェアで 創る無線機

コスモリサーチの無線機はソフトウェア無線技術で設計されています。SDR 開発プラットフォームと PA や RX ユニットなどの組み合わせによりほとんどの無線機を構成することができます。

ソフトウェア無線開発プラットフォーム



SPD-booster light+
~1GHz 100KHzBW



SPD-booster
~2GHz 100MHzBW



SPD-booster Air2
~6GHz 40MHzBW



SDR により構成した
V,UHF FM/AM 無線機

ソフトウェア無線機とは、ハードウェアを変更せずにソフトウェアの更新で無線機の機能を変えられることができる無線機です。しかし、現実には周波数や出力など法律で規制されていますので、好き勝手に変更することはできません。コスモリサーチは、自社開発のソフトウェア無線開発プラットフォームを活用して、電波法と仕様にあった無線機を設計しています。



製品・技術 PR レポート

1. 企業概要

会社名	株式会社コスモ計器		代表者名	古瀬 悠			
			窓口担当	橋本 一輝			
事業内容	工業用計測機器製造販売		URL	http://www.cosmo-k.co.jp/			
主要製品	エアリークテスター、圧力計、流量計、異音検査システム「ムーブレット」、コスモゲル						
住所	〒192-0032 東京都八王子市石川町 2974-23						
電話/FAX 番号	042-642-1357 / 042-646-2439		E-mail	Ikki.hashimoto@cosmo-k.co.jp			
資本金(百万円)	72	設立年月	昭和 45 年 6 月	売上(百万円)	3,953	従業員数	183

2. PR事項

『顧客を通じて広く社会に貢献する』

コスモ計器は、エアリークテスターを主力製品とする製品漏れを計測する機器メーカーです。お客様の課題や問題点をヒアリングし、一緒に問題の解決に努力しております。今回、弊社が力を入れ開発した EV 自動車用新型エアリークテスターのご案内を致します。



弊社 HP

大型 EV バッテリーなどの微圧大容積製品に対して 『高精度な漏れ計測を実現』

変形要因等を予測!?
CISVASフィルター機能搭載

突発的なワーク変形に伴う流量変化をフィルタリングして変形要因による歩留まり、NG 品流出を防止可能

温度変化によるNG防止!?
環境温度補正機能搭載

周辺環境温度変化による誤判定を削減、リアルタイムで環境温度を測定、基準温度との差による補正量を算出可能



着圧式:LS-R902EV

テストタイム短縮可能!?
マスタリング機能搭載

断熱圧縮による温度影響を補正
テストタイムを短縮しても正確な測定を実現可能

配線ケーブルの省力化
産業用フィールドネットワーク対応

PLC と PC の設定が容易になり、計測結果をネットワークへアウトプット可能、また通信ケーブルの配線の大幅な省力化が実現可能

3. 特記事項（期待される応用分野等）

自動車部品、ガス機器、電気・電子機器、医療機器などにおける漏れ検査に使用されております。2009年 ISO / IEC 17025 校正機関とし、コスモグループ校正室が圧力校正において認定取得（登録番号: RCL00350）信頼性の高い計測結果を提供することができ、国際相互承認取決め(MRA)においても世界主要国全域に通用するものとなります。国内 7ヶ所の営業所と海外 13ヶ国でサポートいたします。

製品・技術 PR レポート

1. 企業概要

会社名	山陽精工株式会社		代表者名	代表取締役社長 白川 太			
			窓口担当	マーケティング戦略企画室 館花			
事業内容	金属切削加工、医療機器製造 受託他		URL	https://www.sanyoseiko.co.jp/			
主要製品、サービス	精密部品加工・組立、医療機器 OEM・ODM・法規制対応、高温観察装置開発製造・販売						
住所	本社/山梨県大月市猿橋町小沢 1435 東京本社/八王子市横山町 10-2 八王子 SIA ビル						
電話	0554-56-8866(山梨)042-660-1670(東京)		E-Mail	itm-info@sanyoseiko.co.jp			
資本金(百万円)	25	設立年月	昭和 38 年 11 月	売上(百万円)	2,100	従業員数	130

2. PR事項

『医療機器を形にしませんか — 設計・製造・薬事支援を承ります』

「医療機器を作る工場がない」「医療機器の開発は初めて」「海外展開したい」お客様の構想を形にします。

○設計・製造受託 国内外の法規制に対応し、設計製造を一貫して承ります



- ◇設計～試作・量産製造、医療規格・形式試験対応
- ◇受託実績：血流測定装置・生体測定モニタ・免疫測定装置 等
- ◇自社製品：血圧脈波検査装置・知覚痛覚定量分析装置

○製品化支援 自社製品の経験を活かして、医療機器参入から製品構想～上市まで伴走します



- ◇QMS 構築支援・業許可取得サポート・薬事申請支援
- ◇海外製品の調達、海外仕向品の設計・製造
- ◇各国の監査・査察経験：FDA(米)・MFDS(韓)・NMPA(中) 等

『高精度加工と組立でお困りではありませんか — 光学機器のパートナー』

創業から 60 年 光学分野を中心に培った μm 単位の精度を実現する技術を活かし、
注文書 1 枚で部品加工・調達、組立、検査、梱包、出荷まで一貫生産の管理体制で承ります。

○金属切削加工 アルミ・真鍮・SUS はもちろん難削材でも要求精度に対応します



- ◇難削材加工：スーパーインバー・コバルト・チタン・モリブデン 等
- ◇精度例：真円・円筒度 0.005、平行・平面度 0.001、角度公差 30"
- ◇量産ライン対応可：鏡筒・ミラーホルダ・プリズムマウント 等

○製品・ユニット組立 量産製造移管に係わる作業標準書など書類作成もお任せください



- ◇エアシャワー完備、クリーンベンチ(クラス 100)保有
- ◇OEM 実績：対物レンズ・レーザー光源・ステージ・分光器 等
- ◇自社製品：高精度 XY ステージ、高温観察装置

3. 特記事項 (期待する応用分野等)

- 2014 年 医療機器製造業登録 ● 2015 年 第二種医療機器製造販売業許可、ISO13485 認証
- 2017 年 地域未来牽引企業に選定
- 2021 年 経済産業省 事業継続力強化計画 認定
- 2022 年 関東地方発明表彰 中小企業庁長官賞「血圧脈波検査装置」

製品・技術 PR レポート

1. 企業概要

会社名	三和電気計器株式会社		代表者名	鈴木 啓介			
			窓口担当	高橋 秀典			
事業内容	計測器の設計・開発・製造・販売		URL	http://www.sanwa-meter.co.jp			
主要製品	電気・現場測定器(デジタルマルチメータ・アナログマルチテスタ・クランプメータ・絶縁抵抗計 他)						
住所	〒205-0023 東京都羽村市神明台 4-7-15						
電話/FAX 番号	042-554-0111/042-555-9046		E-mail	takahashi@sanwa-meter.co.jp			
資本金(百万円)	58	設立年月	昭和 30 年 6 月	売上(百万円)	1,372	従業員数	52

2. PR事項

『コンパクトで安全設計、世界74カ国以上で支持されるオンリーワンの計測器』

当社は、マルチメータ・その他各種測定器メーカーとして、これまで半世紀以上に亘り国内・海外にて高い信頼を頂いてまいりました。製品開発はお客様の信頼とご満足を第一に[コンパクトであること][安全であること]を、常に追求しています。

■こだわりの開発技術 1- コンパクト設計

- **高密度の基板設計**：センサーや部品を効率良く配置し、高機能で高密度の基板を製造しています。
- **合理的な外装設計**：必要な機能を満たし、使い勝手を追求するとともに、無駄を省いた外装設計で小型化を実現しています。



■こだわりの開発技術 2- 安全設計

- **IEC61010**：操作者や周囲に対する保護を目的として定められた国際安全規格に基づいています。
- **誤操作に耐える回路設計**：現場測定器で要求される誤操作による内部回路破損を限りなく低減した回路設計により、安心して使用できる現場測定器を提供しています。

小型化技術を追求して
生まれた[JIS 準絶縁抵抗計]

HG561H
重さ = 230g

91 D=29
単位/mm

139

- ・使用レンジのみ任意設定可能
- ・プレーカーカバーを外さず測定できるプローブ搭載
- ・液晶バックライト及びLEDライト搭載

・スマートスタイルでフレージ対応

小型化技術と安全設計を
駆使して生まれた[複合機]

PM33a
重さ = 160g

75 D=19.9
単位/mm

130

- ・クランプは最大100Aまで測定可能
- ・測定値ホールド機能付

・デジタルマルチメータ+クランプメータ 複合機

安全で合理的な構造により
実現した[教材キット]

KIT-8D

- ・アナログマルチテスタ組立キット
完成品は小型通信機器、家電製品、電灯線電圧、乾電池等の測定可能

3. 特記事項（期待される応用分野等）

- ・製品にかかわる全てにおいてISO9001(品質マネジメントシステム)の認証を取得
- ・2007年 ISO14001(環境マネジメントシステム)の認証を取得
- ・2010年 JAB よりISO17025(校正)を取得、校正機関として認定され、一般校正に加え認定校正も可能となる。

製品・技術 PR レポート

1. 企業概要

会社名	株式会社システムクラフト		代表者名	谷津 明			
			窓口担当	鬼沢 誠			
事業内容	電子応用機器開発・製造・販売		URL	https://www.scinet.co.jp/			
主要製品	電子回路設計、組込システム、移動型ベースロボット販売、ロボット関連受託製造 FPGA/PLC 設計、無線通信機器開発/販売						
住所	〒190-0023 東京都立川市柴崎町 3-10-4						
電話/FAX 番号	042-527-6623/042-527-3079		E-mail	info@scinet.co.jp			
資本金(百万円)	32	設立年月	昭和 53 年 10 月	売上(百万円)	220	従業員数	23

2. PR事項

組込システム(受託開発サービスと自社製品)でお客様の期待に応えます！！

【ハードウェア設計・製造】
・デジタル回路設計・アナログ回路設計・基板設計
・基板製作・部品実装・筐体設計・組み立て

ヘルメットハンマー
・遠隔操作可能なハンマー
・遠隔操作可能なハンマー
・遠隔操作可能なハンマー

組込システム
ハードウェア
ソフトウェア
システム

制御装置
ロボット
PLC
制御盤

照度測定ロボット
移動型ベースロボット
自律移動搬送ワゴン
クリーンルーム清浄度測定ロボット

プラズマ除菌手洗い器試作
設計：機構/電気/制御
部材手配/組み立て
豊富な実績と経験で解決
・構造設計での提案力
・お客様の要求を満足

Cloud
地域住民へ
水位情報を伝達
避難を促す
地域住民

4G/LTE 通信
LoRa 通信
水位計
水位情報を
住民避難に
活用することが
可能

■ 各社 PLC 機器対応可能
◆新規・リニューアルプログラム設計
◆タッチプログラム設計
◆制御盤設計・製作
・ハード設計
・筐体設計
・精密板金・塗装
・組み立て配線

- モノづくりを中心とした、ロボットに関する設計・製作に展開しお客様の期待に応えます
- 各 PLC メーカー対応したプログラム設計、制御盤設計・製作が可能です

3. 特記事項（期待される応用分野等）

- ・特定小電力工事設計認証
- ・一般労働者派遣事業認証
- ・自社開発ロボット(意匠・商標登録)
- ・居住者見守り装置(特許取得)
- ・東京都第3回 INNOVATION PARTNERSHIP AWARD 受賞

製品・技術 PR レポート

1. 企業概要

会社名	株式会社シスプロ			代表者名	外山 淳		
				窓口担当	中川 直樹		
事業内容	回路設計～部品実装			URL	https://www.sys-pro.co.jp		
主要製品	基板設計・シミュレーション解析・基板製造・部品実装						
住所	東京都羽村市神明台 1-16-2						
電話/FAX 番号	042-554-5265/042-555-8381			E-mail	sales@sys-pro.co.jp		
資本金(百万円)	30	設立年月	昭和 49 年 11 月	売上(百万円)	180	従業員数	13

2. PR事項

『電源・RFなどアナログ基板設計と耐ノイズ基板設計ならお任せ下さい!』

弊社は、スイッチング電源やインバーター電源などの高電圧・大電流基板やRF・5G関係の無線機器のアナログ系の基板設計に力を入れており実績も豊富です。また放射ノイズに関してはシミュレーションを活用しながらEMIに気を配った基板設計をしております。

高周波回路基板



RF・無線機器基板



PA 等の高周波回路、携帯電話や PHS のアンテナ部など豊富な経験が有ります。経験で裏打ちした最適レイアウトとストリップライン、クロストーク、寄生容量への配慮とインピーダンスコントロール等、ノウハウを活かした基板設計を致します。

●当社の保有技術（高周波基板設計でのノウハウ一例）

➢ 高周波基板の特性向上のポイント(RF 基板)

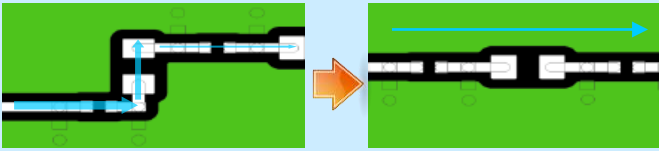

NG → OK
⇒極力角を作らないように RF ラインを設計する。

IGBT

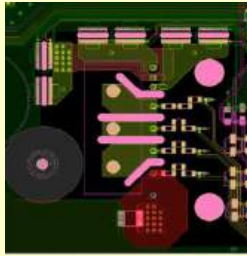

DC/DC

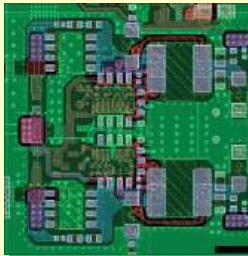

AC/DC
インバーター



電源設計は安全規格や EMC、EMI 規格を考慮した設計が必要です。液晶テレビや電子描画装置、高精度電源、高電圧電源等に使われる電源基板の設計に多くの実績があります。

EMI シミュレーション

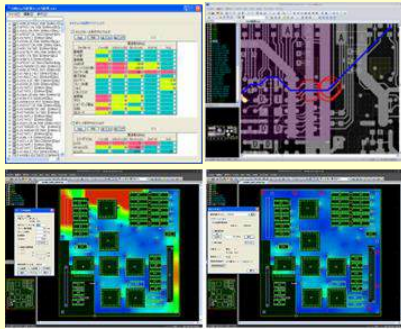

EMIシミュレーションにより、リターンパスの検証、共振解析を行いノイズに強い設計を実現します。勘や経験に頼らない設計で試作リスクを軽減します。

●アナログ回路・基板設計の開発はこのサイトから！

高電圧、大電流の電源基板、高周波、RF基板の設計・開発をまとめた【[アナログ回路・基板設計製作.com](https://analog-pcb.com/)】(<https://analog-pcb.com/>)を是非ご覧下さい。お困りごとを解決する様々な事例を大公開しています。高周波系は姉妹サイトの【[高周波基板.com](https://kousyuha-kiban.com/)】(<https://kousyuha-kiban.com/>)をご覧下さい。上記以外の事例も掲載しています。

3. 特記事項（期待される応用分野等）

- 設計は1級もしくは2級の技能士資格、営業は1級もしくは2級の営業士資格を有しています。
- エコステージ認証済

製品・技術 PR レポート

1. 企業概要

会社名	株式会社常光		代表者名	服部 直彦			
			窓口担当	葉袋 博信			
事業内容	医療機器等の開発・製造・販売・保守		URL	http://www.jokoh.com/			
主要製品	血液分析装置、病理検査用装置、体外診断用医薬品						
住所	〒113-0033 東京都文京区本郷 3-19-4						
電話/FAX 番号	03-3815-1717 / 03-3815-1759		E-mail	h_minai@jokoh.com			
資本金(百万円)	100	設立年月	昭和 23 年 12 月	売上(百万円)	10,000	従業員数	236

2. PR事項

『健康を科学する 常光は検体検査機器・病理検査機器のパイオニアです』

常光は医療機器のメーカー、ディーラーの2つの事業を柱とする医療機器総合企業です。

メーカーの主力製品は、臨床検査・病理検査で使用される機器と試薬です。測定項目や使用範囲をピンポイントに絞り、小型化を目指して商品化しています。

●臨床検査用検体検査機器：生化学検査の自動化製品

(電解質分析装置、蛋白分画電気泳動分析装置、赤血球沈降速度測定装置 等)

●病理検査用前処理装置：病理検査の前処理自動化製品

(迅速自動固定包埋装置、迅速脱灰・脱脂・固定装置 等)

●体外診断用医薬品：遺伝子検査用キット

(HER2 FISH キット、HER2 CISH キット、その他研究用 FISH キット 等)

これらの製品開発は、自社での研究開発のみならず、大学・研究機関との積極的な共同研究や、異分野企業との協業による共同開発を実施し、より早い製品化を実現しています。

◆電解質分析装置 EX シリーズ

・特許技術のイオン選択性電極

高精度で安定したデータ

・使いやすさを重視したモデル

シンプルな操作性を実現

・広い導入実績

世界 38 か国以上 3000 台以上が稼働中



◆体外診断用医薬品 HER2FISH キット

・国産の HER2FISH キット

唯一の国産製品

・診療報酬算定が可能

2,700 点の算定が可能

・産学連携共同開発

科学技術振興機構の独創的シーズ展開事業・委託開発により、製品化を実現



3. 特記事項（期待される応用分野等）

●取得済特許：「特許第 4440330 号」、「特許第 4621813 号」、「特許第 6310044 号」他

●業許可等：第 2 種医療機器製造販売業（輸出入含）、体外診断用医薬品製造販売業、医療機器製造業、体外診断用医薬品製造業、高度管理医療機器等販売・貸与業、動物用医療機器販売業・貸与業、医療機器修理業（非特管全区分、特管 1～6、8 区分）他

製品・技術 PR レポート

1. 企業概要

会社名	昭和測器株式会社		代表者名	鵜飼 健治			
			窓口担当	池田 聡史			
事業内容	振動計測・監視装置等の製造販売		URL	http://www.showasokki.co.jp/			
主要製品	振動計、振動監視計、加速度センサ、衝撃振動計、加振器						
住所	〒193-0835 東京都八王子市千人町 3-16-2						
電話/FAX 番号	042-664-3232 / 042-664-3276		E-mail	eigyo@showasokki.co.jp			
資本金(百万円)	10	設立年月	昭和 45 年 12 月	売上(百万円)	515	従業員数	24

2. PR事項

『汎用型振動計では計測不可能なナノレベルの微小振動や超低周波振動も検出』

- 50年の実績を持つ振動計の専門メーカーとして、汎用型振動計では計測不可能な高度な振動計測のご要望に対応いたします。
- センサだけでなく、チャージアンプを含めた計測システムを提供いたします。



レコーダ付振動計 MODEL-1332B-R
ポータブル振動計デジバイプロとハンディレコーダのセットです。



微振動検出器 MODEL-2403
電子顕微鏡の架台等の微小振動をナノレベルで検出する超高感度振動計です。

- 2007年3月 東京商工会議所主催の「勇気ある経営大賞」優秀賞受賞
- 2008年1月 ISO9001:2000 認証取得
- 2008年5月 東京都「千代田ビジネス大賞」優秀賞受賞

3. 特記事項（期待される応用分野等）

- 自動車分野、重電分野だけでなく、バイオテクノロジー分野、土木・建築分野など、振動がかかわる分野に対応可能

製品・技術 PR レポート

1. 企業概要

会社名	新協電子株式会社			代表者名	中西 英樹		
				窓口担当	宍戸 和明		
事業内容	社会インフラ向け電子機器製造			URL	http://www.sinkyo.co.jp		
主要製品	光映像制御伝送装置、アプローチ回線接続機、組込用コンピュータボード						
住所	〒193-0931 東京都八王子市台町 1 丁目 22-19 (最寄駅は JR 中央線八王子駅)						
電話/FAX	042-634-8190/042-649-7431			E-mail	shishido.kazuaki@sinkyo.co.jp		
資本金(百万円)	10	設立年月	昭和 41 年 10 月	売上(百万円)	600	従業員数	30

2. PR事項

『 電子回路・基板・機器の再設計・再製造を行います。
廃止部品・設計書無し・IP化等でお困りの方、一括委託で引き受けます 』

高品質・高信頼の技術力

弊社は、創業以来、独自の電子・電気技術を用いて、お客様のデータを遠方に運ぶサービスを提供してきました。製品は、停止してはいけない社会インフラへの納入実績に基づき、より安全かつ長期保守を考えた設計思想で作られています。企画・開発・回路/筐体設計の上流工程から、部品調達、製造、調整、検査の下流工程まで一括で担当することができます。

保有スキル

ハードウェア設計技術(電子回路設計)

光映像伝送(多重・分割)技術、VoIP 音声伝送、地上波デジタル放送用伝送機器、業務・防災無線架用アプローチ回線機器、FPGA、DSP

ソフトウェア開発技術

組込 Linux ブート、カーネル、ドライバ開発
マイコンネットワーク IP コア、ハード制御等

旧機器の再生産、インターネット対応等を 1 台の注文から引き受けます

製造から 10 年近く過ぎたレガシー機器の再生、旧機器のインターネット対応など弊社は FPGA を使った廃止部品を含む回路の再設計、組込ボードを使用した機器の高機能化を得意としています。回線制御器、操作卓などシステムに必要なだが量産化できない少量機器、毎回カスタマイズが必要な機器等の開発も組込技術を利用し短納期、高品質な機器を 1 台から対応します。

製品群



デジタルハイビジョン光伝送装置



小型 VoIP 装置 VOICOM



ARM-8 組込用 Linux ボード

上記製品は弊社が想定する標準的な仕様であり、お客様の希望に合わせ 1 台単位からでも、外観、背面コネクタなどのカスタマイズ対応及び OEM 提供させていただきます。

3. 特記事項 (期待される応用分野等)

- 経済産業省「IT 活用型経営革新モデル事業」で独自 ERP システムを構築しました。
- ERP システムを利用し、『部品調達から製造まで多品種少量生産を短期間・低価格で対応』します。

製品・技術 PR レポート

1. 企業概要

会社名	株式会社セラテックエンジニアリング		代表者名	岡本 正昭			
			窓口担当	池田 智子			
事業内容	圧電素子 開発・製造・販売		URL	http://www.ceratsc-e.com			
主要製品	ガス点火栓、振動発電、電池レスセンサ、圧電式パーツフィーダー、超音波振動子						
住所	東京都あきる野市下代継 291-1						
電話/FAX 番号	042-558-1441 / 042-558-6830		E-mail	m-okamoto@ceratec-e.com			
資本金(百万円)	10	設立年月	1999年5月	売上(百万円)	100	従業員数	10

2. PR事項

『 当社は昭和時代の技術を用途開発・圧電素子でゼロエミッションに挑戦！ 』

当社は小林理学研究所で開発された圧電素子の材料技術を 1995 年にすべてを継承し同業大手企業と同等の品質で市場に提供しています。圧電素子の可逆特性（振動⇒電気、電気⇒振動）を利用し様々な用途のデバイスとしてご愛顧頂いております。

1. 振動 ⇒ 電気

○ ガス器具の点火栓

- ・仮設住宅用コンロ、キャンプ用ガス器具



○ 振動発電 + LED（振動で発電しLEDを点灯）

- ・東京都第一庁舎、第二庁舎正面玄関に設置
- ・東京ビッグサイトで体験コーナーに展示



○ 圧電センサ（電池レス、メンテフリー、高感度、高耐久）

- ・ベッド上の心拍をベッドの脚下で検出した検出
- ・高速道路橋の劣化診断センサとして連続耐久試験に合格
- ・水道管、ガス管の管外壁で水流、ガス流を検出



2. 電気 ⇒ 振動

○ 圧電式パーツフィーダー

○ 超音波洗浄機用振動子（半導体ウエハ洗浄機用）

- ・超音波溶着機用振動子・超音波バリ取り用振動子

○ 超音波センサ、超音波モーター

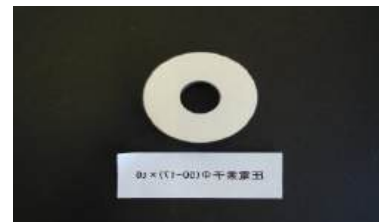

3. 特記事項（期待される応用分野等）

- インフラの劣化診断センサ:システム（電池レス、メンテフリー、高感度、高耐久、適正価格）
老朽化している橋梁、トンネル等の常設劣化診断センサとして予防保全に役立つ。
- 貨物列車の気動車以外の車両における異常振動を運転席に通報するシステムの電池レス化を目指す。
- 当社の圧電製品に商標登録済み「IMPACT BATTERY®」「IMPB®」

製品・技術 PR レポート

1. 企業概要

会社名	株式会社ソーケンメディカル			代表者名	石渡 弘美		
				窓口担当	石渡 弘美		
事業内容	医療機器の開発・販売			URL	http://www.sokenmedical.com/		
主要製品	電気磁気治療器						
住所	〒171-0033 東京都豊島区高田 1-36-20						
電話/FAX 番号	03-5396-1811/03-5396-1888			E-mail	magbusi@sokenmedical.com		
資本金(百万円)	10	設立年月日	昭和 57 年 4 月	売上(百万円)	250	従業員数	10

2. PR事項

『ヘルスケア』に本気で取り組んでいます！

研究成果の国際科学誌掲載: オンライン国際科学誌「プロスワン」から交流磁気治療に関する臨床論文が発表されました(2021年8月5日)。「50 Hzの磁場は、健常成人の血行動態、心電図(ECG)、血管内皮機能に影響を及ぼす:パイロットランダム化比較試験」という、論文テーマで、埼玉大学、フィンランド・アールト大学、(株)ソーケンメディカルの国際産学共同研究によって、交流磁場の血行改善作用を裏付けるいくつかの科学的根拠が実証されました。

磁気治療の世界基準のエビデンス

固定した腕の血流速度(尺骨動脈)

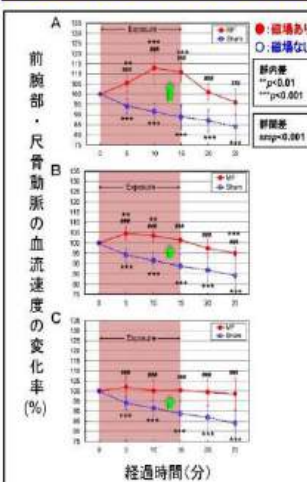

磁場曝露部位が尺骨動脈に近いほど血流速度は大きく増加しました。

各部位の電場強度

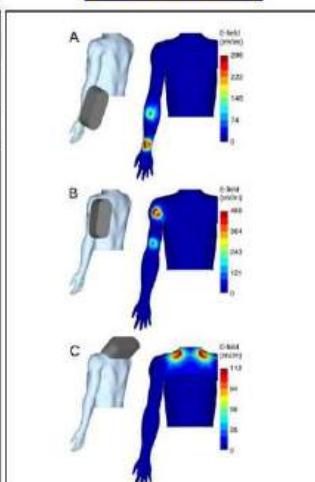

電場強度はコイルに近い部位ほど強力でした。

副交感神経活動指標

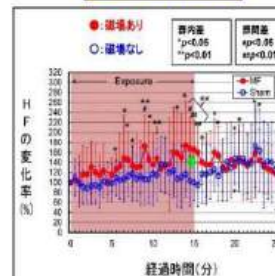

副交感神経活動指標のHF成分の値が増加しました。

交感神経活動指標

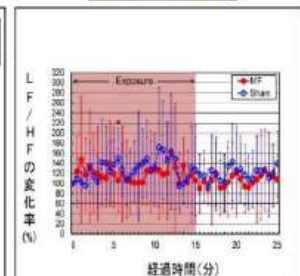

交感神経活動指標のLF/HF成分の値はほとんど変化しませんでした。

筋疲労後ヘモグロビン酸素化指標

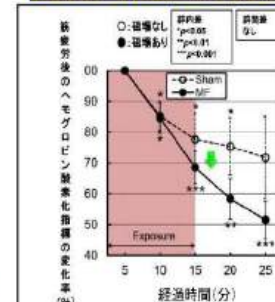

筋疲労後のヘモグロビン酸素化指標がより早く回復しました。

血流依存性血管拡張反応

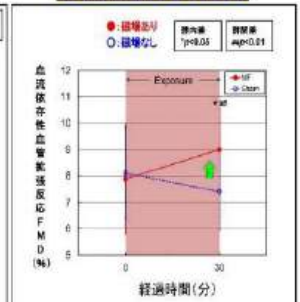

血流依存性の血管拡張反応を示すFMD値が増加しました。

3. 特記事項(期待される応用分野等)

- 平成 25 年度中小企業・小規模事業者ものづくり・商業・サービス革新事業に係る補助金採択
- 平成 28 年度新製品・新技術開発助成事業助成金採択

製品・技術 PR レポート

1. 企業概要

会社名	株式会社ソニック		代表者名	松山 智尚			
			窓口担当	釜堀 真次			
事業内容	超音波計測機器の開発・製造・販売		URL	https://www.u-sonic.co.jp/			
主要製品	風向風速計、波高計、流速計、気体・液体流量計、スキャニングソナー、魚群探知機						
住所	〒190-1295 東京都西多摩郡瑞穂町箱根ヶ崎東松原 10-22						
電話/FAX 番号	042-513-9601 / 042-557-8695		E-mail	info@u-sonic.co.jp			
資本金(百万円)	80	設立年月日	平成 15 年 10 月	売上(百万円)	3,479	従業員数	130

2. PR事項

『風速計・波高計・魚群探知機・流量計他、超音波計測機器の専門メーカー』

弊社は超音波を用いた計測機器を製造・販売しております。
現在では海洋・気象業界、工場など様々な環境でご利用頂いております。

＜気象機器＞

風向や風速、積雪量を測るセンサを製作しています。トンネル内やクリーンルーム内の微風速を計測することができるタイプもございます。



SAT-900

＜主な製品＞

三次元超音波風向風速計

風速 0m/s から最大 90m/s までの測定ができ、水平・吹き上げ・吹き下ろしの風も計測可能にした世界初の三次元風速計です。

＜海象機器＞

海洋に関する事象を気象になぞらえて「海象」と呼んでいます。全国約 100 カ所の海底で、海象情報である波の高さ、流高・流速や津波を観測しています。

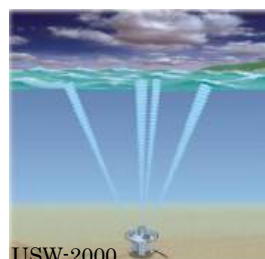

USW-2000

＜主な製品＞

海象計

左図は海底の海象計から鉛直と斜め計 4 方向に超音波を放射して波高・波向・流向流速を計測しているイメージ図です。

＜工業機器＞

配管内の気体や液体の流量を測ります。その他に微小の純水や薬品量を測るタイプや、沈殿槽内の汚泥を測る界面計と呼ばれる機器もございます。



SGF-200

＜主な製品＞

超音波気体流量計

圧縮空気用の流量計。流速 0m/s から 30m/s が計測可能。逆流も計測でき、瞬時流量・積算流量とも出力できます。

＜水産機器＞

遠方の魚群を探知したり、その魚群の密度や魚体長まで計測して魚の種類を特定します。マグロ・サバ・カツオ・アジ・秋刀魚等の漁に使われています。

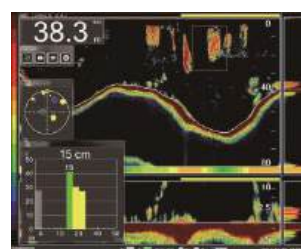

＜主な製品＞

魚体長魚群探知機

知りたい魚群の魚体長を簡単操作でグラフ表示できます。海底固定画で海底付の反応も綺麗に判別

3. 特記事項（期待される応用分野等）

- ・ 気象庁の AMeDAS(アメダス、地域気象観測システム)に弊社製品が採用されています。
- ・ 国土交通省の NOWPHAS(ナウファス、全国港湾海洋波浪情報網)に弊社製品が採用されています。

製品・技術 PR レポート

1. 企業概要

会社名	中央電子株式会社		代表者名	丸井 智明			
			窓口担当	宇喜多 宏			
事業内容	製造業		URL	https://www.cec.co.jp/			
主要製品	コンピュータ応用システム、電子機器用筐体						
住所	東京都八王子市元本郷町1丁目9番9号						
電話/FAX番号	042-623-1211 / 042-622-7812		E-mail	ukita@cec.co.jp			
資本金(百万円)	400	設立年月	1960年4月	売上(百万円)	8359	従業員数	250

2. PR事項

『エレクトロニクスの世界で新しい価値を創造する研究開発型製造業』

中央電子は、1960年(昭和35年)の創業以来、エレクトロニクスの分野で新しい価値を創造する「研究開発型製造業」として、多くのお客様にご支持いただいております。

新製品 DT シリーズのご紹介をさせていただきます。

当社のネットワーク対応環境監視装置はネットワーク上から遠隔地の温度、湿度、電流、電圧などのアナログデータや接点入力の監視、接点出力操作を行うことができる小型・低消費電力の環境監視装置として、データセンター、基地局のお客様を中心として数多く採用されてきました。

新製品の DT シリーズは従来製品に対して高い拡張性、可用性の強化、IoT セキュリティ強化を図るとともにクラウド連携が可能となりました。

工場の設備監視などお客様のDX化に貢献できる製品です。



中央電子株式会社

ネットワーク対応 環境監視装置 (DTシリーズ)

参考価格 オープン価格となります

温度・電圧・電流などの測定データや接点入力監視、および接点出力を行います。
各データをサーバやクラウドに集約し遠隔地での監視が可能です。



3. 特記事項 (期待される応用分野等)

- 1996年 ISO9001、1999年 ISO14001、2010年 ISO27001 認証取得

製品・技術 PR レポート

1. 企業概要

会社名	超音波工業株式会社		代表者名	松原 史郎			
			窓口担当	経営企画室長 井上 洋			
事業内容	超音波応用機器開発・製造		URL	http://www.cho-onpa.co.jp/			
主要製品	超音波ワイヤボンダ、超音波洗浄装置、超音波接合機、その他超音波エネルギーを応用した諸装置、精密機械、器具、電気測定諸機器の設計・製造ならびに販売						
住所	東京都 立川市 柏町 1-6-1						
電話番号	042-536-1212(代表)		FAX 番号	042-536-1472			
資本金(百万円)	100	設立年月	1956年5月	売上(百万円)	4,557	従業員数	185

2. PR事項

『 私たちが、超音波技術の歴史そのものです 』

当社は超音波技術という独自性を活かし、またそれをサポートするために必要な周辺技術を駆使して、個性的な製品を数多く送り出してまいりました。当社の独自の技術と弛まぬ研究開発から生まれた超音波応用製品は、半導体製造装置、産業機器、計測機器はもとより、幅広い産業界の要望にお応えします。

超音波ワイヤボンダ

パワーデバイスは高機能化されインテリジェントパワーモジュールへと進化し、多数のワイヤが複雑に配線されています。当社の太線ロータリーヘッドボンダは110kHzの高周波教化された超音波発信ユニットを搭載し、また独自のロングツールにより、深打ちと壁際へのボンディングを可能にしました。

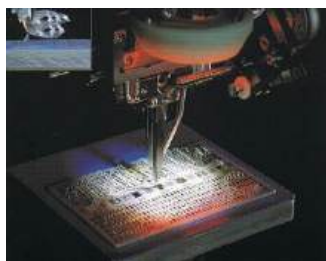
**超音波洗浄装置**

昭和31年に超音波洗浄機を発表以来、常に先駆的な商品を手がけ高い評価と信頼を受けてまいりました。洗浄総合技術でミクロの汚れも許されない半導体や液晶、光通信用部品、頑固な汚れの自動車部品など汚れの状態により最適なプロセスと環境を考えた安全かつ地球にやさしい洗浄を提案しております。

**超音波プラスチックウェルダ**

超音波を用いたプラスチック接合機は、超音波の振動エネルギーにより接合面に摩擦熱を発生させ、プラスチック部品どうしを瞬時に溶着させる技術です。高生産、高品質な卓越した特長を持ちながら溶着後の乾燥工程を必要としないため、自動化ラインへの導入に適しています。

**超音波計測器**

超音波の伝搬速度、伝播時間、減衰量などから距離や高さ、濃度を計測します。反射、吸収など利用し非接触で計測する超音波センサは、精度と信頼性が高く、危険な場所でもメンテナンスフリーで安全に使用できます。公共事業施設をはじめ、さまざまな産業分野で活躍しています。



3. 特記事項（期待される応用分野等）

パワーデバイス用の太線用ワイヤボンダではトップ企業です。

製品・技術 PR レポート

1. 企業概要

会社名	株式会社 T・T・S		代表者名	鈴木 憲幸			
			窓口担当	大川 順逸			
事業内容	各種ハーネス・ケーブル加工 製作		URL	http://tts.takeda-denshi.com/			
主要製品	工作機械向け、半導体製造装置向け、列車向けハーネス・ケーブル製作						
住所	青森県北津軽郡中泊町中里字亀山 329						
電話/FAX 番号	0173-26-5335/0173-26-5336		E-mail	n-suzuki@takeda-denshi.com			
資本金(百万円)	5	設立年月	2014年12月	売上(百万円)	100	従業員数	40

2. PR事項

『多品種少中量生産のハーネス・ケーブル加工を得意とする企業です。』

多品種の電線加工

当社は多品種少中量生産のハーネス加工、試作～量産を得意とします。
自動機・半自動機・手作業で、多品種のハーネス加工に対応致します。

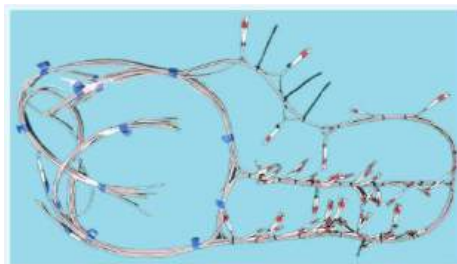

端子圧着・半田・組立

端子圧着や半田付け、部品加工～組立など、幅広い分野の作業を請け負っております。



現在の主な作業内容

- ・ハーネス加工 ・チューブ切断加工 ・空芯コイル加工
- ・コルゲート切断加工 ・トロイダルコイル加工

3. 特記事項（期待される応用分野等）

- 関連会社・(株)武田電子との連携により、迅速な人員確保で短納期や大口での生産も可能です。

製品・技術 PR レポート

1. 企業概要

会社名	株式会社テクニカ			代表者名	比留間 良太		
				窓口担当	比留間 良太		
事業内容	IT・ソフトウェア開発/電気・電子機器製造			URL	http://www.tch2200.co.jp		
主要製品	AI画像認識ソフトウェア・産業用機器組立・電子基板実装・ハーネス加工						
住所	東京都西多摩郡瑞穂町長岡 3-7-1						
電話番号	042-557-2200			FAX 番号	042-557-2800		
資本金(百万円)	30	設立年月	1979年9月	売上(百万円)	300	従業員数	20

2. PR事項

『 AI 技術を活用して作業の効率化を実現! 』

■ AI 画像認識ソフトウェア ～AI学習モデルのご提供・ソフトウェア販売～

～お客様のニーズに合ったAI学習モデルをご提供～

弊社では、**AI画像認識ソフトウェア**を使い、お客様に代わりAI学習モデルを目的に合わせて作成し、ご提供いたします。お客さまの**開発コスト削減**、**導入期間短縮**、**工場のDX化**などにお役立てください。

<応用例>

- ・不良検出/物体検出(特徴検出)
- ・自動検品/商品仕分け/商品選別
- ・人間行動認識/顔認証



～AI学習作業がこのソフトウェア1本で完結～

ソフトウェア単体での販売もおこなっており、お客様にてAI学習モデルの作成・リアルタイムで検査・評価ができます。AI学習一連の作業がすべて1本で完結します。

(学習モード: 教師あり/教師なし)



(応用例) ～金属溶接製品の外観検査～

外観検査の自動化を“物体検出AIモデル”を用いて実施し製品不良を検知するだけではなく**不良を種類ごとに分類**することができます。
(キズ・打痕/ピンホール/サビ・シミなど)

キズ・打痕



(←動画はコチラ)

■ IoT・AI プラットフォーム ～IoTユニット&クラウドシステムで一貫したAI学習済みモデルを構築～



・IoT ユニット(センサ含む)
・クラウドシステム

の構成により、データ取得～AI学習機能まで一貫したシステムを構築し、時系列データの対応が可能です。

<応用例>

- ◆音/振動/流量/生体信号波形の計測



①脳波マッチングAIによる検証

「ある条件での脳波反応を基準とし、比較させたい条件の脳波反応と一致度を判定」する“**脳波マッチングAIモデル**”を使い一致度を検証します。

<応用例>

- ◆感・味・臭の感覚などの比較・検証



②刃具の異常検知

切削音を取得し、音を解析する“**異常検知AIモデル**”を作成し、刃具折れ、寿命など適切な交換時期をお知らせします。

<応用例>

- ◆加工機や搬送機の異常検知
(ex.ガタつき/異常動作)



■ ものづくり ～ ユニット組立て・配線・部品実装・ハーネス加工にも対応～

・電子基板開発: FPGA, MPU開発、高速基板設計

・電子機器品実装: 試作から量産までの部品実装

・ユニット組立て・ハーネス加工: 産業機器関連のユニット組立、ハーネス加工



3. 特記事項 (期待される応用分野等)

- ・2022年12月 DACOVA ブランド初の自社開発パッケージ製品としてAI画像認識ソフトウェアを販売開始
- ・大学とFPGA開発技術、高速デジタル基板設計技術などで連携

製品・技術 PR レポート

1. 企業概要

会社名	株式会社テクノランドコーポレーション		代表者名	清水 孝志			
			窓口担当	清水 孝志			
事業内容	電子機器・計測器 設計・製造・販売		URL	http://www.tcmland.co.jp/			
主要製品	超高分解能時間差測定装置、タイミング信号発生器、高速信号処理回路、放射線計測機器、粒子線検出器(シンチレーター、多線式比例計数管、線量モニタ)						
住所	本社／〒205-0021 東京都羽村市川崎 2-6-6 工場／〒190-1212 東京都西多摩郡瑞穂町殿ヶ谷 902-1						
電話/FAX 番号	042-557-7760/042-557-7727		E-mail	technoland@mta.biglobe.ne.jp			
資本金(百万円)	10	設立年月	平成 2 年 4 月	売上(百万円)	100	従業員数	8

2. PR事項

『基礎物理学分野で培った最先端回路技術を使って、

先進医療・製品開発・研究のご支援を行います。』

当社は創業以来、素粒子物理学・宇宙線物理学等で使用する測定機器や信号処理装置の開発・設計・製造・販売を一貫して行っています。応用技術として、粒子線検出器が先進医療の陽子線・重粒子線がん治療器に採用され、世界18か所、国内15か所の病院で稼働しています(令和5年現在)。「あきらめなければ失敗ではない」を行動指針として、皆様の製品開発をお手伝いします。

●高精度粒子線位置検出モニタ

陽子線・重粒子線がん治療器向けポジションモニタ

複数のタングステンワイヤーを用いて位置測定を行う多線式比例計数管です。ワイヤー間隔0.8mm、X方向 480本、Y方向 700本のモニターで、ほぼ人体の上半身をカバーできる大きさです。世界一の性能と分解能をもった位置検出器です。これによりがん組織に対してより正確にビームを照射できるようになりました。



●高精度計測機器

超高分解能時間計測器

2つの信号の時間差や事象発生時刻をピコ秒精度で計測する装置です。超精密な計測が必要なアプリケーションに対応できます。製品、OEM、ユーザー機器への組み込み等、様々な形でサポートします。



●主な取引先(敬称略)

高輝度光科学研究センター、高エネルギー加速器研究機構、宇宙航空研究開発機構、日本原子力研究開発機構、理化学研究所等の研究所や東京大学、大阪大学、京都大学等の国公立大学、日立製作所等の民間企業、Stanford Linear Accelerator Center (アメリカ)、オーストリア、ドイツ等の海外公的機関大学

3. 特記事項(期待される応用分野等)

2022年「多摩信用金庫 ブルー賞」未来賞受賞

2023年「中小企業優秀新技術・新製品賞」優秀賞受賞

製品・技術 PR レポート

1. 企業概要

会社名	電子科学株式会社		代表者名	高木 洋			
			窓口担当	前島・堀川・遠藤			
事業内容	医用機器および理化学機器の製造販売		URL	http://www.escoltd.co.jp/			
主要製品	昇温脱離分離装置、鋼中水素分析装置、受託測定						
住所	〒180-0013 東京都武蔵野市西久保 1-3-12 オークビル 3F						
電話/FAX 番号	0422-55-1011/0422-55-1960		E-mail	sales@escoltd.co.jp			
資本金(百万円)	50	設立年月	昭和 53 年 7 月	売上(百万円)	340	従業員数	14

2. PR事項

『歩留まり改善・材料開発・プロセス最適化に昇温脱離分析装置で貢献いたします!』

〜〜 水素・水を制する者がものづくりを制す 〜

電子科学株式会社は、『昇温脱離分析装置 TDS1200 II』を主力製品とする分析機器メーカーです。質量分析計、真空、加熱、光を自在に組み合わせた極微量分析装置の特注も承ります。



昇温脱離分析装置 TDS1200 II

装置の主要用途

- 自動車や公共インフラで使用される高抗張力鋼(ハイテン)やめっき皮膜の ppb 以下の拡散性水素の定量・状態分析(水素脆化)。
- フラットパネルディスプレイ(LCD・OLED)の表示不良の原因であるパネル内材料からのアウトガスの定量・定性分析。
- 半導体デバイス・フラットパネルディスプレイで使用される CVD 膜の吸蔵ガス評価や、エッチング残渣、レジスト残渣評価。
- MEMS や水晶デバイスなど微小気密パッケージデバイスで 사용되는封止材、パッケージ材からのアウトガスの定量・定性分析。
- Li イオン電池電極材(粉体・フィルム)の表面官能基分析、熱安定性評価。

主要 SPEC [TDS1200 II]

- ◇ 温度: ~1200°C
- ◇ 検出: 質量分析計(QMS)
- ◇ 分析室圧力: 5E-7Pa 以下

特長

- ① トレーサビリティが担保された感度補正標準試料付属。
- ② CE マーク取得(TDS1200 II)。
- ③ 高スループット(10 測定/日以上)。
- ④ 低バックグラウンド。
- ⑤ 粉体測定可

新しい分析例: コンクリート劣化診断(塩害)

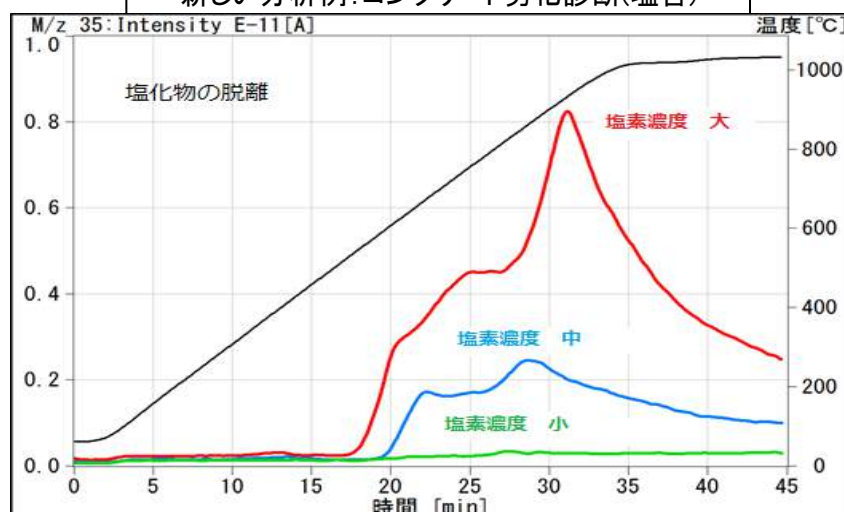

3. 特記事項 (期待される応用分野等)

- ものづくり補助金(経産省)及び、連携イノベーション促進プログラム助成事業(東京都)の採択を受け、昇温脱離分析装置を用いた『コンクリート劣化診断』の手法を開発致しました。
- 高周波誘導加熱型昇温脱離分析装置 IH-TDS1700 を発売しました。温度範囲 -50~1700°C。受託測定可。ガラス融解時発生ガス分析、鋼中拡散性水素分析(低温 TDS 測定)可。

製品・技術 PR レポート

1. 企業概要

会社名	株式会社電子制御国際		代表者名	中村 謙二			
			窓口担当	竹下 玲			
事業内容	計測機器 開発・製造・販売		URL	http://www.ecginc.co.jp/			
主要製品	インパルス巻線試験機、総合巻線検査装置、ハイブリッドIC自動生産システム						
住所	〒205-0023 東京都羽村市神明台 3-33-6						
電話/FAX 番号	042-554-5383 / 042-555-7380		E-mail	Info@ecginc.co.jp			
資本金(百万円)	50	設立年月	昭和 44 年 1 月	売上(百万円)	1,100	従業員数	43

2. PR事項

『インパルス巻線試験機のトップリーダー』

インパルス試験機とは、モータ、トランスなどコイル全般の検査に使われる試験機で、国内はもとより世界的にもトップシェアを誇っており、中国、韓国、東南アジアを中心にヨーロッパ、アメリカなど広く世界に進出しています。

インパルス部分放電試験機

近年の自動車の電動化やドローン、生産設備の自動化等、様々なモータの需要が拡大しており、その耐久性や安全性からコイルに対する部分放電試験が必須になっており、IEC でも規格化されました。当社は長年培ったインパルス巻線試験の技術と部分放電検出を組み合わせたこの試験機で世界基準の品質をサポートしております。



インパルス部分放電試験機 DWX-05PD

■当社は、コイルの試験機をはじめ、新製品開発、又は特注製品の製作等を行うモノづくりにこだわる企業です。

回転方向試験器

RDT-308



従来のアナログ検出機能を最新のデジタル技術を駆使し、コイル磁場を測定可能にした新製品となります。

総合巻線試験装置

コイルの生産ラインではインパルス試験だけではなく、抵抗や耐電圧など数種類の試験が実施されます。それらの必要な機器を一括制御し自動で切換ながら試験を行える総合試験システムです。お客様毎に必要な試験を組み込む受注生産型の商品です。



繰返インパルス電源装置

IPX-05BP

長時間連続したサージパルスが発生させる電源装置。試料毎に調整が必要な特注品。EVの駆動モータやそれに使用されるマグネットワイヤの耐久試験などに使用。今注目されています！



3. 特記事項（期待される応用分野等）

当社は、経済産業省が2020年度に発行した「グローバルニッチトップ企業100選」「地域未来牽引企業」に選定されました。

製品・技術 PR レポート

1. 企業概要

会社名	株式会社東邦製作所		代表者名	千代田 透			
			窓口担当	水上 要			
事業内容	自動制御機器の製造・販売・サービス		URL	http://www.ome-toho.co.jp			
主要製品	電動操作機・調節弁・制御リレー・電子ガバナ・分電盤・制御盤・大型ボイラー用イグナイタ						
住所	本社:東京都青梅市今井 3-7-20 営業所:東京・大阪 出張所:九州						
電話/FAX 番号	窓口:0428-32-3541/0428-32-3545		E-mail	k-mizukami@ome-toho.co.jp			
資本金(百万円)	27	創業年月	1923年10月	売上(百万円)	1400	従業員数	110

2. PR事項

『100年の実績と技術力で自動制御機器および制御盤の開発・製作に
全力を尽くします。お客様仕様の製品開発お待ちしております。』

1923年創業以来、一貫して自動制御機器及び制御盤の開発・製作に専念してきた企業です。4つの事業の柱となる製品群があり、有機的に対応することによりお客様から信頼され、ニーズを満足する製品を供給させていただいております。

製品群1: 電動操作機・調節弁・制御リレー

電動操作機は、1~15,000N・mまで幅広く製作しています。
弁類は、電動調節弁(グローブ弁・ボール弁・パタフライ弁)のほかに、
電磁弁・フローリレーなどもあります。



製品群2: 電子ガバナ

エンジンの燃料制御・回転数制御用電子ガバナやコントローラを多数納入しています。
又排ガス規制対応用の比例電磁弁やインジェクタソレノイド等も開発し製作しています。



製品群3: 分電盤・制御盤

1933年の国家議事堂のビルシステム制御装置を初め、公共施設などへの長い納入実績があります。



製品群4: 大型ボイラー用イグナイタ

弊社の大型ボイラー用イグナイタは、国内外の火力発電所や民間の設備に使用されております。CO2削減のIGCC用点火トーチも納入しました。

3. 特記事項 (期待される応用分野等)

- 1999年 ISO 9001 認証取得
- 2013年 ISO 14001 認証取得

製品・技術 PR レポート

1. 企業概要

会社名	東邦電子株式会社		代表者名	河本 悟			
			窓口担当	営業部 宮崎 一善			
事業内容	制御機器の開発製造・販売		URL	http://www.toho-inc.com/			
主要製品	各種制御機器・各種温度センサ・プローブカード・無線センサネットワーク						
住所	本社: 神奈川県相模原市緑区西橋本 2-4-3						
	工場: 神奈川県相模原市中央区田名塩田 1-13-21						
電話/FAX番号	042-700-2100 / 042-700-2112		E-mail	info@toho-inc.co.jp			
資本金(百万円)	48	設立年月	昭和 38 年 10 月	売上(百万円)	5,600	従業員数	205

2. PR事項

『 センサからシステムまでを創造する 』

温度制御を中心とし各種制御機器から温度センサ・無線センサに関しての全てを設計・試作から量産まで自社内で一貫して行なっている。「標準品の制御機器」以外にも、「基板型」等さまざまなニーズにきめ細かく対応した製品供給が可能である。



デジタルコントローラ



温度センサ



基板型温度調節



neoMOTE シリーズ

コア技術

- * 温度コントロール
- * 温度センサ製作
- * 通信関連技術
- * 無線ネットワーク

＜電子デバイスのテスト技術を支えるプローブカード＞

電子デバイスの驚異的な高集積化と高速化に伴い、デバイスと検査装置を結ぶ役割のプローブカードには厳しい仕様が求められている。当社は測定対象・テストに合わせた最適なプローブカードを提供する事で、半導体製造の発展に貢献するものである。

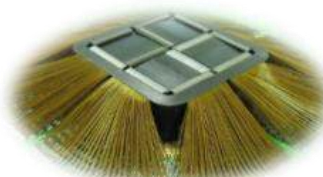

カンチレバー型



ポゴピン型

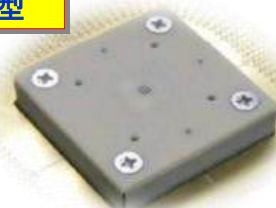

ワイヤープローブ型

3. 特記事項（期待される応用分野等）

2023年に創立60周年を迎えました。「顧客に向き“会う”」を合言葉に多岐に亘る業界のニーズに応えてきた実績が、関連技術に相乗作用をもたらし、さまざまなノウハウを蓄積して参りました。社員一丸、お客様とともに発展する「活力ある楽しい会社」を目指しています。

製品・技術 PR レポート

1. 企業概要

会社名	株式会社トネパーツ		代表者名	刀柝平 高一郎			
			窓口担当	須藤 麻子			
事業内容	電子部品の設計製造販売		URL	http://www.toneparts.co.jp			
主要製品	各種トランス及びコイル 電源トランス・DC/ACリアクトル・出力用/スイッチング用トランス						
住所	薬師工場:東京都町田市野津田町 2692-1						
電話/FAX番号	042-734-8757 / 042-734-0990		E-mail	info@toneparts.co.jp			
資本金(百万円)	10	設立年月	1984年6月	売上(百万円)	-	従業員数	35

2. PR事項

『特注品トランスは一台から受注致します』

弊社はトランスの専門メーカーとして 1984 年に創業し、低周波用および高周波用トランスまたはコイルなど、多品種にわたり製造してきました。一個からの多品種少量品をタイムリーに、よりよい商品を提供できるよう研鑽努力しています。永年の蓄積した技術は、みなさまのご要望に必ずお応えできるものと確信しております。

トネパーツでは、EN規格認定品であるPT21-ENシリーズをはじめとした標準トランスと、お客様のご要望に合わせたオーダータイプの特注トランスの 2 種類のラインナップで、幅広いご注文に対応しております。

【電源トランス・DC/AC リアクトル・出力用/スイッチング用トランス 他】

PTシリーズ



- ・B種絶縁 30VA～200VA
- ・F種絶縁 300VA～1000VA
- ・EN規格認定品(EN60742)
または準拠品
- ・端子はタブ端子 250 シリーズ
- ・リセプタクル端子は付属品として添付

PNタイプ 1VA～25VA



- ・電子機器用トランス
- ・A種絶縁
- ・静電シールド付
- ・プリント基板タイプトランス
(ハードピン)

BHシリーズ 1VA～58VA



- ・電子機器、
その他制御機器用電源トランス
- ・A種絶縁
- ・静電シールド付
- ・バンドタイプ
- ・端子構造:
ラグ端子又はリード線

◇薬師工場 〒195-0063 東京都町田市野津田町 2692-1

TEL 042-734-8757 FAX 042-734-0990

◇小山工場 〒195-0212 東京都町田市小山ヶ丘 2-2-5 まちだテクノパーク センタービル 7F

TEL 042-860-5020 FAX 042-860-5021

◇小野工場 〒195-0064 東京都町田市小野路町 2280

TEL 042-735-8001 FAX 042-735-8002

3. 特記事項 (期待される応用分野等)

■EN認定No. R9950005 (EN61558)

製品・技術 PR レポート

1. 企業概要

会社名	株式会社ニソール		代表者名	田崎 勝也			
			窓口担当	田崎 勝也			
事業内容	・電子回路基板設計・製造 (EMS) ・電子 CAD/CAM システム開発 ・販売支援・プロモーション		URL	http://www.nisoul.co.jp/ http://www.cadlus.com/			
主要製品	電子回路基板設計・製造受託サービスと電子 CAD/CAM「CADLUS」の開発・販売						
住所	〒350-1306 埼玉県狭山市富士見 2-2-12						
電話/FAX 番号	04-2958-8600 / 04-2958-3939		E-mail	info@nisoul.co.jp			
資本金(百万円)	65	設立年月	昭和 60 年 5 月	売上(百万円)	350	従業員数	30

2. PR事項

“速さ、品質、コスト、全てにおいて最高水準！1000件以上の年間設計実績”

『基板設計・EMSと基板CAD開発の専門家として、電子機器の迅速な進化をリードします』

当社ニソール(日本の魂)は、名前の通り、魂と情熱をこめて“トキメキ”ある世界一流の品質を持つ製品を提供します。我々は、お客様の期待を超えるため、日々全力で挑み続けています。

無料CAD提供から設計・製造受託か販売支援・プロモーションまで一貫したサービスを提供



3. 特記事項 (期待される応用分野等)

- ISO9001:2015 認証取得
- 2016 年度: 経営革新計画承認
- 2022 年度: 埼玉県SDGs/パートナー
- 2023 年度: 「多様な働き方実践企業」認定
- 2009 年度: 優良企業特別奨励賞
- 2022 年度: 「事業継続力強化計画」認定
- 2023 年度: グリーンインフラ官民プラットフォーム会員

製品・技術 PR レポート

1. 企業概要

会社名	株式会社 NISSYO		代表者名	久保 寛一			
			窓口担当	櫻井 大			
事業内容	変圧器、電源装置の設計、製造		URL	https://www.nissyo.tokyo/			
主要製品	トランス(変圧器)、電源装置、半導体装置、組立配線						
住所	〒205-0023 東京都羽村市神明台 4-5-17						
電話/FAX 番号	042-578-8220(代) / 042-578-8224		E-mail	ask@nissyo.tokyo			
資本金(百万円)	20	設立年月	1967年6月	売上(百万円)	3,200	従業員数	200

2. PR事項

『東京都中小企業技能人材育成大賞知事賞 大賞受賞!!』
 技能者の人材育成と能力開発にも取り組んでいます。』

環境に最適なオンリーワン!	世界にひとつ。特注品の開発・製造は当社が誇る一番の強みです。
特注品をスピーディーに!	お客様のニーズを盛り込んだ製品をスピードで供給いたします。
最高の技術とこだわり!	乾式、水冷、高効率、UL認定のトランス、豊富なオプション(ケース、ブレーカー、サイリスター、PLC等)、さまざまな製品に対応。 太陽光発電、データセンター、半導体装置、電車、海洋等の幅広い分野にお使いいただいております。

トランスのご紹介

太陽光発電用トランス	ブレーカ付トランス	3相トランス	単相トランス
			
<ul style="list-style-type: none"> ● 3相 50kVA ● 入力 210V、出力 440V(66A) ● 超高効率 	<ul style="list-style-type: none"> ● 3相 40kVA ● 入力 400V、出力 200V(116A) ● ブレーカ付き 	<ul style="list-style-type: none"> ● 3相 100kVA ● 励磁突入電流抑制型(1倍以下) ● 高効率仕様 	<ul style="list-style-type: none"> ● 単相 10kVA ● 入力 200V、出力 100V(100A) ● UL 認定品
水冷トランス	3相トランス	ケース入付トランス	3相リアクトル
			
<ul style="list-style-type: none"> ● 単相 220kVA ● 入力 500V、出力 20V(1100A) ● 水冷方式採用で小型化 	<ul style="list-style-type: none"> ● 3相 300kVA ● 入力 400V、出力 210V(830A) ● 高効率仕様 	<ul style="list-style-type: none"> ● 3相 400kVA ● ケース入 	<ul style="list-style-type: none"> ● 2mH 300A ● 防浸形 (IPX.7) ● 低騒音型 (6.5%珪素鋼板)

3. 特記事項 (期待される応用分野等)

- 地域未来牽引企業、DX 認定(経済産業省)
- 電気部品の組込や、装置の組立、配線、調整、試験等も行っています。
- 「ありえない! 町工場」を出版
- 東京都中小企業技能人材育成大賞知事賞 大賞受賞

製品・技術 PR レポート

1. 企業概要

会社名	日本サーモニクス株式会社		代表者名	石川 秀實			
			窓口担当	宮田 智子			
事業内容	電子応用装置の製造販売		URL	https://www.thermonics.co.jp			
主要製品	高周波誘導加熱応用装置(高周波焼入れ・焼き戻し装置、溶解装置、特殊加熱装置等)						
住所	神奈川県相模原市中央区田名塩田 1-13-6						
電話/FAX 番号	042-777-3411/042-777-3277		E-mail	info@thermonics.co.jp			
資本金(百万円)	40	設立年月	昭和 48 年 9 月	売上(百万円)	—	従業員数	55

2. PR事項

『高周波誘導加熱装置と最新技術で金属加工事業の効率化を推進します』

研究開発 / 次なる技術イノベーションへ真摯に挑戦

当社のバックボーンは研究開発力です。高度化するパワーエレクトロニクスニーズへの挑戦、多様化する高周波誘導加熱技術への挑戦、進化するシミュレーション技術への挑戦など、次世代に向けたチャレンジを行っております。

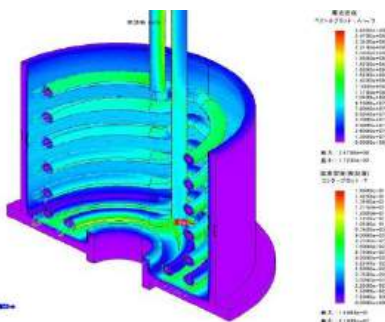

コイル加工 / 蓄積されたノウハウと職人技の融合

当社が長年蓄積したノウハウと職人による確かな技術により、高効率で高精度な加熱コイルをお客様のもとへお届けします。新規加熱コイルの製作から既設コイルのメンテナンスまで様々な加熱コイルへの対応が可能です。



試作・実験 / お客様のニーズを把握し課題解決に貢献

お客様との信頼関係の構築、お客様のニーズを把握し課題解決を通して求められる価値を提供できるよう、研究開発棟にて実験装置をご用意しております。



高周波誘導加熱装置 / 豊富な実績と確かな技術

数銭台のオーダーメイド製品を提供してきた実績、そして豊富な経験に裏付けされる技術と信頼があります。



3. 特記事項（期待される応用分野等）

- ・平成 22 年度戦略的基盤技術支援事業に採択される(自溶合金再溶融システムに関する研究)
- ・平成 31 年かながわ地球環境賞
- ・令和元年度地球温暖化防止活動環境大臣賞

製品・技術 PR レポート

1. 企業概要

会社名	日本蓄電器工業株式会社		代表者名	名取 敏雄			
			窓口担当	永田 薫			
事業内容	アルミ電解コンデンサ用電極箔の開発製造販売 キャパシタ無停電電源/独立電源の製造販売		URL	https://premium.ipros.jp/jcc-foil			
主要製品	アルミ電解コンデンサ用電極箔、キャパシタ無停電電源/独立電源、等						
住所	〒197-0013 東京都福生市武蔵野台 1-23-1						
電話/FAX 番号	042-552-1207/042-530-2535		E-mail	cdg-info@jcc-foil.co.jp			
資本金(百万円)	457	設立年月	昭和 34 年 12 月	売上(百万円)	16,800	従業員数	146

2. PR事項

■ キャパシタ UPS-J シリーズ

無線遠隔監視システム



概要

通信種類：LTE-M LoRa
電源種類：DC 電源 一次電池
想定用途：現場監視 環境監視 設備監視
計測機例：傾斜 歪み 振動 温度 風向 水位 電圧など

→ PC

バックアップ電源



用途 通信 計測 監視 メモリー など

無線通信 有線通信 計測 画像監視 メモリー

IoT 用途向けマルチ電源基板



用途

計測や通信の電源などに
一次電池 DC 5V → センサー
DC 12V → 通信機器

シングルボードPCなどに
DC 電源 DC 5V → シングルボードPC
DC 12V → シングルボードPC
停電時バックアップ
故障検知信号
シャットダウン信号 受信で出力停止

DC 電源 or 一次電池 入力選択可
キャパシタ 瞬停保護
合計出力 15W
各種信号

マルチ電源基板
キャパシタ
故障検知信号
受電電圧低下信号

■ 主な導入実績

鉄道事業者様 センサーメーカー様 産業機器メーカー様 など

3. 特記事項（期待する応用分野等）

- 1994年に千葉工場で業界初の品質認証 (ISO9002) 取得、2001年に全社で ISO9001、2000 認証取得
- 2004年に全社で ISO14001 認証を取得 (規格最新版対応済み)
- バランス回路を備えた蓄電装置などの特許複数取得 (JAXA 共願特許あり)

製品・技術 PR レポート

1. 企業概要

会社名	のぞみ株式会社		代表者名	高田 淑朗			
			窓口担当	高田 淑朗			
事業内容	組込システムの開発、製造、販売		URL	http://www.nozomicorp.jp/			
主要製品	無線モジュール、センサネットワーク、無線温湿度センサ・加速度センサシステム						
住所	〒206-0011 東京都多摩市関戸 4-23-1 関戸ビル 3階						
電話/FAX 番号	042-319-6146/042-319-6148		E-mail	takata@nozomicorp.jp			
資本金(百万円)	20	設立年月	平成 20 年 10 月	売上(百万円)	60	従業員数	8

2. PR事項

『無線・センシング技術のエキスパート企業です!』

当社は、無線技術・センシング技術をコアに、組込みシステムに求められる様々な技術を有し、最適なソリューションを提供、商品企画から、設計、開発、評価、保守までトータルにサポートします。

<得意な技術分野>

- 特定小電力無線、ZigBee、Bluetooth、WiFi などの無線技術
- 高信頼性、高い耐故障性、低消費電力の組込みシステムの開発設計
- 通信用、画像用ライブラリを多数開発・保有しているのでスピーディに開発設計可能
- 小型生体センサ・温湿度センサ等の無線ネットワーク・データロガー構築

<開発製品紹介>

●世界最小、高性能の 400MHz 帯無線モジュールを開発(写真)

- * 無線通信モジュールは技術基準適合証明取得済み
- * 実績:(国研)情報通信研究機構殿、首都大学東京殿などに納入
- * 期待される応用分野:医療、介護分野での生体データ観測システム、植物工場等農業分野
- 周波数:429MHz 帯、チャンネル数:40、出力:10mW、通信速度:7,200bps、通信距離:見通し 1000m 以上
- 小型:12.5mm x 22.5mm x 2.0mm(アンテナ含む)

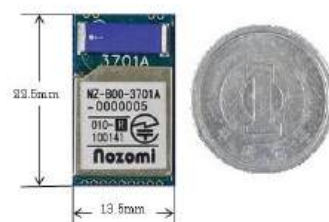

●高速・高性能の 400MHz 帯無線モジュールを開発

- 周波数:429MHz 帯、チャンネル数:40、出力:10mW、通信速度:14,400bps、通信距離:見通し 20km以上。

●組込みシステム&モジュール開発・製造

多数の各種家電製品、産業機器などの設計の実績があります。

基板設計、回路設計、ファーム開発、サーバのソフト開発まで自社内で一貫して設計できます。

右に(独)理化学研究所の Spring8、X線自由電子レーザー(XFEL)施設 SACLA に納入した、当社が開発した各種制御装置を示します。



3. 特記事項(期待される応用分野等)

[期待される応用分野]

- ☆各種センサーネットワーク(スマート農業など)
- ☆各種産業機器・インフラのリモート監視

[表彰]

- 平成 29 年度 第 15 回多摩ブルーグリーン賞 技術・製品部門優秀賞

製品・技術 PR レポート

1. 企業概要

会社名	株式会社ビット・トレード・ワン		代表者名	阿部 行成			
			窓口担当	同上			
事業内容	コンピューターソフト・電子機器の開発		URL	https://bit-trade-one.co.jp/			
主要製品	USB 入力機器、タッチセンサ、近接センサ、赤外線						
住所	〒252-0243 神奈川県相模原市中央区上溝 5-1-23						
電話/FAX 番号	042-785-2142 / 042-785-2143		E-mail	y.abe@bit-trade-one.co.jp			
資本金(百万円)	6	設立年月	平成 22 年 1 月	売上(百万円)	100	従業員数	11

2. PR事項

『 回路設計・基板製造・部品実装・組立・検査・出荷を一貫して行います。 』

当社は USB 入力機器、Raspberry Pi 周辺製品、赤外線リモコン応用機器等で多数の実績がございます。JAXA 様、理化学研究所様案件等様々な実績があり、高品質な設計、製造が可能です。雑誌付録基板なども多数手がけており、数万枚の基板を低コストで製造する事も可能です。雑誌付録基板なども多数手がけており、数万枚の基板を低コストで製造する事も可能です。

【USB 入力機器】

既存 USB 製品では対応できない USB 入力機器を設計／製作致します。特殊形状スイッチやレバー、ボリュームなどはもちろん、タッチセンサ／近接センサなど各種センサとの組み合わせも可能です。

【製品例】



遠隔操作する業務用車両のコントローラです。



80mm x 220mm の巨大なスイッチを押すと、押された回数をカウントアップしていきます。



手に持って使える4ボタン USB スイッチです。



USB 接続の街頭抽選会用ボタンです。

【Raspberry Pi 周辺製品】

50種類以上の Raspberry Pi 拡張ボード(HAT) 製品ラインナップを用意しています。社内設計ですので、各種カスタマイズ、量産向け設計にも柔軟に対応させていただきます。

【赤外線リモコン応用機器】

赤外線リモコンを PC で操作するためのアダプタを販売しております。ホテル VOD 向けなど多数の OEM 実績がございます。

【量産】

製造は、国内高品質メーカーから中国工場での生産まで、お客様の品質要求とコスト要求に合わせて様々なご提案が可能です。

3. 特記事項（期待される応用分野等）

- IoT
- AI/Deep Learning
- プログラミング/ロボット教育

製品・技術 PR レポート

1. 企業概要

会社名	フォトプレジジョン株式会社		代表者名	石井 隆弘			
			窓口担当	小泉 美里			
事業内容	フォトエッチング加工		URL	https://www.photopre.co.jp			
主要製品	マイクロエレクトロニクス製品、光学製品に使用される精密部品						
住所	〒193-0835 東京都八王子市千人町 2-7-5						
電話/FAX 番号	042-666-8211 / 042-666-6521		E-mail	webmaster@photopre.co.jp			
資本金(百万円)	12	設立年月	昭和 55 年 4 月	売上(百万円)	157	従業員数	14

2. PR事項

『 フォトリソグラフィと周辺技術の組合せによる微細加工技術 』

- 金属薄膜及び非金属薄膜で、線幅数 μ レベルの微細なパターン形成が可能です。
- 様々な形状や材質の基板に対応いたします。
- ガラスなどをエッチングして流路や段差を作ることもできます。
- 高アスペクト比レジスト、電着レジストなど、各種レジストパターンも加工いたします。
- 成膜装置やサンドブラスト装置、ダイシングソーなども社内に保有しております。
- 全工程一貫加工は勿論のこと、各工程のみでの加工も承ります。

技術者ならではの知識と経験により最適な加工方法をご提案いたします。
新素材、複雑形状、立体基板など、なんでもご相談ください。

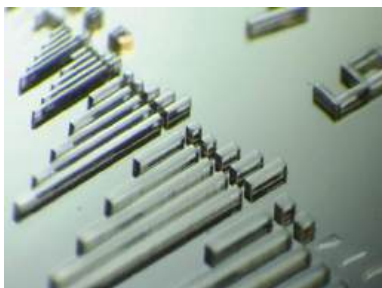

各種レジストの開発によって、多様な形状のレジストパターンが可能になりました。例えば、高アスペクト比レジストでは、高さのあるパターンが形成できます。



基板種も様々です。軽くてフレキな樹脂フィルムにも、薄膜の配線パターンを作れます。



基板の形状が立体的なものにも加工できます。円柱の石英材の側面に微細パターンを形成しました。全周に切れ目なくパターンニングされています。

3. 特記事項（期待される応用分野）

- 少量・多品種対応。試作や実験等にご活用下さい。
- 工程検討から御見積、本加工まで、迅速に対応させていただきます。

製品・技術 PR レポート

1. 企業概要

会社名	フューテックス株式会社		代表者名	福田 康成			
			窓口担当	森田 博			
事業内容	特注電源、高圧電源、電子機器開発		URL	https://www.futex.jp			
主要製品	電子ビーム用電源・制御ユニットの開発、電子銃電源、特注電源、高圧電源、インバータ						
住所	東京都昭島市福島町 2-28-3						
電話/FAX 番号	042-549-2888 / 042-549-2900		E-mail	info@futex.jp			
資本金(百万円)	39	設立年月	平成元年 5 月	売上(百万円)	520	従業員数	30

2. PR事項

『 各種特注電源ユニットのソリューション開発 』

【電源事業】

電子顕微鏡などの電子ビームアプリケーションに向けた電子銃電源、静電レンズ、減速レンズなどの高圧系ユニットから、アライメントレンズ、コンデンサレンズ、非点補正ユニット、オブジェクトレンズなどの磁界型レンズ用電源と制御ユニット、ソフトウェアまで全てをカスタム・ソリューションでご提供致します。

近年ではEB金属3Dプリンタ、防衛関連製品などのハイパワーシステムにも取り組んでおります。

【EMS事業】

フューテックスは創業以来、理科学機器、医療機器、半導体装置など多くの産業用装置のものづくりに携わってきました。その多くが小ロット多品種です。

当社では設計段階から材料調達、組立配線、電気調整・試験に至るまでワンストップで対応可能です。

組配、調整のみのご要望にもお応えできますのでまずはお問い合わせください。



3. 特記事項（期待される応用分野等）

（対象アプリケーション）

・半導体・理科学製品：走査電子顕微鏡、半導体検査装置、CD-SEM、レビューSEM、電子ビーム描画装置、電子ビームマスクライタ、透過型電子顕微鏡、集束イオンビーム装置、金属3Dプリンタ、マイクロフォーカスX線CT

・防衛関連製品：TWT（進行波管）用高圧電源、特殊インバータ

* 品質マネジメントシステム ISO9001:2015 認証取得

製品・技術 PR レポート

1. 企業概要

会社名	プライムテックエンジニアリング株式会社	代表者名	中川 卓也
		窓口担当	鈴木 一聡
事業内容	産業用カメラ・画像関連機器の開発製造、販売	URL	https://www.pte.jp/
主要製品	産業用 CCD カメラ・CMOS カメラ		
住所	本社:東京都文京区小石川 1-3-25 小石川大国ビル 3F 横浜工場:神奈川県横浜市都筑区中川 1-10-2 中川センタービル 3F		
電話/FAX 番号	03-5805-6766 / 03-5805-6767	E-mail	HP より問合せ下さい
資本金(百万円)	30	設立年月	1998 年 8 月
		売上(百万円)	1500
		従業員数	33 名

2. PR事項

『 可視光から近赤外光までの広帯域でシームレスな撮像が可能! 』

当社は OEM 事業をメインとし、開発・設計、試作、量産製造、販売まで一貫して行う産業用カメラメーカーです。23 年に渡り蓄積してきた技術・ノウハウを駆使し、お客様のご要望に合わせて、より付加価値のある製品提案を行っております。OEM 事業以外に自社製品の開発も行っており、今回は自社製品のご紹介をさせていただきます。

今回ご紹介の製品は「可視光から近赤外光までの広帯域でシームレスな撮像が可能!」な近赤外 InGaAs カメラです。CMOS イメージセンサメーカーとしてトップシェアのソニーが新たに開発した InGaAs センサを採用。主な特徴として 400nm~1700nm というこれまでにはない広帯域で感度を有するイメージセンサです。更にセンサーパッケージ内部にペルチェ素子を内蔵することで、低電力で効率よくチップを冷却し、低ノイズかつ高感度を実現しました。弊社はこの InGaAs センサを搭載したカメラを国内でもいち早く開発しました。インターフェースにはギガビットイーサネット(GigE)を採用し、市販の LAN ケーブルで容易に PC に映像を取り込むことが可能です。



型式: **PXG130SWIR**

撮像素子: 1/2" グローバルシャッタ InGaAs センサ

有効画素数: 1280(H) × 1024(V)

セルサイズ: 5 μm × 5 μm

フレームレート: Max30fps

インターフェース: GigE (GigE Vision 準拠)

外形寸法: W55mm × H55mm × D85.5mm (突起物含まず)

※画素数 VGA タイプ(型番: PXG030SWIR)もございます。

詳細はお問合せください。

3. 特記事項 (期待される応用分野等)

- 半導体製造装置(シリコンウェハー)、食品・薬剤等の外観検査、容器内異物確認等の非破壊検査
- ハイパースペクトルイメージングへの応用
- 2007 年 ISO 9001 認証取得

製品・技術 PR レポート

1. 企業概要

会社名	株式会社ベネテックス			代表者名	阿部 哲士		
				窓口担当	吉田 弘幸		
事業内容	各種映像機器 開発および製造			URL	https://www.venetex.jp/		
主要製品	各種映像機器(画像圧縮、記録装置等)、各種産業用カメラ、医療用映像機器、他						
住所	〒198-0024 東京都青梅市新町 8-3-9						
電話/FAX 番号	0428-30-0611/0428-30-0612			E-mail	sales@venetex.co.jp		
資本金(百万円)	10	設立年月	昭和 55 年 12 月	売上(百万円)	1,660	従業員数	38

2. PR事項

『医療・公共・放送等あらゆる分野の映像機器開発が可能』

ベネテックスでは、放送・通信分野、メディカル分野、公共・産業分野等のあらゆるソリューションに対応した映像関連機器を設計から生産まで一貫して行っております。

①カメラ事業

・歯科向け・眼科検査装置向け・証明写真向け・アミューズメント向け・セキュリティ向け

②放送／映像機器事業

・ネットワーク映像伝送装置(コーデック)・各種記録装置(4K/2K、非圧縮)
・カメラリモコン・映像スイッチャー用リモコン

③映像システム事業

・消防／防災向け映像システム・道路／河川監視向け映像システム

④その他

・大型マルチ表示盤・産業用 PC / タブレット・産業用タッチパネル／液晶パネル

<開発事例>



歯科向けカメラ(松風様)



組込カメラ(証明写真等)



ネットワーク映像伝送装置(監視)



記録装置(放送局等)



カメラリモコン(放送局等)



大型マルチ表示盤(公共)



産業用 PC



産業用タッチパネル

3. 特記事項(期待される応用分野等)

- 2018年: 第二種医療機器製造販売業、医療機器製造業登録を取得
- 2005年: ISO9001 認証取得

製品・技術 PR レポート

1. 企業概要

会社名	株式会社マーク電子		代表者名	大津 恭男			
			窓口担当	営業部 和泉・佐梁 技術部技術営業課 大津・金治			
事業内容	機器開発試作		URL	http://www.markd.co.jp			
主要製品	医療機器、ライフサイエンス機器、情報通信機器、産業機器、自動車関連機器						
住所	〒252-0132 神奈川県相模原市緑区橋本台 1-32-1						
電話/FAX 番号	042-774-4131/042-774-2567		E-mail	info@markd.co.jp			
資本金(百万円)	70	設立	1977年2月	売上(百万円)	1,350	従業員数	80

2. PR事項

『マーク電子は EMS 事業として医療・ライフサイエンス・情報通信等の各種電子機器の開発・設計・製造までをサポートします。』

■医療機器の共同開発を行っており、OEM(受託製造)からODM(受託設計)に重点を移しています。

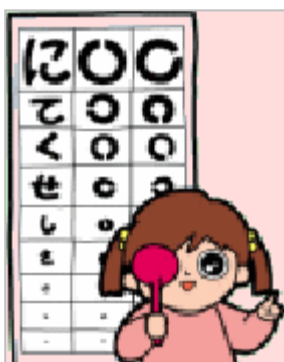

照明に白色 LED を使用した省エネタイプです。

視力検査装置

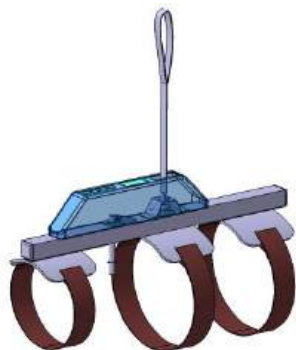

整形外科用測定装置

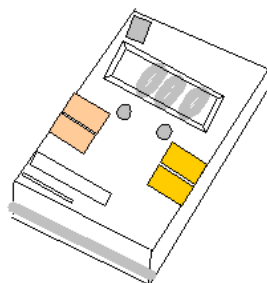

放射線測定器

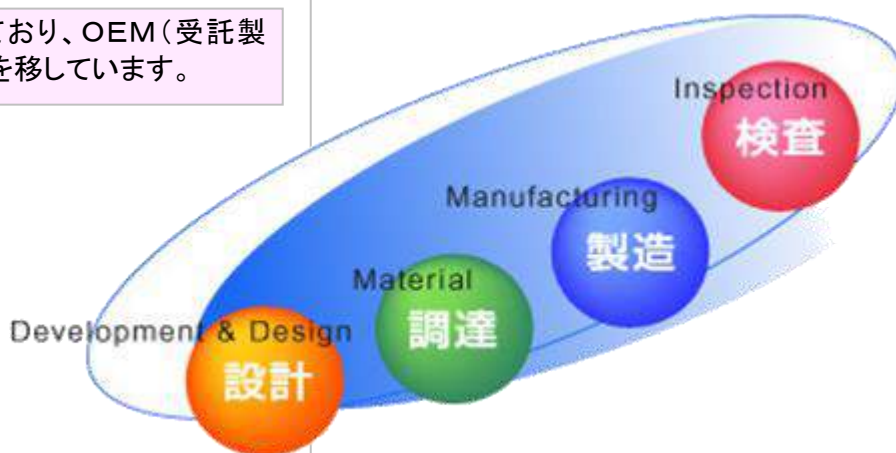

■大学とのコラボレーションで、新しい測定器を開発しています。

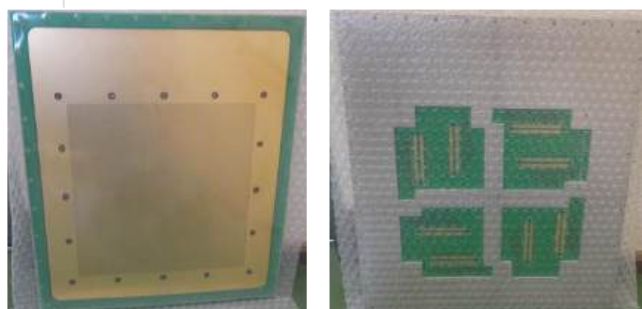

X線をガスチャンバーに通し光電子を発生させ、本基板で集めて増幅し、画像を形成します。

放射線測定装置電荷収集基板

3. 特記事項（期待される応用分野等）

※ 2000年 ISO9001、2002年 ISO14001、2009年 ISO13485 認証取得

製品・技術 PR レポート

1. 企業概要

会社名	マイクロテック・ラボラトリー株式会社		代表者名	野村 優介			
			窓口担当	営業部 逸見 徹也			
事業内容	ダイレクトドライブモーターの製造販売		URL	https://motor.mtl.co.jp/			
主要製品	ダイレクトドライブモーター/マイクロエンコーダ						
住所	〒252-0318 相模原市南区上鶴間本町 8-1-46						
電話/FAX 番号	042-746-0123/042-746-0960		E-mail	mtl@mtl.co.jp			
資本金(百万円)	45.5	設立年月	1981年2月	売上(百万円)	1,350	従業員数	76

2. PR事項

『世界最小クラスのダイレクトドライブモータ』

半導体製造装置でも採用！ 装置の小型化・高速化・高精度かの実現
小型、高精度の回転伝達の追求



μ DD モータの特徴

高トルク	超小型	中空軸
従来の AC サーボモータと比較して 約 5 倍のトルク密度	従来の DD モータと比較して 世界最小クラス	サーボモータ業界トップクラスの 中空率35%



減速機構を使用せず駆動させることを前提に設計・開発

- ▶ バックラッシレス
 - ～位置決め精度が抜群に
- ▶ 静音
 - ～装置の異音に気づける/作業環境改善
- ▶ 高いバックドライバビリティ(軸の動きやすさ)
 - ～安全・簡単に寄与
- ▶ 高い繰り返し精度
 - ～摩擦部品が極めて少なく、再現性が高い
 - =長寿命化
- ▶ 軽量化

既存装置の有効活用できるメーカー間コラボ

μDDモータをSSCNETⅢ/Hで
従来システムのまま
中空軸化・小型軽量化・高精度化

MITSUBISHI ELECTRIC
MELSER/o-J4

MTL
μDD Motor

MTL のダイレクトドライブモータは、外形Φ13～100 の7シリーズで超小型から小型、中空軸、高分解能まで多品種豊富に取り揃えております。全てが省スペース設計になっておりますのであらゆる状況での測長・測角など各種検出及び制御にご利用いただけます。

3. 特記事項（期待される応用分野等）

- ※ 第17回多摩ブルー賞 最優秀賞受賞 2019年
- ※ 神奈川工業開発技術大賞 ビジネス賞受賞 2018年
- ※ 神奈川がんばる企業 エース受賞 2018年 2019年
- ※ 健康経営優良企業認定 2021年 2022年

製品・技術 PR レポート

1. 企業概要

会社名	株式会社MEMOテクノス		代表者名	渡邊 将文			
			窓口担当	三浦 秀典			
事業内容	産業向け特注機器の設計・開発・生産		URL	http://www.memotechnos.co.jp			
主要製品	自律移動型汎用ロボット「Lux48」、IoT デバイス「愛子」、業務用自動放送装置など						
住所	〒252-0331 神奈川県相模原市南区大野台 1-5-2						
電話/FAX 番号	042-810-0130/042-810-0140		E-mail	com@memotechnos.co.jp			
資本金(百万円)	5	設立年月	平成 18 年 10 月	売上(百万円)	118	従業員数	12

2. PR事項

『 500 案件を超えるプロ向け特注機器の開発実績
自動化技術で人手不足の企業様をサポートします! 』

～作業を自動化・省人化～ 自律移動型汎用ロボット

人に代わって、「運搬」や「案内」
「ピッキング」等の作業を行います

Lux48



工場をはじめ、さまざまな現場の自動化をご提案します!

～データ収集を自動化～ ランニングコストが掛からない IoT ツール



IoT デバイス 愛子

業務の効率化や省エネ、セキュリティに
役立つデータを自動収集・可視化します



専用アプリケーション 「aiko at Home」

パソコンでIoT環境をらくらくセッティング!
無料で利用できるデータロギングシステム



3. 特記事項（期待される応用分野等）

- 所属団体：さがみはらロボットビジネス協議会／ロボット革命イニシアティブ協議会
- 2017 年 11 月：自律移動型汎用ロボットシステム「Lux48」を発表
- 2018 年 01 月：電波に依存しない超音波無線通信システムの研究開発に着手
- 2018 年 03 月：ランニングコストが掛からない IoT デバイス「愛子」を発売

製品・技術 PR レポート

1. 企業概要

会社名	山下電装株式会社		代表者名	山下 昌彦			
			窓口担当	白井 芳洋			
事業内容	光源・半導体検査装置の設計製造販売		URL	http://www.yamashitadenso.co.jp			
主要製品	ソーラシミュレータ、半導体検査機器、各種光源ランプ						
住所	〒192-0152 東京都八王子市美山町 2161-14						
電話/FAX 番号	042-650-7121/042-650-7120		E-mail	info@yamashitadenso.co.jp			
資本金(百万円)	10	設立年月	昭和 49 年 2 月	売上(百万円)	300	従業員数	16

2. PR事項

『 省エネ・エコ社会の実現に貢献する光源機器メーカー 』

- 高性能な光源機器を提供します。
- オーダーメイドにお応えします。特注品はお任せください。
- アフターフォローを徹底します。長期間の性能管理はお任せください。

● 当社の基盤技術: 光源安定化技術・光学式欠陥検出技術



高精度ミドルパルス型
ソーラシミュレータ



ソーラシミュレータ
(セルテスター)



半導体表面欠陥検査装置
(魔鏡)

用途: 生産ラインでのモジュール評価

特長: 太陽電池モジュール製造ライン用の評価用装置として(独)産業技術総合研究所と共同研究開発した。この装置用に開発した長寿命ランプによりコストダウンに貢献。

用途: 太陽電池セルの性能別ランク分け、研究開発用途、等

特長: 創業来取り組んできた電源の高安定化技術をもとに、光の安定度・均一性に優れた光源を提供。高い選別精度を実現できる。シャッター機構の改良により1秒1枚の高速検査にも対応可。自動車、建築など他分野での活用事例多数あり。

用途: シリコンウェハの表面欠陥検査

特長: 魔鏡の原理を応用した、切削・研磨後のシリコンウェハの表面(鏡面)の欠陥を非破壊にて検査する装置。1988年に米セミコンダクターインターナショナルより画期的な検査装置と認められ、表彰された。

3. 特記事項(期待される応用分野等)

- 環境分野: 新素材太陽電池の評価法についてデファクトスタンダード確立が期待される。
- バイオ、化粧品、医療分野: 太陽光にさらされた時の塗料や化粧品など各種材料の光反応試験などに適用できます。

製品・技術 PR レポート

1. 企業概要

会社名	株式会社ユニテックス			代表者名	小杉 恵美		
				窓口担当	小杉 恵美		
事業内容	データストレージ製品の開発・販売			URL	https://www.unitex.co.jp/		
主要製品	USB LTO データ保存システム、マルチメディアコンバータシステム、マルチ光ディスクシステム						
住所	【町田本社】東京都町田市中町 2-2-4 【相模事業所】神奈川県相模原市南区豊町 15-3						
電話番号	050-3386-1242			FAX 番号	042-710-4660		
資本金(百万円)	90	設立年月	1990年10月	売上(百万円)	1,370	従業員数	75

2. PR事項

『 当社の強みはソフトウェアとハードウェア両方自社開発し、各ユーザーニーズに応じたソリューションを提供できるデータストレージ技術力です。販売は国内のみならず、海外 38 ヶ国に展開しております 』

【主要製品・技術のご紹介】

■ USB LTO データ保存システム

世界初・唯一の高速 USB 接続 LTO 大容量データ保存・長期管理システム



LTO [Linear Tape-Open]
磁気テープメディアにデータ保存、
1巻45TB容量、50年の耐久性

USB 接続で簡単に大容量データ保存

- ・ UNITEX ArchiveLT ソフトで簡単データ検索、オフライン管理、暗号化、自動アーカイブ、クラウド連携が可能
- ・ 高速 300MB/s 転送スピードでストレスフリーデータ保存
- ・ サイバー攻撃からデータを守り、且つ少ない CO₂ 排出量
- ・ 効率的なデータ運用を実現する NAS バンドルモデル有り

■ 金融業界向けマルチメディアコンバータシステム

異なるシステム、異なるメディアのデータ交換用マルチメディアコンバータ



MCS1000/1100

MCS3500

業務環境に合わせてシステム構築が可能

- ・ 多様な媒体の極秘データ交換業務に特化した受入れ・返却システム。旧来から銀行と企業間で利用される CMT/FD/MO 等のレガシーメディアから最新 LTO まで対応
- ・ 高コストなメインフレームのチャンネル接続から、オープンシステムをベースとした本システムへの移行で、大幅なコストダウンが実現

■ マルチ光ディスクシステム

高性能ロボット搭載、光ディスク自動連続書込/印刷/読込み/AI データ集約



- ・ 自社開発ロボットアーム搭載。CD/DVD/BD 200 枚連続書込/ラベル印刷/複数台接続で大量配布用光ディスク作成
- ・ 光ディスクデータ自動連続読込みとレーベルスキャナ/AI 技術活用してのレーベル面読取りによるメタデータをセットでアーカイブ。これにより大量光メディアデータを最新メディアへ自動集約が可能、管理・検索も大幅簡易化

製品・技術 PR レポート

1. 企業概要

会社名	株式会社アイジェクト		代表者名	戸口 儀隆			
			窓口担当	戸口 儀隆			
事業内容	金属切削加工		URL	https://www.i-ject.com/			
			銅板加工.com	https://copper-plate-manufacturing.com/			
主要製品	バックングプレート、医療機器部品、理化学機器、実験装置						
住所	〒350-1202 埼玉県日高市駒寺野新田 251-14						
電話/FAX 番号	042-989-8941/042-989-8952		E-mail	info@i-ject.com			
資本金(百万円)	10	設立年月	昭和 45 年 4 月	売上(百万円)	200	従業員数	16

2. PR事項

『 金属精密加工のニーズに応え、トータルで工程設計→ 技で作る品質 』

～ 銅・アルミ精密加工のプロフェッショナル集団 ～

当社は、**銅・アルミの精密加工メーカー**として、信頼に応える事を喜びとしてモノづくりに励んでまいりました。ニーズにお応えすべく、困難で精密な部品を、知恵を出し合い製造する経験を重ねた成果である「**受注から納品までの多様な製造工程をアレンジし、高品質の部品供給にお応えできる技術**」に誇りをもって取り組んでいます。

■ 受注から納品まで、責任を持って製造する技術集団です。

受注 → 工程設計 → 材料調達 → 治具作成 → 加工 → 表面処理 → 品質管理 → 納品

ITによる共有化で業務効率を計っています。

・プレス・切削
・ヘラ絞り・板金
・溶接・その他

・三次元測定
・画像測定

■ 高純度銅～合金銅の精密加工技術

■ 当社は、航空宇宙、鉄道、半導体、理化学機器、医療機器などあらゆる産業・研究開発分野の銅製品に対応をしています。

銅は、熱伝導率が良い物質ですが、その反面、反り、変形、腐食が起こりやすく、加工の取り扱いが簡単ではありません。銅加工のプロフェッショナルとして、常に細心の注意を払い加工を行っています。



JIS Q9100 認定

品質管理

■ 組立後は、画像測定・三次元計測器などで品質管理を行っています。・精度: ±0.001



画像測定



3次元測定

事例：C1020 バックングプレート

■ 内径、外径共に側面テーパ、切削量が多く、反り、ひずみが発生しやすいが平坦度、平面度ともに誤差 0.05mm 以内に加工

・φ368×48.5t

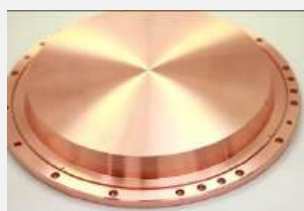

事例：CrCu ろう付け

■ 人工衛星エンジン開発

・設計提案 + 機械加工 + 組立(ろう付け)



・φ38×50L

3. 特記事項（期待される応用分野等）

○ 2013年: 経済産業省「中小企業IT経営力大賞」優秀賞 全国商工会連合会会長賞 受賞

製品・技術 PR レポート

1. 企業概要

会社名	アイティーオー株式会社			代表者名	伊藤 義緩		
				窓口担当	伊藤 義緩		
事業内容	プレス板金加工(レーザ加工、溶接、マーカ等)			URL	http://www.ito21.co.jp/		
主要製品	半導体・自動車部品の加工(各種機器に組み込まれる部品、オブジェ・ディスプレイ用)						
住所	〒190-1204 東京都西多摩郡瑞穂町富士山栗原新田 231-12						
電話/FAX 番号	042-556-2502/042-556-0541			E-mail	itoy@ito21.co.jp		
資本金(百万円)	5	設立年月	昭和 52 年 3 月	売上(百万円)	190	従業員数	14

2. PR事項

『パイプの複雑加工はお任せ下さい、短納期・高品質でご提供します!!』

弊社は高精度を必要とする小物部品の製作を得意としています。試作レベルの小ロットのものから量産品まで高品質、短納期でご提供します。特にパイプへの特殊加工に数多くの実績があり、多くのお客様に好評をいただいております。また“**アートとデジタルの融合**”を合言葉にオブジェや展示品サンプル加工にも取り組んでおります。

オブジェ: 透明材料の内面(表面は無傷で光沢のまま)に文字や立体図形(3次元図形)をレーザ加工しオブジェとしての商品も提供しております。経験とノウハウの蓄積の上に新しい物や難題へのチャレンジ精神と意欲が旺盛であり従業員一同、お客様からの難題・課題をお待ちしております。SUS や鉄などの鋼材、銅、アルミなどの非鉄金属またセラミック、ガラス、木材などの非金属材料も加工いたします。

モノづくり: 精密な板金加工から溶接、仕上げにいたるまで機能部品完結の対応ができます。加工でお困りのことがございましたらご相談下さい。難問・難題歓迎です。

<加工サンプル>



パイプへのレーザ加工:

- ・外形を変形させずに複雑な加工が可能です
- ・高精度な加工が可能です
- ・型や特殊ジグを必要としないので短納期で製作可能です
- ・材料に応じた加工条件の設定が容易なため(経験とノウハウが豊富)材料選択の範囲が広い

お客様のご要望に応えるべくアイティーオー(株)は日夜研鑽しております。部品加工でお悩みの方どうぞ当方にお問い合わせ下さい。詳しくはホームページをご覧ください。

3. 特記事項(期待される応用分野等)

2007年4月には新型炭酸ガスレーザ加工機を導入しました。創立40年を迎えアイティーオー(株)は社業を通じ『広く社会の要請にこたえ、継続的に貢献』することを念願しております。

製品・技術 PR レポート

1. 企業概要

会社名	株式会社井口一世			代表者名	代表取締役 井口一世		
				窓口担当	営業部営業課 多田竜也		
事業内容	精密機器部品の製作販売／各種機器の設計開発／ソフトウェア開発販売／金型プレス加工／板金加工 等			URL	http://www.iguchi.ne.jp/		
主要製品	医療機器、分析機器、精密機器、工作機器、自動車関係、航空宇宙関係等の主要部品						
住所	本社／東京都千代田区飯田橋 4-10-1 所沢事業所／埼玉県所沢市所沢新町 2553-3						
電話／FAX 番号	04-2990-5400 / 04-2990-5402			E-mail	t.tada@iguchi.ne.jp		
資本金(百万円)	95	設立年月	平成 13 年 4 月	売上(百万円)	16, 578	従業員数	42

2. PR事項

『株式会社井口一世を使わないと損をします。』

『金型レス加工』

試作から、量産サービスパーツまでスピーディーな対応が可能です。

専用の金型を作らないので、イニシャルコストを削減できます。

サービスパーツもお任せ下さい。金型の保管が不要です。

不要

専用の金型保管にかかる
倉庫代・メンテナンス費

不要

例) コピー機
金型製作のための
初期投資 30 億円



『切削レス加工』

切削加工を板金加工に置き換え、単価 1/2~1/3 を実現できます。

- メリット ① スクラップ部分が少なく材料費が大幅に削減されるだけでなく、環境にも配慮。
② 製作時間を大幅に削減。

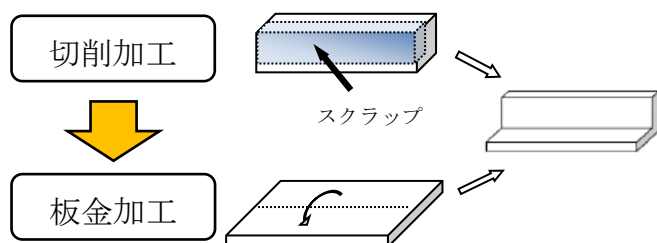

『これいくら®』

当社独自のデータベースを活用し、板金部品の見積・査定ソフトウェアを開発。適正価格を簡単・即座に算出できます。

『なんとかなる事業 (ワンストップサービス)』

厳選された加工企業が持つ先端・独創的技術を当社が窓口となってワンストップで提供するサービスです。製造・納期品質管理・出荷まですべての業務を一括で承ります。

3. 特記事項 (期待される応用分野等)

令和 5 年『令和 4 年度埼玉県荻野吟子賞いきいき職場部門賞』受賞

平成 31 年『平成 30 年度東京都女性活躍推進大賞特別賞』受賞

平成 25 年『JAPAN Venture awards 2013 経済産業大臣賞』受賞

ISO

14001 / 9001 取得

製品・技術 PR レポート

1. 企業概要

会社名	池上金型工業株式会社			代表者名	池上 正信		
				窓口担当	松澤 隆		
事業内容	プラスチック製品用金型設計・製造			URL	https://www.ikegami-mold.co.jp/		
主要製品	射出成形用金型・特殊部品・微細加工・レーザー加工・リバースエンジニアリング						
住所	埼玉県加須市豊野台 2-664-8						
電話	0480-44-8686			E-mail	t-matsuzawa@ikegami-mold.co.jp		
資本金(百万円)	100	設立年月	1945年10月	売上(百万円)	3,000	従業員数	160

2. PR事項

『小物製品専用金型 試射体験 受付中』

ハイサイクル成形用ホットランナー金型の製造を得意としている弊社では、近年ユーザー様よりご要望が高い「小物製品向けホットランナー」を搭載した体験用金型を開発しました。本金型はランナーロスなくしたい、あるいはホットランナー未経験のお客様などに貸出中です。興味がございましたらお気軽にご相談ください。

・小熱量（1ノズル8点ゲート） ・適用成形機 50ton～ ・搭載製品 極細ピペットチップ



『表面テクスチャ加工』

ナノレベル加工技術の応用として、金型に虹色を発色するパターンを施し、プラスチック製品自体の表面が虹色になる技術を開発しました。現在は、加飾などのデザイン部分への適用で製品開発中です。



『機能性表面製作』

超短パルスレーザーにより、表面のテクスチャ加工を施します。撥水、低摩擦、無反射などの機能性を付与する製品をご検討の方は、ご相談ください。

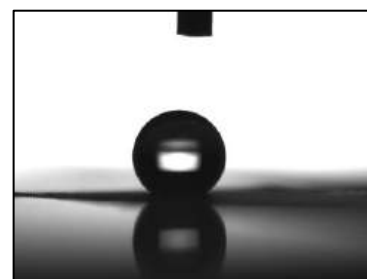

3. 特記事項（期待される応用分野等）

- 地域未来牽引企業選定
- 第13回岩木賞トライボコーティングネットワークアワード事業賞受賞(2020年)

製品・技術 PR レポート

1. 企業概要

会社名	池澤研磨		代表者名	池澤 彦光			
			窓口担当	池澤 紀夫			
事業内容	センタレス研削加工		URL	http://ikezawa-kenma.com			
主要製品	自動車関連・油圧機器関連部品のセンタレス研削加工品						
所在地	本社工場 〒152-0002 東京都目黒区目黒本町 6-8-18						
電話/FAX 番号	03-3714-5589 (☎FAX 同上)		E-mail	norio@ikezawa-kenma.com			
資本金(百万円)	0	設立年月	1985年4月	売上(百万円)	—	従業員数	2

2. PR事項

『組立工程・メッキ工程の救世主！機械には出来ないさじ加減を提供します』

創業から40年。池澤研磨は焼入れ鋼・アルミ・ステンレスをはじめ、様々な素材による自動車部品・一般部品の製作を担っており、お客様の幅広いご要望にお応えし、日本のモノづくりに貢献しています。

組立でこんなお悩みありませんか？

図面通り加工したのに、組み立てたら「太くて入らない」「細くて抜けちゃう」



そんな時は…
仕上げ公差を同じ寸法にすることで解決可能です。
位置決めリングピンを使うと、製品同士がズレることなく組立できます。



池澤研磨なら
バラつきの少ないリングピンに仕上げが可能です。

メッキでこんなお悩みありませんか？

寸法がバラついた部品が出来てしまう。メッキに頼むとき、どのように指示すればいいのか迷う。

そんな時は…
メッキ下径を均一化することで解決可能です。

メッキ前に下径をバラつきの無いように加工すれば良いです。



池澤研磨なら
バラつきの少ないリーマボルトに仕上げが可能です。

弊社のセンタレス研削加工技術にお任せください！

トラックメーカー様から「池澤研磨の部品がないとトラックが作れない」との声いただきました。

まずは、一度お気軽にご相談ください。

3. 特記事項（期待される応用分野等）

材質：焼入れ鋼 S45C、SKD、SK、炭素鋼
外径：リーマボルトφ6～14、リングピンφ6～20
数量：少量多品種

製品・技術 PR レポート

1. 企業概要

会社名	株式会社エイム			代表者名	小山 慎吾		
				窓口担当	吉田 聡		
事業内容	金属製品製造業			URL	http://www.aimcorp.co.jp		
主要製品	半導体関連の装置部品製造、真空装置の製造・組立、溶接機の製造、溶接部品、受発注システム販売						
住所	東京都青梅市今井 3-5-14						
電話番号	0428-31-6881			FAX 番号	0428-31-9107		
資本金(百万円)	70	設立年月日	昭和 57 年 7 月	売上(百万円)	2,000	従業員数	102

2. PR事項

『溶接をコアとした匠の会社です!! 溶接技術をコアコンピタンスとし、溶接技術の日本一を目指して日夜研究を重ねております』

非常に高い溶接技術が要求される半導体製造及びフラットディスプレイ製造などに必要不可欠な真空装置の精密金属加工技術を開発しました。この溶接技術は「1個の試作品」から「量産品」まで高精度加工まで利用できます。

●当社の匠の技術が生かされています。

1. 薄板溶接0.5以下(ステンレス・アルミ・銅)
2. ミガキカバー製造
3. ファイバーレーザーを使った溶接
4. 一括組立(自動機・配管ユニット)
5. 真空チャンバー
(超真空 10^{-10} pa, 大型真空 1,800mm×3000)
6. 真空配管溶接



<真空チャンバー>

ファイバーレーザー溶接:

自社ブランドの溶接関連製品を開発しました。溶接屋が創った自動溶接治具「ウエルジー」とファイバーレーザー溶接機を製造販売してそれらを用いた加工もお受けしています。

ファイバーレーザー溶接機は、t0.1mm~t6mm まで溶接が可能で今までの溶接を一新する画期的な溶接機です。SUSやSPCはもちろんのこと、溶接することが難しいとされるアルミの薄板溶接を可能にすることが出来ました。



<ウエルジー>



<ファイバーレーザー溶接機>



<真空配管>

3. 特記事項(期待される応用分野等)

ISO9001・ISO14001・ISO13485 認証取得

当社開発の自動溶接機「ウエルジー」がモノづくり部品大賞奨励賞を受賞

開発、部品加工、溶接加工まで幅広い技術があります。試作開発段階で溶接に関する技術支援をします。

製品・技術 PR レポート

1. 企業概要

会社名	エーアンドエー株式会社		代表者名	田澤 直樹			
			窓口担当	同上			
事業内容	金属・樹脂機械加工、組立		URL	http://www.a-and-a-co.jp			
主要製品	難加工材の切削及び精密切削(金属・樹脂)、医療機器・福祉機器の企画・設計・製造・販売						
住所	東京都西多摩郡日の出町平井 15-8						
電話/FAX	042-588-7966 / 042-588-7977		E-mail	naoki.t@a-and-a-co.jp			
資本金(百万円)	20	設立年月	昭和 48 年 12 月	売上(百万円)	1,203	従業員数	50

2. PR事項

**『 3次元形状によるマグネシウム合金・SUS等の異形加工を主体として、
少量試作から精密加工の量産まで、広範囲なニーズにお応えします 』**

■ 金属加工

アルミ全般,SUS全般,真鍮全般,鉄,銅,カーボン,銀,
マグネシウム合金,その他

マシニング・5軸パレット付マシニング加工機・ワイヤー加工機・研磨機等を使い、あらゆる立体加工や精度を、お客様のニーズに応えられる体制で対応していきます。



■ 樹脂加工

ABS,PC,POM,アクリル,ペークライト,ナイロン,テフロン,塩ビ,その他

あらゆる樹脂材の加工が可能な設備を有しています。
単品物から量産品までの精密部品加工が可能です。
24時間機械稼働のため、素早くお客様のご希望に対応していきます。



■ 設備

マシニングセンタ OTR FTV-500(5軸パレット付)を含む14台、ロボドリル 9台、三次元測定機、CAD/CAM 他



■ 医療機器製造業、医療機器製造販売業及び医療機器認証の許可を取得しました

病院手術室向けの電動式移載機及び介護施設向けの電動式移乗機を**自社開発**して販売しています。
企画開発、設計、部品加工、回路設計、電気調整、組立までの全てを行える社内体制を構築しました。
また、国内外のネットワークを活用して、技術力及びコスト対応力のある、あらゆる製品を提供致します。



電動式移載機「パステム」

医師・看護師及び看護士の方々の負担を軽減し、患者にダメージを与えることなく安全に移載することを目的に開発した商品です。



デジタル側弯症検診装置「Di-Boss」

学校検診用及び医療機関向けに、3Dカメラを用いた安全で経済性に富む脊柱側弯症検診装置を開発しました。
早期発見、検診精度の向上を目指します。



3. 特記事項（期待される応用分野等）

2012年4月：ISO9001 認証取得、2011年9月：特許取得「移載機パステム」、「電動式移乗機パルチェ」

2012年7月：医療機器製造業許可取得、2013年5月：第二種医療機器製造販売業許可取得

2015年1月：脊柱湾曲モニタ（クラスⅡ）指定管理医療機器 認証取得、2012年11月：経産省グローバル助成金取得

製品・技術 PR レポート



1. 企業概要



会社名	株式会社オータマ		代表者名	奥村 哲也			
			窓口担当	瑞慶山 末広			
事業内容	磁気シールド・集磁製品の設計・製作		URL	http://www.ohtama.co.jp/			
主要製品	磁気シールド・集磁部品、磁気シールドルーム、磁界環境測定・シミュレーション						
住所	〒214-0014 神奈川県川崎市多摩区登戸 2437-1						
電話/FAX 番号	044-911-3911		E-mail	s-zukeyama@ohtama.co.jp			
資本金(百万円)	42	設立年月	昭和 39 年 2 月	売上(百万円)	5,000	従業員数	130

2. PR事項

『 パーマロイ磁気シールド、集磁製品の加工・熱処理・解析専門メーカー 』

当社は通信機器、半導体製造装置、原子力関係、電子顕微鏡、医療機器等の磁気シールド部品、電流センサ等の集磁部品、及び磁気シールドルームを専門とする磁気コントロールのプロフェッショナル集団です。

磁気シールド・集磁部品	磁気シールドルーム
	

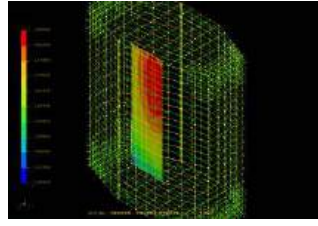
当社の技術	軟磁性材料加工技術	熱処理技術	解析・測定技術
	 <p>切削加工、プレス・板金加工、絞り加工、パイプ加工等各種加工が可能。材質はパーマロイPC/PB、純鉄、電磁軟鉄、冷間圧延鋼、アモルファス、スーパーマロイ、ミューメタル等</p>	 <p>磁気特性向上のため、自社設備にて豊富な実績から最適条件で磁性焼鈍を実施</p>	 <p>3D CAD設計、磁界解析ソフトによるシミュレーション</p>

磁気シールドについて

磁気は透磁率の高い場所を通りたがります。パーマロイなどの高透磁率材で対象物の周囲を囲むことで、磁気は磁性体の中を通り、内部への漏れを軽減します。これは磁性体が磁気の流(ながれ)のバイパスを作っているためです。

集磁について

磁気が集まりやすい高透磁率材料は、センサコア等の集磁用途として優れており、わずかな電流で発生した微弱な磁界でも、効率よく磁束を発生させることができます。パーマロイなどの高透磁率材料の選定により最適なコアが製作できます。

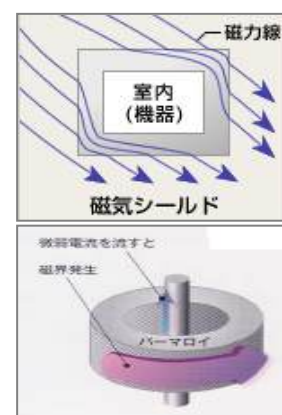

3. 特記事項（期待される応用分野等）

- 2009年 ものづくり中小企業製品開発等支援補助金で、「熱処理技術で特性を高めた遮蔽材料による開放面を持つ磁気遮蔽室の開発」が採択。
- 2015年 八王子みなみ野工場完成。稼働開始。

製品・技術 PR レポート

1. 企業概要

会社名	株式会社小沢製作所		代表者名	小沢 昌治			
			窓口担当	同上			
事業内容	精密板金加工 ～試作スピード加工～		URL	http://www.kk-ozawa.co.jp			
主要製品	スマホ/光学カメラ機器/自動車電装/医療用センサーの高精密プレス部品スピード試作						
住所	〒198-0023 東京都青梅市今井 3-4-31						
電話/FAX 番号	0428-31-7387 / 0428-31-8835		E-mail	all@kk-ozawa.co.jp			
資本金(百万円)	10	設立年月	昭和 44 年 7 月	売上(百万)	180	従業員数	18

2. PR事項

『高精密板バネのプレス加工試作部品のスピード加工で開発をサポート』

「特にこの様な課題はありませんか？」

- ※試作の精密板バネプレス製品のバネ特性が設計予測した期待値に沿わない。
⇒ワイヤー加工/微細レーザー加工の溶断ブランク時の“焼きなまし”による材料の弾性変質を避けたい。
- ※量産部品と異なる加工方法の試作部品で認定評価を行っている。
⇒試作品のエッチング加工断面(ファイン断面・浸食断面)を量産品同様の加工断面で検証する必要がある。
弊社は、そんなご要望のある製品開発部門のお客様へ、
今日も「汎用パンチプレス工法による“プレス断面のある精密試作部品”のスピード提供」を続けています。

<解決策1:汎用パンチプレス(MERC)加工>

特に精密板バネ部品を使う製品開発は、試作時より量産品に近い加工方法の部品で弾性テストが必要です。汎用パンチ金型や内製単型を±0.01mm 内で NC 制御しブランピングすることで、変種/変量/リサイズ変更に柔軟でスピーディーな試作対応を実現しています。

使用する汎用金型

パンチ&ダイ



<解決策2:高精密な曲げ加工まで対応>

曲げ単型の設計技術を活かし、極小サイズの曲げ加工に対応してきました。特に各バネ材料の特性に精通出来たことで、短時間の単金型設計・製作及び金型チューニングと部品加工の最適条件の設定を可能にし、トレースの取れた試作品の提供を可能にしています。

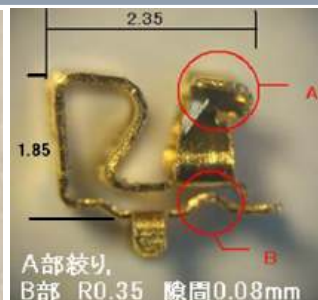

超小型電源端子: C1720-H t=0.12 要求精度 0.003

<解決策3:各種材質・板厚に迅速対応>

板厚 : 0.001mm~0.64mm まで対応

加工材質 : りん青銅(C5191、C5210、C5210HP)、ベリリウム銅(C1720HMB)、チタン銅(C1990、C1990HP) コルソン銅(C7025、NKC286、NKC286S、NKC388 他)、黄銅(C2680)、洋白、ステンレス(SUS304、SUS430)ほか

3. 特記事項 (期待される応用分野等)



PRECISION SHEET METAL TECHNOLOGY FAIR

優秀板金製品技能フェア

第22回「微細加工の部」:金賞
第21回「微細加工の部」:銀賞

電装センサー分野・医療センサー分野・他

※シェルケース類、バスバー部品も短期対応を継続中

製品・技術 PR レポート

1. 企業概要

会社名	株式会社金子製作所		代表者名	金子 晴房			
			窓口担当	松本 周吾			
事業内容	機械部品加工・組立		URL	http://www.t-kaneko.co.jp/			
主要製品	光学機器部品・内視鏡部品・航空機エンジン部品の切削加工及び組立						
住所	〒339-0072 埼玉県さいたま市岩槻区古ヶ場 1-3-13						
電話/FAX 番号	048-794-8111 / 048-794-8117		E-mail	matumoto@t-kaneko.co.jp			
資本金(百万円)	16.9	設立年月	昭和 31 年 3 月	売上(百万円)	1,600	従業員数	120

2. PR事項

『 “超精密加工技術と3D” でライフサイエンスをリード! 』

当社は、1956年の創業以来、一貫して切削技術の高度化にチャレンジしています。光学機器部品の加工技術をベースに医療機器部品(内視鏡部品)、航空機部品へと、より困難な加工技術に挑戦し、高精度切削技術のオンリーワン化を図って参りました。光学機器、医療機器、宇宙・航空機器分野の部品加工においてその技術の高信頼性に加え、安心・安全の点においても国内外のクライアントから高い評価を頂いています。

◆超精密加工と職人技を融合したものづくりが得意です!

軽・薄・短・小+難(難作業・難削材)部品の加工及び組立はお任せください。金属、樹脂、セラミックス問わず、高品質なものを安定供給(1個から量産まで)致します。

薄い	接合	難削
 <p>直径: 13φ 薄さ: 0.05mm</p> <p>材質: SUS304(内視鏡部品)</p>	 <p>26mm</p> <p>材質: SUS303(本体) (内視鏡) SUS304(パイプ) 部品)</p>	 <p>材質: 64 チタン(航空機部品)</p>

◆内視鏡に特化した“世界初”の「3Dモジュール」の製品開発にチャレンジ!

内視鏡部品加工技術をコアとし、医療機関、研究機関との共同研究で「3Dモジュール」を開発。
日本国内特許(2021年3月)、米国特許(2018年12月)登録済み。

3Dモジュールの概要	
	<p>■コア技術</p> <p>☑3D化モジュール技術 (*DP 照合アルゴリズムの FPGA 化) *DP照合アルゴリズム: 中央大学・国立がん研究センターとの共同開発</p> <p>☑手術医療現場等へ応用可能</p>
<p><対象物を同時に複数人が3D眼鏡レスで立体視することを可能としました。></p>	

3. 特記事項(期待される応用分野等)

- ISO 認証実績:ISO 9001(2004/8)、航空宇宙品質規格:JISQ 9100(2004/8)、ISO 13485(2014/4)
- 薬事法に基づく医療機器製造許可の認証(2006/8)
- 経済産業省:「地域未来牽引企業」に選定される。

製品・技術 PR レポート

1. 企業概要

会社名	金鈴精工株式会社			代表者名	鈴木 隆介		
				窓口担当	鈴木 隆介		
事業内容	精密機械加工部品			URL	www.kanesuzu.co.jp/		
主要製品	弱電電気部品向け、小径精密機械加工部品の製造						
住所	〒198-0052 東京都青梅市長淵 7-52						
電話/FAX 番号	0428-24-2205 / 0428-24-3100			E-mail	t-suzuki@kanesuzu.co.jp		
資本金(百万円)	10	設立年月	昭和 46 年 10 月	売上(百万円)	150	従業員数	9

2. PR事項

『精密部品の挽き物加工で、難易度の高い小径部品を量産化。』

- ・主軸移動型(ピーターマン)の精密自動旋盤による挽き物加工業です。加工可能サイズは、径が $\phi 1.0 \sim \phi 10$ で、長さは最長で 70mm 程度です。
- ・弱電部品、特に、デジタルカメラ、医療機器、音響、農業機器、眼鏡、等様々な部品を製造しています。
- ・精度、品質に自信があります。最もこだわるのは品質管理で、生産部品すべてに人間の目を通します。
- ・特に、難易度の高いワークを独自のアイデアで安定量産に結びつけるのが得意です。部品の開発者や設計者と相談して、量産化に有利な方法を提案する事が出来ます。

Our corporation provides products that satisfy your needs.

**φ0.8~φ16の
小径部品の加工**

設備・加工製品の
一部をご紹介します
おります。

Narrow
path
processing

圧倒的な不良率の低さで“品質安定供給”と、高い生産性で“コストダウン”に貢献いたします。

- ・仕様・用途に基づいた高いレベルの“検査基準”で、生産部品全てに人間の目を通し確認いたします。
- ・切削量産加工の最適化で、品質の安定と生産性向上を追究いたします。
- ・刃物交換が容易で段取り再現性の高い設備を採用し、段取り時間を大幅に短縮しています。
- ・各種の対策により、少数精鋭の技術者で多くの自動旋盤を稼働しています。

部品完成までの流れ



加工部品例



製品・技術 PR レポート

1. 企業概要

会社名	川崎鉄工株式会社		代表者名	島田 賢一郎			
			窓口担当	島田 賢一郎			
事業内容	産業機械部材加工		URL	http://www.kawatetu.co.jp			
主要製品	コンクリートパイプ用継手フランジ						
住所	本社 / 〒197-0013 東京都福生市武蔵野台 2-34-5						
	工場 / 〒367-0226 埼玉県本庄市児玉町宮内838-2 うめみの工業団地						
電話/FAX 番号	042-552-1204 / 042-553-0442		E-mail	k.shimada@kawatetu.co.jp			
資本金(百万円)	50	設立年月	昭和 35 年 7 月	売上(百万円)	1,750	従業員数	91

2. PR事項

『平鋼の巻きフランジ技術』をご存知ですか！！

弊社は『鑄造技術』や『ガス切断技術』を使って造るのと同等の品質のものを、『平鋼の巻きフランジ技術』で加工することが出来ます。このような技術で代替することによって大幅な原価低減が出来ます。

下記は呼び 600 フランジ（外径φ600mm×内径φ420mm）の場合の比較です。

1. 他社の製造方法（ガス切断技術の場合）

JIS規格の鋼板より、ガス切断によるリング製作
⇒残材（スクラップ）が多く出てしまう。

【例】 外径外材 → スクラップ
内径φ420mm 以下丸切り部 → スクラップ

＜平鋼をロールベンダーで加工後＞



2. 当社保有の製造方法

圧延された平鋼をリング巻き（フランジ製作）
⇒残材（スクラップ）は極少

【例】 素材≒幅 90mm×長さ 10m より製作
→ 巻き始め、終了部のみスクラップ
(上記素材寸法で 6 枚採取可能)

- 本製造技術が得意とする条件
 - ① 量産時の素材発注は 30トン / 1回、
100トン / 年程度の生産量
 - ② 非曲面加工

3. 特記事項（期待される応用分野等）

主要製造設備名	型式	仕様	メーカー
ロールベンダー	F250-F1200	φ 250～φ 1200	川崎鉄工
フラッシュ溶接機	AAF28/450	φ 355～φ 1200	スイス (Schlatter 社)
マシニングセンター	MCV-A	1500×3800	大隈鉄工
ターニングセンタ	VTM-100	φ 1000	大隈豊和

製品・技術 PR レポート

1. 企業概要

会社名	株式会社菊池製作所	代表者名	菊池 功				
		窓口担当	経営企画部 乙川				
事業内容	各種金型・試作品、量産品の製造	URL	http://kikuchiseisakusho.co.jp/				
主要製品	精密電子機器、事務機器及び自動車部品等の試作、金型及び量産製品						
住所	東京都八王子市美山町 2161-21						
電話/FAX 番号	042-651-6093 / 042-651-7890		E-mail	naotaka.otogawa@kikuchiseisakusho.co.jp			
資本金(百万円)	1,303	設立年月	昭和 51 年 3 月	売上(百万円)	5,209	従業員数	367

2. PR事項

菊池製作所は『ものづくり総合支援企業』から『事業化総合支援企業』へ成長します

当社は、「技術力」、「設備力」、「提案力」を強みとした試作企業であり、多数の技術を保有することで様々な工程に一括して対応でき、且つ、設計から各種金型製造、試作、量産、組立まで一貫して対応する「一括一貫」体制で、開発リードタイムの短縮・品質向上・コスト削減を提供する「ものづくり総合支援企業」です。

■保有技術:各種金型製作・成形(樹脂、金属、マグネシウム、ダイキャストなど)、精密板金・プレス加工、切削加工(樹脂、金属、セラミックなど)

■対象製品:事務機器、通信機器、携帯電話、時計、カメラ、プリンター、医療機器、自動車部品等



当社は、多岐にわたる最先端設備と匠の人材を背景にしたトータル加工技術をベースに、過去20年にわたり産学官連携強化に注力、現在はスタートアップ支援のノウハウを生かして、開発・試作・初期量産のものづくりを中心としながらも販売・保守・資金調達などを含めたスタートアップの包括的な事業化支援に取り組んでおります。

■スタートアップ包括支援メニュー

原理試作・機能試作の POC 開発から、量産試作と初期量産、コストダウンならびにメンテ性を勘案した量産製造まで、様々なフェイズでの事業支援を実施します。また、スタートアップの事業のスケール化を支援するため、販売拡大、資金調達、事業パートナー探索も支援します。

■東京ショールーム

支援するスタートアップの製品を広めていくため、八王子駅前にショールームにて関連製品を展示しております。是非お気軽にご来場いただき、サービス・サポート系ロボットを体験してください。

3. 特記事項（期待される応用分野等）

- ・ISO9001 及び ISO14001 の認証を取得し、品質向上と環境配慮に取り組んでおります。
- ・ISO13485、医療機器製造業認可(クラス I)を取得し、医療機器製造に取り組んでおります。
- ・サステナビリティ委員会を設置し、企業理念、コンプライアンス、リスクマネジメント、情報管理、環境負荷軽減、地域貢献等に取り組んでおります。

製品・技術 PR レポート

1. 企業概要

会社名	株式会社クライン			代表者名	荒井 信喜		
				窓口担当	荒井 信喜		
事業内容	金属加工			URL	http://www.cline.co.jp/		
主要製品	マシニング加工(立型・横型・NC フライス盤)、旋盤加工(NC 旋盤・複合旋盤・自動旋盤) 平面研削加工、円筒研削加工、センタレス研磨加工、ワイヤー放電加工						
住所	(本社工場)東京都青梅市藤橋 3-2-12(岩手事業所)岩手県遠野市上郷町板沢 10 地割 1 番 3						
電話/FAX 番号	0428-31-8200/0428-31-9483			E-mail	http://www.cline.co.jp/contact/		
資本金(百万円)	20	設立年月	平成 15 年 11 月	売上(百万円)	1,740	従業員数	120

2. PR事項

『 Quality First で小 LOT・高精度部品の夜間無人化生産に挑んでおります 』

クラインは多品種少量の難易度の高い金属精密加工技術を提供しております。年間 3000item を超えるアイテムの生産を行いますが、その夜間無人化生産に挑んでおります。一度作製を終えた製品であれば 5 軸加工が必要な製品であってもプログラム・刃物・必要な治具の準備を終えておりますので短納期での提供が可能です。



生産設備

※本社工場・岩手工場の合計

設備	台数
マシニングセンター(#40 立形)	23 台
マシニングセンター(#40 横形)	7 台
タッピングセンター(#30 立形)	20 台
フライス	4 台
NC 旋盤	27 台
NC 自動旋盤	7 台
汎用旋盤	11 台
平面研削盤	3 台
円筒研削	1 台
センタレス研削盤	1 台
ワイヤー放電加工機	1 台

その他加工機・検査機各種



機械設備一覧

加工材料



チタン



ステンレス



マグネシウム



アロイ



無酸素銅



純アルミ



純鉄



ダイカスト・鋳物等



水冷ヒートシンク

3. 特記事項 (期待される応用分野等)

【生産品目】業務用・放送用カメラ、関連周辺機器部品製作・組立、半導体製造装置・検査装置関連部品、光ファイバーレーザー関連部品、油圧、空圧、真空機器関連部品、測量機器・計測機器部品、航空・船舶関連部品、科学計測機部品、治具設計・制作

- 国際規格 ISO の品質基準に沿った「クライン」品質保証規定を制定し、品質要求に対応しています。
- 「クライン品質管理規定」及び「製品含有化学物質管理規定」を制定し、環境管理と環境物質要求に対応しています。

製品・技術 PR レポート

1. 企業概要

会社名	コダマコーポレーション株式会社 試作部・加工技術研究所		代表者名	小玉 博幸			
			窓口担当	小野寺 賛			
事業内容	試作モデル製作サービス		URL	http://shisaku.kodamacorp.co.jp/			
主要製品	金属および樹脂切削加工部品						
住所	〒205-0002 東京都羽村市栄町 3-3 -9						
電話/FAX 番号	042-570-6891 / 042-570-6892		E-mail	oume@kodamacorp.co.jp			
資本金(百万円)	63	設立年月	平成元年 1 月	売上(百万円)	630	従業員数	31

2. PR事項

『 圧倒的な CAD/CAM 力と最新設備によるモノづくり、
航空宇宙対応の品質保証で、お客様の製品開発をサポートします 』

■ 開発期間短縮・コスト低減をサポートします！

コダマコーポレーション株式会社 試作部・加工技術研究所は、「データの一气通貫」を実現する統合型 3 次元 CAD/CAM システム『TopSolid シリーズ』と最新の工作機械を活用し、金属、樹脂切削モデルを製作します。

2001 年の試作部開設以来、自動車部品、医療機器、電機部品、産業機器、航空宇宙部品など精密部品で多くの実績があります。

2009 年には加工技術研究所を開設し、CAD/CAM ベンダーとしての経験をベースに、5 軸加工機や複合加工機を最大限に有効活用する加工技術の研究をスタートし、最近では、難削材の加工などのテーマに取り組んでいます。

*「TopSolid」は、当社統合型3次元 CAD/CAM システムの登録商標です。



高精度な 5 軸加工サンプル



最新の 5 軸加工機と複合加工機

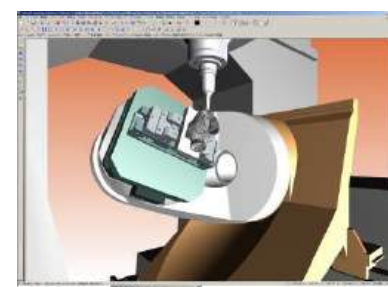

3 次元 CAD/CAM システム
『TopSolid シリーズ』

■ 複雑で難しい仕事こそ大歓迎です！

どこでも断られてしまった程に形状が複雑、精度が必要、そんな難しい仕事こそ大歓迎です。

高速回転による精密切削から、重切削まで、バリエーション豊かな、同時 5 軸マシニングセンター…。複合加工機…。最新鋭の機械設備が、24 時間連続の無人稼働で、金属、樹脂、微細な製品から、大モノ製品まで、幅広く対応しています。

3. 特記事項（期待される応用分野等）

- JIS Q 9100:2009(航空宇宙防衛分野)と JIS Q 9001:2008(ISO 9001)の認証取得
- 医療機器、自動車部品、軸受、光学機器、総合エレクトロニクス、計測機器など約 100 社の製品開発をサポートしています。

製品・技術 PR レポート

1. 企業概要

会社名	株式会社コバヤシ精密工業		代表者名	小林 昌純			
			窓口担当	小林 昌純			
事業内容	精密機械部品加工		URL	http://www.kobasei.com/			
主要製品	半導体関連部品、非破壊検査機、自動車関連部品、光学部品及びミラー、金型部品						
住所	〒252-0331 神奈川県相模原市南区大野台 4-1-54						
電話/FAX 番号	042-792-9095/042-793-9533		E-mail	m.kobayashi@kobasei.com			
資本金(百万円)	10	設立年月	昭和 55 年 4 月	売上(百万円)	350	従業員数	17

2. PR事項

『 一点もの大歓迎、精密機械部品加工 』

●3次元測定器

ブラウン&シャープ社



加工実績:

鉄、アルミ、ステンレス(303、304、316、440、630)、チタン、モネル、インコネル、モリブデン、タングステン、樹脂各種(MC ナイロン、テフロン、デルリン、PEEK、PEI、PC、ABS)

●マシニングセンター例

FANUC ROBODRILL α-T21iE



対応している図面:

紙図面、PDF、DXF、IGES(2D・3D)、ACIS、Inventor、ParaSolid、Solid Works、Solid Edge に対応

直径 0.09mm(しんちゆう)の穴あけ



3次元加工例フィッシンググリップ

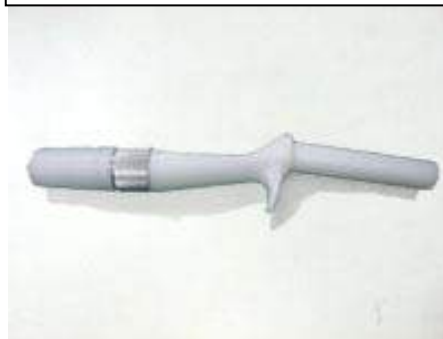

3. 特記事項 (期待される応用分野等)

産学連携 2005 年度: 小型風力発電機
2007 年度: P903i/P904i カスタムジャケット

製品・技術 PR レポート

1. 企業概要

会社名	権田金属工業株式会社			代表者名	権田 有紀子		
				窓口担当	総務部長 山本 周平		
事業内容	伸銅製品、マグネシウム製品			URL	http://www.gondametal.co.jp		
主要製品	銅ブスバー、銅・黄銅丸棒、メッキ用銅アノード、型打鍛造品、マグネシウム合金板						
住所	〒229-1112 神奈川県相模原市宮下 1-1-16						
電話/FAX 番号	042-700-0220/042-700-0660			E-mail	somu@gondametal.co.jp		
資本金(百万円)	60	設立	1944年11月	売上(百万円)	5,800	従業員数	88

2. PR事項

『伸銅品素材から緻密な加工品まで一貫生産の非鉄金属メーカー』

お客様のニーズの先取りと素早い対応を心がけると共に、製造方法の改善、新技術の導入を積極的に行っています。



銅ブスバー(素材品)



黄銅丸棒(素材品)

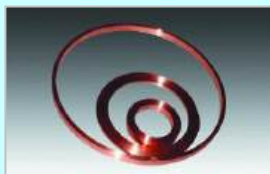

銅リング



型打鍛造品

当社は1918年(大正7年)の創業以来、黄銅棒、銅棒、銅ブスバー、銅メッキ材を中心に機械部品用伸銅品、電気部品用伸銅品等を生産し、90年の歴史を経るに至りました。

2008年(平成20年)には、モーター用銅リングの生産と、マグネシウム合金 AZ61 板の量産化により、経済産業省の「元気なモノ作り中小企業300社2008年」に選ばれました。

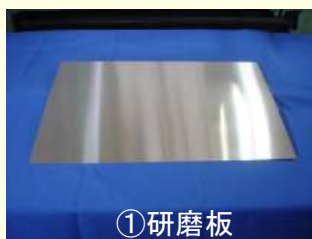

①研磨板

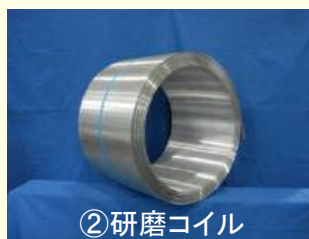

②研磨コイル



③ノート型パソコンカバー



④型打鍛造品

- ①AZ61 研磨板
t=0.5mm
- ②AZ61 研磨コイル
t=1.0mm、400mmx
52,000mm、45kg
- ③ノート型パソコンカバーの筐体
AZ61 t=0.6mm
電着塗装処理
透明仕上げ
- ④マグネシウム型打鍛造品

2007年(平成19年) マグネシウム合金薄板量産工場完成。
圧延薄板と共に、型鍛造品の開発も行っております。独自研究の工程と製造条件により、加工の難しいマグネシウム合金の型鍛造を実現しています。

- AZ61 板: 2.0~
6.0mm、400mm 幅
- 圧延研磨板: 0.5~
3.0mm、400mm 幅

3. 特記事項 (期待される応用分野等)

※ モノづくり300社(平成19年度)

※ 2003年12月 ツインロール鑄造法の特許取得「マグネシウム系金属薄板の製造方法および製造装置」

製品・技術 PR レポート

1. 企業概要

会社名	株式会社狭山金型製作所			代表者名	大場 総一郎		
				窓口担当	営業部 東 香奈恵		
事業内容	金型製作及び成形加工			URL	http://www.sayama-kanagata.co.jp/		
主要製品	プラスチック金型・設計・製造及び射出成形加工						
住所	埼玉県入間市宮寺 756 番地 4						
電話番号	04-2934-7683			FAX 番号	04-2934-7684		
資本金(百万円)	10	設立年月	昭和 46 年 4 月	売上(百万円)	300	従業員数	30

2. PR事項

『サブミクロンの要求に応える技術力、微塵の妥協も許さない狭山のプライド
精密金型設計からプラスチック成形まで一貫生産で高品質を保証』

技志



金型加工精度 ±1 μm



成形試作トライ・量産まで

果てしない品質への拘り

成型品の精度が1/100 という超小型パーツの母体となる精密金型はその部品をサブミクロン(1/10000mm)の精度を持つ領域に及びます。その領域での完璧な仕事実現のため、全工程をトップレベルの技術者が担当。さらに設備も設計に関わる CAD, CAE ソフトから、加工機、成形機、空調もトップレベルのものを採用。職人と近匠の融合が品質を育みます。設備については HP をご覧下さい。

信頼に応える顧客本位の姿勢

どんな優れた製品も、お客様がいてはじめて製品になります。精密金型業界の職人集団ともいえる当社ですが、自己中心的な技術の追求に終わることはありません。お客様のニーズを具現化し、心より満足して頂くことを命題としています。ISO9001,14001 を取得したのもそういった理由からです。

毎日が新たな目標への通過点。

これからもさらなる理想へ向けて、ひたむきに。ひたすらに。



是非、弊社 HP, 工場へご来場ください。

ここだけでは伝えきれない弊社の技術・姿勢を

ご覧頂くとともに、満足頂けるソリューションのご提案を致します。

夢

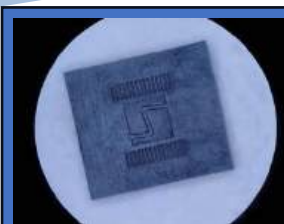

0.08mm ピッチコネクタ

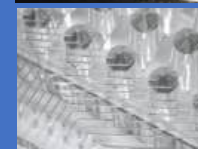
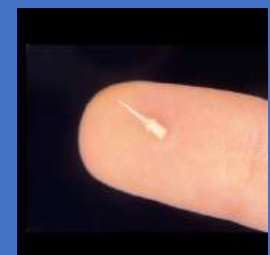
マイクロ流路
医療用検査用装置

PEEK 樹脂製注射針

3. 特記事項 (期待される応用分野等)

- 微細精密が得意 ・ピッチ 0.08mm のコネクタの成形品 ・モジュール=0.025 PCD φ0.475 歯数 19 のギア
- 総焼入れ総分割のモジュールタイプの型構造により、バリを出さずメンテナンス性に優れた金型を製作

製品・技術 PR レポート

1. 企業概要

会社名	三鎮工業株式会社			代表者名	山田 浩司		
				窓口担当	畔柳 卓弥		
事業内容	精密切削部品の加工製造			URL	https://www.sanshin-i.com		
主要製品	空調機器部品・空圧・油圧機器部品・医療機器部品・自動車部品 等						
住所	東京都羽村市神明台 4-10-10						
電話/FAX 番号	042-513-0718 / 042-513-0719			E-mail	azeyanagi@sanshin-i.com		
資本金(百万円)	20	設立年月	昭和 42 年 2 月	売上(百万)	1,550	従業員数	43

2. PR事項

『高精度な金属部品を低コストで大量生産可能です！』

当社は創業以来一貫して小径精密部品(3φ~65φ)の切削加工に特化し加工を行ってきました。2022 年には同じ羽村市内に第二工場を立ち上げ、合わせて約 100 台のNC(複合)自動旋盤を保有しています。

低周波振動切削装置と高圧クーラント装置を有した NC 複合自動旋盤と CAM も導入し、難削材の深穴加工や斜め形状等複雑なミーリング加工ができるようになり、より高機能な部品加工が可能です。小型で高精度が要求される部品に対して最適な切削加工に関するノウハウを有しており、微細な精度が要求される製品を、多様な分野に展開しています。

また、画像測定器・表面粗さ形状測定機や真円度測定機、画像ユニット付工具顕微鏡など多種検査設備を使用することで、確かな品質の製品をお客様にお届けします。

自動車部品



材質：黄銅
◆ローレット盛上げ



医療機器部品



材質：SUS 303
◆内径斜め穴 4ヶ所 外径斜め穴 4ヶ所
それぞれ交差形状



医療機器部品



材質：チタン
◆φ3 貫通穴開け
◆L寸 65 mm

デジカメ部品



材質：黄銅
◆加工精度 5μ
◆バリゼロ
◆両端面平行度 2μ

織機構成部品



材質：S48C
◆69 mmワンパス穴開け
◆キー溝面取り
◆六角穴形状

3. 特記事項（期待される応用分野等）

- ◆2004 年 12 月 ISO9001:2000 の認証取得
- ◆2014 年 11 月 TAMA ブランド企業に認定
- ◆2024 年 10 月 健康優良企業 銀認定
- ◆2006 年 1 月 エコアクション 21 の認証取得

製品・技術 PR レポート

1. 企業概要

会社名	有限会社スズキ事業所	代表者名	鈴木 次仁
		窓口担当	鈴木 次仁
事業内容	機構部品設計・製作・販売	U R L	http://spc.gooside.com
主要製品	半導体装置・医療機器装置・宇宙航空関連・環境関連装置等・リペア部品設計製作		
住所	〒192-0041 東京都八王子市中野上町 1-21-4		
電話/FAX 番号	042-625-7610/042-625-7174	E-mail	suzukijg@sea.plala.or.jp
資本金(百万円)	3	設立年月	昭和 48 年 2 月
		売上(百万円)	80
		従業員数	5

2. PR事項

『ものづくりは貴方の手で！ 一緒に考え、造りあげましょう。』

- **設計製造：** 機械設計、電気回路設計、各工程手順図作成、Assy
- **加工：** インコネル、スーパーインバー、ハステロイ、チタン他難削材の加工、複雑異形状の加工
- **開発品のサポート：** 環境検査装置、物性特性検査装置、実験用装置、機器のアタッチメント製作等
- **廃番部品の設計製作：** 機構部品のリペアサービス品製作

●設計

- ・精密板金、筐体の設計
- ・機械設計：ロボット、半導体装置、医療機器装置、物性特性検査装置
- ・各種装置物の補修部品設計製作
- ・実験用及び製造工程上の治具製作

●設計から製造・組立調整検査

真空チャンパー装置

- ・到達真空度 5.1×10^{-4} Pa
- ・チャンパー部排気速度： 6.6×10^{-2} m³/s



常温での実績の到達： 1.8×10^{-5} Pa (15h) まで超高真空を確認してます。
本製品は地上高度約210kmの環境を再現しチャンパーの中で部品のテストする装置（テスト容器はこの画面には諸事情により掲載してません。）

●製造



冷却器部品

用途：真空チャンパー内使用部品

- ・材質：無酸素銅内外形
手仕上げ
0.8S~0.4S
- ・金メッキ品：15μm



宇宙構造物部品

用途：人工衛星搭載品

- ・材質：Ti-64AL-4V
- ・CCD カメラ温度センサプレート
- 0.43t×30×30 大きなブロックより挽出し(市販素材なしの為)
- ・仕上げ：ブラスト後金メッキ

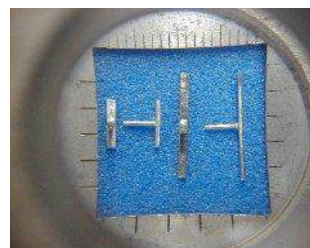

プラチナ製電極

用途：傾斜台測定用

- ・線径 0.4φ×4、0.5t×2×10、20L
- ・引き抜き（手作り品）
- ・白金溶接後、表面ラップ
- その他記載不可能品他、多々有り。

3. 特記事項（期待される応用分野）

- 大気圏外の実験環境装置、物性検査のアタッチメント、磁場測定用非磁性キャスター（当社品）、MGT（マイクログスタービン）、宇宙構造物の加工、ナノテク位置決め装置、一品物の複雑工程の加工品の製作。

製品・技術 PR レポート

1. 企業概要

会社名	株式会社ダイプロ			代表者名	大西 堅幸		
				窓口担当	郡司 章		
事業内容	金属プレス用金型の設計・製作 EV・FCV 用駆動モーターの開発			U R L	https://diepro.co.jp		
主要製品	自動車部品用高精度深絞り自動金型、EV 用駆動モーター、ファイバーレーザー溶接装置						
住所	〒252-0244 神奈川県相模原市中央区田名 2327-2						
電話/FAX 番号	042-713-1980/042-713-1981			E-mail	a-gunji@diepro.co.jp		
資本金(百万円)	5	設立年月	1999年10月	売上(百万円)	200	従業員数	7人

2. PR事項

『発想と技術の融合でプレス加工の新境地へ！』

当社は従業員6名の小世帯ですが、一人一人の技術スキルが高く、金型設計・機械加工・組み立て・トライ調整・精密測定・修正といった全ての工程を一人でこなす事のできる「匠の集団」です。お客様が希望する開発目標に対して最短距離のルートを構築できる会社として評価をいただいています。また接触式/非接触式3次元測定機、輪郭形状測定機、表面粗さ計、デジタルマイクロスコープという量産メーカーと同等の最先端測定装置を導入しており、常にお客様と連動した測定・検証値を試作金型や量産金型にフィードバックできるパッケージシステムを構築しています。



●EV 向けアルミ製リチウムイオン電池
用大型缶のプレス工程短縮工法

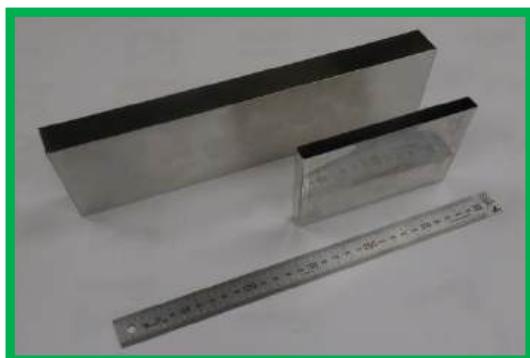

●世界初 Wロータ構造によるエネルギー
回生機構を持つ 150Kw 級 EV モーター

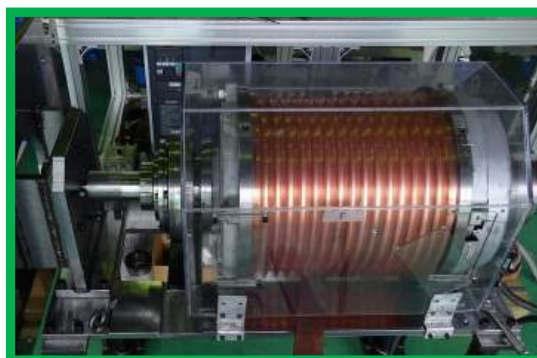

3. 特記事項（期待される応用分野等）

- 経済産業省 平成 28 年度戦略的基盤技術高度化支援事業(サポイン)に採択。
- 経済産業省 令和 1 年度戦略的基盤技術高度化支援事業(サポイン)に採択。
- 経済産業省 平成 25、26、27、28、29、30 年度中小企業ものづくり補助金 6 年連続採択。
- 平成 28 年、30 年 プレス新工法の特許出願(特願 2016-080180 号)(特願 2018-053876 号)。
- 令和 1 年 EV モーター PCT 国際特許出願(PCT/JP2019/20087)。
- 令和 2 年 EV・PHV 用高性能モーター国内特許取得(特願 2020-510625 号)。
- 令和 2 年 スリップリング PCT 国際特許出願(PCT/JP2020/26316)。国内特許取得済。

製品・技術 PR レポート

1. 企業概要

会社名	立川精密工業株式会社		代表者名	大越 陽			
			窓口担当	大越 陽			
事業内容	金属加工業		URL	http://www.tachikawa-sk.co.jp/			
主要製品	航空機ジェットエンジン部品、宇宙機器部品、医療用機器部品、産業機械用部品						
住所	〒205-0023 東京都羽村市神明台 4-4-21						
電話/FAX 番号	042-555-6357 / 042-555-6585		E-mail	akira-okoshi@tachikawa-sk.co.jp			
資本金(百万円)	10	設立年月	昭和 36 年 3 月	売上(百万円)	1,000	従業員数	63

2. PR事項

『物作りの心は産業の原点であり、
今後も物作りを通して社会に貢献していきます』

弊社の得意ワザは、創業以来58年間、航空機のジェットエンジン部品の切削加工で培ってきた難削材の精密加工技術です。

その技術を生かして航空機ジェットエンジン部品や宇宙機器部品を手掛け、更に医療機器部品や産業機械用部品の製作にも注力しています。



航空機のジェットエンジン部品



航空機のジェットエンジン

◆医療機器部品

弊社は重粒子線という放射線を利用して、ガン細胞のみを破壊するガン治療照射用器具のリッチフィルターを製作しています。

◆産業機械用部品

超音波応用機械、電子顕微鏡、分析装置、半導体検査装置、工業用マシン、電線被覆用ダイス、機械装備等の部品を製作しています。

◆生産体制

試作、多品種少量生産、或いは多量生産等、お客様のニーズの多様化にお応えするため、生産方式を従来のロット方式から多工程持ちによる1個流し加工ラインを構築し、多台持ち作業や夜間の無人稼働等を実施して変種変量生産を行っています。

◆難削材

ステンレス鋼 インコネル
コパール チタン合金
ハステロイ タンタル
コバルト合金 ニッケル合金



産業機械用部品

3. 特記事項（期待される応用分野等）

- JIS Q 9100:2009 認証取得

製品・技術 PR レポート

1. 企業概要

会社名	多摩冶金株式会社			代表者名	代表取締役社長 山田毅 代表取締役副社長 山田真輔		
				窓口担当	業務グループ		
事業内容	金属部品の熱処理加工			URL	http://www.tamayakin.co.jp		
主要製品	熱処理加工品(航空、宇宙、防衛、その他一般産業部品)						
住所	東京都武蔵村山市伊奈平2-77-1						
電話番号	042-560-4331 / 042-560-4550			E-mail	sales@tamayakin.co.jp		
資本金(百万円)	20	設立年月	1951年12月	売上(百万円)	600	従業員数	70

2. PR事項

『 金属熱処理加工のことなら 多摩冶金 にお任せ下さい 』

◇ 多様な熱処理のご要求に対応(MIL・AMS等)

- ・ 真空熱処理 : 真空焼入れ、固溶化、析出硬化、
焼なまし、バネ処理
- ・ 雰囲気熱処理
- ・ 浸炭処理、真空浸炭
- ・ 窒化 : ガス軟窒化、ガス窒化、浸炭窒化
- ・ 浸炭焼入
- ・ 素材熱処理 : 調質、焼ならし、焼なまし
- ・ 非鉄熱処理 : アルミ溶体化 / 時効硬化
アルミ応力除去焼なまし
析出硬化

航空宇宙部品の熱処理を行うためには、厳格な品質保証が求められています。特に熱処理は特殊工程ですので、温度計測などのプロセスの一つ一つを確立することで製品の保証をするものです。弊社は、この特殊工程の品質保証体制を世界基準で認証するシステム”Nadcap”の認定を受けている数少ない企業です。

また、進捗管理システムを導入しておりますので、お客様からお預かりした製品の工程進捗をネット上でお知らせしています。

◇ 弊社の熱処理の特徴

- ・ 真空熱処理……多種多様な熱処理を物温測定しながら処理が可能
- ・ 浸炭・雰囲気熱処理…顧客要求に合わせて熱処理条件を自由に設計可能
- ・ アルミ合金熱処理…高速水冷により大型部品の溶体化処理が可能
- ・ 窒化処理……水素センサーによる化合物層の厚さの制御が可能
- ・ 非鉄合金……ニッケル、銅などの多種多様な合金に対応
- ・ 航空・宇宙・防衛……Nadcap 認証。日本最多の熱処理工程認証取得

3. 特記事項(期待される応用分野等)

- ◇ ISO 9001、JIS Q 9100 Nadcap(熱処理)(Nadcap=航空宇宙防衛産業向け特殊工程国際認証)
- ◇ MIL、AMSスペック対応
- ◇ 新工場を武蔵村山市 2022 年に設置

製品・技術 PR レポート

1. 企業概要

会社名	株式会社デイテック		代表者名	小林 俊夫			
			窓口担当	小林 真澄			
事業内容	産業界の開発支援		U R L	http://www.daytech.co.jp			
主要製品	金型・成形・加工・設計						
住所	〒192-0154 東京都八王子市下恩方町 308-22						
電話/FAX 番号	042-652-1335/042-652-1337		e-mail	info@daytech.co.jp			
資本金(百万円)	10	設立年月	昭和 61 年 9 月	売上(百万円)	60	従業員数	8

2. PR事項

『開発・研究部のベストパートナー！ アルミ金型による精密射出成型』

金属/樹脂加工・特殊加工も含めてワンストップでご提案致します。

金型製作・射出成形 アルミ金型による少量から中量生産品に対応

数量：約 1 個～1万個(年間)

樹脂：エンブラ・スーパーエンブラ(一部)

サイズ：A4 サイズ以下加飾：印刷、塗装、色入れ、UV コーティング、
ブラスト処理

主型を共有化し、コストを抑え、高品質樹脂金型の提案をします

金型の設計から製作、射出成形までを一貫生産しております。

また、組み合わせ部品(切削部品)の管理、製作も可能です。

組立作業にもご対応

部品製作

(旋盤、マシニング、型彫放電加工、ワイヤーカット、細穴放電加工)

材質：一般的入手可能な金属・樹脂に対応

サイズ：板材 500×300 程/手のひらサイズ

数量：1 個～万個/Lot

表面処理：各種対応、塗装、金属塗装

放電加工を組み合わせた特殊加工も対応します。

5 軸で加工しきれなかった部分加工もご対応。

金型製作前の試作品製作、切削部品(樹脂)も製作可能、注型対応もいたします。

既存ケース部品への二次加工、既存部品への放電加工。復元加工

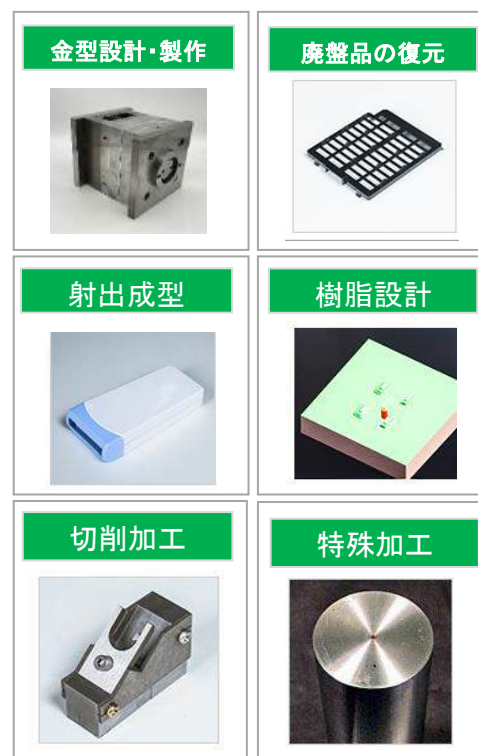

3. 特記事項 (期待される応用分野等)

- 家電、事務機器、医療機器分野などの研究開発で開発期間短縮、開発費削減への展開が期待される。

製品・技術 PR レポート

1. 企業概要

会社名	東栄電化工業株式会社		代表者名	山本 茂樹			
			窓口担当	営業課長 杉山 直			
事業内容	金属表面処理		URL	http://www.toeidenka.co.jp			
主要製品	各種機能アルマイト・一般アルマイト・クロムフリー化成皮膜・フープ部分金めっき処理						
住所	〒252-0217 神奈川県相模原市中央区小町通 2-5-9						
電話/FAX 番号	042-771-1528 / 042-773-4032		E-mail	info@toeidenka.co.jp			
資本金(百万円)	50	設立年月	昭和 47 年 4 月	売上(百万円)	1,500	従業員数	150

2. PR事項

『 特殊機能アルマイトでアルミ部品の新価値創出 』

弊社は、光学部品・半導体装置・自動車・産業機械等を対象に、アルマイト処理や化成皮膜処理・フープ金めっき処理を行っております。注目の独自技術、特殊機能アルマイト「TAF シリーズ」は部品の性能向上、長寿命化、品質改善、軽量化、コストダウンが可能です。

▼ 耐熱クラックレス超硬質アルマイト「TAF TR」 ▼



350℃の高温下にも適応する、クラックレスの超硬質アルマイト皮膜は、これまで不可能とされていた環境や用途に適応。アルミ材料の使用範囲を広げることが出来ます。「クラックレス」という特性から、高耐電圧・高耐食性を付与することが可能です。

用途例 → 半導体製造装置向けアルマイトの代替 / IC 検査治具の絶縁膜

シリンダーの耐磨耗性・気密性向上 / 乾燥炉で使用する治具

▼ 耐熱・耐紫外線黒アルマイト「TAF TR BK」 ▼



通常の黒色アルマイトは、100℃以上の熱をかけたり、紫外線や日光に長時間晒されると、皮膜微細孔中の染料が分解し、脱色してしまいます。TAF TR BK は 350℃で熱処理をしても、クラックしないだけでなく、脱色もありません。艶消し仕様も可能です。

用途例 → 高温になる光学装置、照明機器に対応 / 紫外線照射する空気清浄機

▼ 接着接合 / 塗装コーティング用下地アルマイト「TAF AD」 ▼



アルミ材料への異種材料の接着や塗装・コーティングには、下地処理が重要になってきます。TAF AD 処理を施すことで、一般的な金属塩化成処理や、硫酸アルマイトに比べて、2 倍の密着強度を得ることが可能です。

用途例 → アルミ金属基板下地 / パッキンを接合した気密部品

3. 特記事項（期待される応用分野）

※相模原本社工場及び一関工場 ISO9001:2015、ISO14001:2015 認証取得

【主要取引先】キャノン(株)、オリンパス(株)、(株)ニコン、京セラオプティック(株)、アンリツ(株)、ファナック(株)、(株)ミツトヨ、グローブライド(株)、蛇の目マシン(株)、(株)ソキア・トプコン、日本電産コパル電子(株)、日本電産トソク(株) 他 1000 社

製品・技術 PR レポート

1. 企業概要

会社名	株式会社 TOKAI 精工		代表者名	稲垣 裕太			
			窓口担当	稲垣 裕太			
事業内容	試作部品受託・小ロット量産品受託		URL	http://www.tokaiseiko.jp			
主要製品	鉄・ステンレス・チタン・アルミ・樹脂の加工品、及び処理品						
住所	東京都町田市成瀬台 3-8-40 シマビル 2F						
電話/FAX 番号	042-794-7351 / —		E-mail	info10@tokaiseiko.jp			
資本金(百万円)	1.5	設立年月	2019年5月	売上(百万円)	199	従業員数	6

2. PR事項

『加工方法が違う試作部品でも、ワンストップで提供致します!!』

事業概要・・・弊社は自動車や事務機器の試作部品製作を主な業務として、2019年5月の設立致しました。自社に工場を持たないファブレスの形態をとっており、提携協力加工先(約30社)と協業しながら、お客様からの要求(コスト・納期等)にお応えさせて頂いております。

提携協力加工先と協業する事で、様々な案件に対応し、ワンストップでお応え出来る体制を整えております。

弊社の強み・・・「短納期での対応・低価格」

国内外の協力加工先とともに、希望納期に対応させて頂きます。

また、海外加工先との協業により、低価格での製作を行う事が出来ます。

・「加工対応力が豊富」

協力加工先と協業する事で様々な案件にワンストップで対応出来ます。

・「品質保証」

管理部が社内の三次元測定機や各種検査具を使用し、品質を管理しております。

対応可能な材料などは HP へ記載させて頂いております。是非ご覧下さい!!



3. 特記事項 (期待される応用分野等)

- 航空宇宙分野 AMS材の加工やMIL規格の処理に対応しております。
- 放電加工を併用するような加工も得意としております。

製品・技術 PR レポート

1. 企業概要

会社名	東成エレクトロビーム株式会社		代表者名	上野 邦香
			窓口担当	朝倉 朋亨
事業内容	各種受託加工		URL	https://www.tosei.co.jp/
主要製品	電子ビーム溶接、レーザー加工、 レーザークリーニング装置販売【イレーザー®】、産業用 X 線 CT 受託撮像			
住所	本社工場: 東京都西多摩郡瑞穂町高根 651-6			
電話/FAX 番号	042-556-0611 / 042-556-0660		E-mail	info@tosei.co.jp
資本金(百万円)	85	設立年月	昭和 52 年 6 月	売上(百万円) 913 従業員数 58

2. PR事項

『東成EBは高密度エネルギー技術を核とした「総合ものづくり企業」です』

電子ビーム溶接

- 真空中で溶接するため、酸化や窒化を防止します。
- 高融点材料や異種金属の溶接が可能です。
- 細くて深い溶け込みにより、低歪みの溶接が可能です。
- 大型真空チャンバーの電子ビーム溶接機では、アルミ材で約100mmの深い溶け込みも実現可能です。



▲インパクタ

小惑星リュウグウの地中から物質を採取するため、インパクタを衝突させクレーターを形成しました。

レーザー加工

- 溶接、微細加工、穴あけ、切断、溶着まで対応致します。
- 三次元レーザー加工機による航空の燃焼器エンジンの冷却加工が可能です。
- 医療などの部品では極短パルスレーザーによるバリ発生のない非熱加工が可能です。



微細加工事例



10mm



6.2mm



6.3mm

深溶け込み事例
(10kw ファイバーレーザー)

レーザークリーニング装置『ELASER®』

- 最適な条件であれば、母材へのダメージレス洗浄が可能です。
- ドライプロセスの為、対象物に触れることなく洗浄可能です。
- 家庭用100V電源で10円未満/hで運用可能です。

【除去事例】

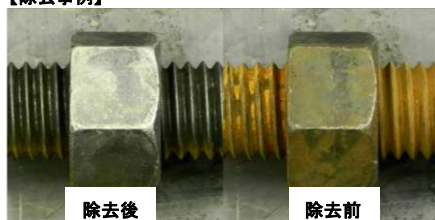

赤錆

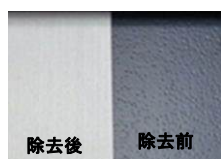

電着塗装

▼本体画像
左:110W機
右:38W/78W機

産業用 X 線 CT 受託撮像

- 分解せずに内部形状の確認が可能です。
- 内部欠陥の検出・寸法測定が可能です。
- 内部形状の寸法測定、肉厚測定が可能です。リバースエンジニアリングも可能になります。
- 受託加工品の観察がその場で出来る為、開発期間の短縮が可能です。(ショートサイクルフィードバック)

【撮像事例】



内部欠陥検出・測定



寸法測定

3. 特記事項 (期待される応用分野等)

JIS Q 9100 取得

- 2017年 地域未来牽引企業 選定
- 2020年 産業用X線CTによる受託を開始

製品・技術 PR レポート

1. 企業概要

会社名	株式会社トムコ		代表者名	楠原 一樹			
			窓口担当	佐藤 雅樹			
事業内容	機械加工		URL	http://www.tomcomfg.co.jp/			
主要製品	金属および樹脂製品の加工、販売						
住所	〒197-0003 東京都福生市熊川 1598 番地						
電話/FAX 番号	042-553-7383/042-553-7116		E-mail	satoh-masaki@tomcomfg.co.jp			
資本金(百万円)	80	設立年月	昭和 44 年 7 月	売上(百万円)	800	従業員数	36

2. PR事項

『 卓越のワンストップ生産技術で製品開発をサポート! 』

～ 高度・高品質加工技術と短納期対応が得意です ～

弊社は、創業以来培った技術と豊富なノウハウを駆使し、設計から個々の部品製造・表面処理及びアッセンブリ組立て搬入・据付までワンストップで行う等、お客様のニーズにマッチしたものづくりを提供しています。特に、「職人的な高度加工技術」や「開発競争による短納期対応」は製品開発の工期短縮に寄与する技術として高い評価を頂いています。

◆当社のコア技術

3つの差別化技術	加工技術と設備
<p>■一貫した製造工程</p> <p>・設計→加工→表面処理→組立→納入(現地据付)までワンストップで対応致します。</p> <p><加工材料例></p> <p>・金属材料: アルミ、SUS、チタン、インパー、銅他 ・樹脂材料: テフロン、塩ビ、アクリル、PEEK、PPS他</p> <p>■高度機械加工技術(裏ザグリ加工)</p> <p>・新型5軸加工機にMST製マウントヘッドを装着し、専用3D/CAMプログラムで円形内側に複雑なポケットやザグリ加工等を効率よく加工出来ます。</p> <p>■治具洗浄事業との連携</p> <p>・事業間のシナジー効果による取引先に対するワンストップサービス提供を実現。</p> <p>[治具洗浄部] 表面改質: 溶射設備、精密洗浄</p>   <p>洗浄力評価</p>	<p>■裏ザグリ加工技術</p> <p><裏側方向からのザグリ加工技術を確立></p>  <p>5軸加工機 MULTUS B200 II</p>  <p>マウントヘッド</p> <p>■主要設備</p> <p>マシニングセンター MB-66VA, MB-46VAE マシニングセンター MB-56VA 2台 5軸複合加工機 MULTUS B300 II 5軸複合加工機 MULTUS B250 II, B200 II 5軸複合加工機 INTEGEX i-150 CNC 旋盤 LB3000MYT ワイヤー放電加工機 AQ-537L</p>

3. 特記事項 (期待される応用分野等)

- 令和6年度 明日にチャレンジ中小企業基盤強化事業助成金採択
- ものづくり補助金(16次(令和5年))採択
- 経営革新計画、経営力向上計画

製品・技術 PR レポート

1. 企業概要

会社名	株式会社トライヤーン		代表者名	田井 洋雄			
			窓口担当	田井 洋雄			
事業内容	工業用刃物の製造販売		URL	https://www.try-yn.co.jp/			
主要製品	工業用機械刃物／各種精密レール／カッターユニット／パンチユニット						
住所	〒207-0021 東京都東大和市立野 3-581						
電話／FAX 番号	042-564-3311／042-565-9926		E-mail	sales@try-yn.co.jp			
資本金(百万円)	20	設立年月	昭和 41 年 2 月	売上(百万円)	400	従業員数	40

2. PR事項

『刃物のプロ集団！ トライヤーンに切れないものはありません』

トライヤーンは、1966年から続く工業用機械刃物の専門メーカーです。

鉄鋼業用、ゴム用、紙・パルプ用、木工合板用、化学製品用、特殊フィルム用、その他幅広い分野の機械刃物を製作しています。また、各種工作機械のスライドレールや加工テーブルも取り扱っています。近年では、その刃物ノウハウをベースにして、PS 版用パンチユニットやカッターユニット、券売機用パンチ・カッターユニット等、切断に困っている現場で活躍しています。特に2枚刃式カッターユニットは国内で数少ないメーカーです。

刃物の切れ味や寿命は、材質、熱処理、研磨によって決まるため当社では、素材選定から機械加工、熱処理、研磨加工まで全工程を自社工場で行う一貫生産体制を構築して、お客様のご要求に応じています。

JIS材では満足されない場合には、常に最適な材料を推奨しています。

代表製品

- TY パンチユニット
- TY カッター
- 機械刃物（鉄鋼用から樹脂
ゴム、紙、木材用まで切断全般）
- スライドレール
- 平面度の必要なテーブル

パンチユニット

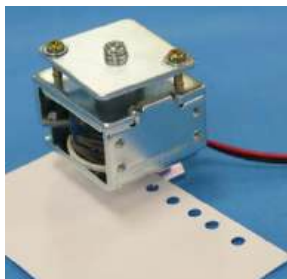

券売機用パンチ

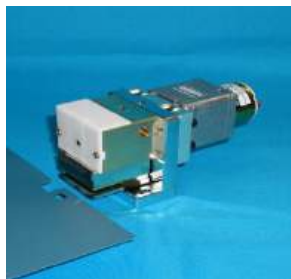

製版機器用パンチ

カッターユニット



名刺用カッター

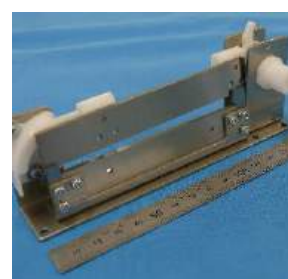

券売機用カッター

3. 特記事項（期待される応用分野等）

2枚刃式のカッターユニットは国内でも数社しか存在しません。ラベルカットやフィルム切断等、様々なご要望に対応します。また新素材への切断テストも積極的に行っています。

製品・技術 PR レポート

1. 企業概要

会社名	株式会社永島製作所		代表者名	永島 剛士			
			窓口担当	平澤 享			
事業内容	ステンレス鋼管・金属塑性加工		URL	https://www.nagashima-f.co.jp			
主要製品	食品・医薬工業用ステンレス製管継手の設計・製造・販売						
住所	〒925-0003 石川県羽咋市寺家町タ 1-9						
電話/FAX 番号	0767-22-7011/0767-22-7012		E-mail	nfc@lilac.ocn.ne.jp			
資本金(百万円)	40	設立年月	昭和 48 年 7 月	売上(百万円)	630	従業員数	50

2. PR事項

『 金属を思い通りに曲げて見せます! 』

当社は創業以来40年以上にわたり、ステンレス鋼管をはじめとした金属の塑性加工を手がけ、開発型のメーカーとして新製品の創出、ならびに加工技術の向上に努めてきました。1984年の自動溶接ステンレス鋼管継手「タイニージョイント」の開発・製品化により飛躍的に発展することができ建設設備関連分野はもちろんのこと、サニタリー関連商品、高級化粧品管関連商品等、ほとんどの分野に進出しています。

● 当社の技術

✓ 難しい形状の変形を可能にします。

ステンレスの特性を活かした、塑性加工を行っています。塑性加工とは素材をプレス機などで物体の外側から力を加えて形状を変える加工技術です。難加工材を加工するときは、シワや割れなどが起こりやすく、大きく形状を変えることは容易ではありません。当社では、プレス加工、曲げ加工、バルジ加工等の塑性加工に独自の技術を持ち安定した加工を実現しました。

✓ 一体構造で製造し、工数を大幅に省略できます。

成形と熱処理を繰り返すことで、複雑な形でありながら、一体型の製品をつくるのが可能です。鋳造品からの切削加工品とは異なり、素地そのものの組織が安定しており、一体型の構造により中間製品として切削工程が大幅に省かれます。

● 納入先、加工例等

配管の接続用部品である「ステンレス継手」では国内トップクラスです。

サニタリー(食品・医薬)関係では国内シェア70%を占め、原子力、燃料電池など継手以外の分野にも挑戦しています。

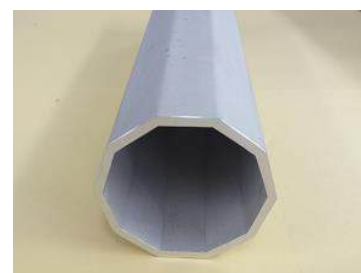

<多角形パイプ>



<バルブボディ>



<180° ベンド、チタン>



<ヘルール類、チタンやSUS>

3. 特記事項(期待される応用分野等)

● 主取引先: アステラス製薬(株)、協和発酵キリン(株)、(株)再春館製薬所、参天製薬(株)、塩野義製薬(株)、武田薬品工業(株)、養命酒製造(株)、ロート製薬(株)等

● 平成 22 年 6 月: JISB2309(一般配管用ステンレス鋼製突合せ溶接式継手)の認定工場

製品・技術 PR レポート

1. 企業概要

会社名	有限会社中島製作所	代表者名	中島 幹男
		窓口担当	中島 正人
事業内容	機械加工(切削)・板金加工業	URL	http://naka-g.jp/index.html
主要製品	通信機器、計算機、医療機器等の板金および機械加工部品製作 自社製品の開発・製造販売		
住所	〒205-0023 東京都羽村市神明台 4-2-13		
電話/FAX 番号	042-554-0794/042-554-0796	E-mail	masato@naka-g.jp
資本金(百万円)	3	設立年月日	昭和 44 年 4 月
		売上(百万円)	30
		従業員数	6

2. PR事項

『半世紀を超え培った技術力で新たな価値の創造』

◆当社の特徴 <フライス加工および板金加工を主体として営業>

- 取扱材料：アルミ、真鍮、鉄、ステンレス、銅
- 設計開発：設計・加工・組立をワンストップで実現

◆自社製品の開発

i-cord NEEDLE(アイコードニードル)



従来の常識を覆す、全く新しい編み物道具が誕生しました。ショールやマフラーの縁を i-cord(リリアン)で伏せ止める i-cord bind off を、棒針よりもはるかに美しく、効率的に編める画期的な編み物道具です。

創業以来培ってきた金属加工技術を惜しみなく投入し、タッチペンと同等の軽さで、コンパクト設計を実現。長時間使用しても

疲れにくい軽さと、金属製品ならではの頑丈さを併せ持ち、様々な太さの毛糸に対して対応可能です。

消耗品である針先は交換可能でサステナブルな製品づくりにもこだわりました。誰でも簡単に美しい i-cord が編めるので、編み物初心者の方でも安心してご使用いただけます。

この製品を通じて、編み物の可能性をさらに広げ、多くの方に編み物の楽しさを知っていただきたいと考えています。ホームページにて製品の詳細や使い方を動画で分かりやすく紹介しています。

◆主要設備

- 大型マシニングセンタ: 切削加工・仕上げ加工
- 3D CAD/CAM で三次元形状の加工にも対応

マシニングセンタ	4台	森精機(SV-500・NV5000:2台・NVX5080)
検査装置	2台	KEYENCE IM-8000:1台 XM-2000:1台

3. 特記事項(期待される応用分野等)

- ◆平成25年度補正、「中小企業・小規模事業者ものづくり・商業・サービス革新事業」採択
- ◆平成27年度補正、「ものづくり・商業・サービス新展開支援事業」採択
- ◆令和3年度、「東京都 明日にチャレンジ中小企業基盤強化事業」採択

製品・技術 PR レポート

1. 企業概要

会社名	中西産業株式会社	代表者名	木本 順二				
		窓口担当	村松 道浩				
事業内容	建築金物 製造・仕入れ・販売	URL	https://www.nakanishi-sangyo.co.jp				
主要製品	丁番 クレセント ハンドル グレモン装置						
住所	(工場・技術)千葉県鎌ヶ谷市初富866-1 (本社)東京都千代田区神田佐久間町						
電話/FAX 番号	047-442-2211/047-443-5251		E-mail	muramatsum@nakanishi-sangyo.co.jp			
資本金(百万円)	100	設立年月	1949年4月	売上(百万円)	6,000	従業員数	240

2. PR事項

『 皆様のお困りごとに 設計開発から特注まで一貫体生産体制で対応します 』

設計開発・試作

設計開発はもちろん、試作、小ロットから大ロット対応可能、個々のご要望に対応します。

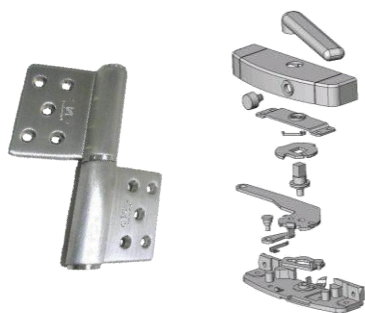

キッズデザイン賞受賞

子どもみでの操作は難しいチャイルドロック機能を加えより安心安全性を高めた商品です。キッズデザイン賞受賞！



お客様向けの特注対応

物件対応、既存製品の改良・改造、共同研究、開発。お客様と共に製品化します。

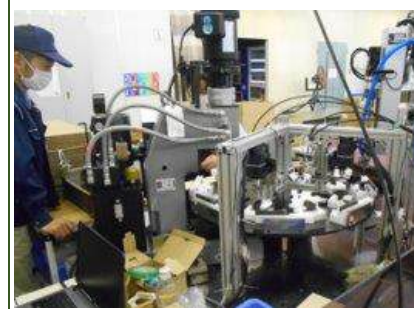

精密板金加工 請負います

製品事例



レーザー加工機



ベンディングマシン

亜鉛ダイカスト casting 請負います

製品事例



ダイカストマシン 25ton ~ 100ton



3. 特記事項 (期待される応用分野など)

- 2024 キッズデザイン賞特別賞(東京都知事賞)受賞
- ちば SDGs認定工場、Co2Co2 スマート宣言事業所
- 特許取得件数 多数

製品・技術 PR レポート

1. 企業概要

会社名	株式会社西野精器製作所		代表者名	西野 信弘			
			窓口担当	西野 信弘			
事業内容	精密板金・プレス・レーザ・機械加工		URL	http://www.nisinoiseiki.com/			
主要製品	精密試作部品(マシニング/旋盤/板金/プレス)						
住所	茨城県ひたちなか市新光町 552-84						
電話/FAX 番号	029-265-9595 / 029-265-9090		E-mail	info@nisinoiseiki.com			
資本金(百万円)	10	設立年月	1968年10月	売上(百万円)	914	従業員数	81

2. PR事項

『 総合加工技術で短納期試作加工 』

お客様の図面またはデータにより短納期でプレス部品、板金部品、機械加工部品をお届けします。
社内でいろいろな加工ができるので、素早く、最適な加工法を提案できます。
コネクタ/自動車部品/電池/医療器/半導体装置/ロボットなどの部品を作ります。

部品の大きさはゴマ粒サイズからバスケットボールサイズ。

- ① 板金加工ではSPCC/ステンレス/アルミ/銅/チタンなど、板厚は0.1mmから3.2mmまでは在庫していますので、すぐ加工に入れます。

設備:

ファイバーレーザ/同 複合機/同 微細レーザ
ワイヤーカット
ベンダー/TIG溶接/レーザ溶接 パレル研磨

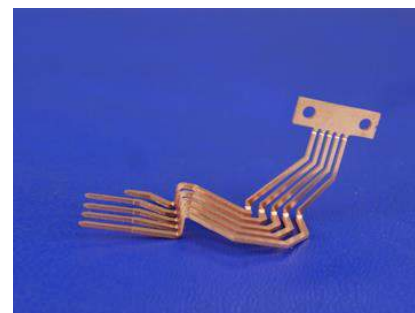

- ② 切削加工はブロックや丸棒。SS400/ステンレス/銅/アルミ/チタンなど。

設備:

マシニングセンター/5軸マシニングセンター/高精度微細マシニングセンター
両頭フライス/プレートミル/平面研削盤
複合旋盤/汎用旋盤/NC旋盤



- ③ 検査は23度の恒温室です。

3次元測定器/面粗さ測定器/画像測定器/輪郭測定器
真空超音波洗浄機/3槽式超音波洗浄機

3. 特記事項（期待される応用分野等）

- 2018年 地域未来牽引企業に選定されました。
- 2003年 ISO9001 登録
- 2020年 優秀板金製品技能フェアにおいて当社出展品が中央職業能力開発協会会長賞受賞

製品・技術 PR レポート

1. 企業概要

会社名	日本電子工業株式会社		代表者名	竹内 博次			
			窓口担当	大沼 一平			
事業内容	金属熱処理		URL	http://www.ndkinc.co.jp/			
主要製品	高周波焼入れ、プラズマ窒化、PVD コーティング等の受託加工及び各種熱処理設備製造販売						
住所	〒252-0239 神奈川県相模原市中央区中央 3-14-7						
電話番号/FAX	042-705-5850/042-705-5851		E-mail				
資本金(百万円)	119	設立年月	1957年4月	売上(百万円)	3,743	従業員数	200

2. PR事項

『環境にやさしい熱処理を』

当社は 1957 年に日本電子(株)の高周波誘導加熱部門から分離独立し、高周波焼入れの受託加工事業と、1970 年代に国内で最初に開発したプラズマ窒化事業をはじめとして産業界に貢献してまいりました。お客さまのニーズに合わせた開発から製品づくりまで対応させていただいております。

高周波焼入れ加工

高周波焼入れ加工は電気を活用した加熱原理を用い、製品の必要な部位のみを表面強化できるため、



全体を焼入れする一般的な焼入れと比べて歪みを小さくすることが可能です。

熱処理設備の製造販売

[誘導加熱装置]

創業以来豊富な加工実績を誇る高周波焼入れ装置のほか、ろう付加工をはじめとする各種誘導加熱装置です。お客さまに最適な装置構成をご提案させていただきます。

[プラズマ窒化装置]

環境負荷が小さく経済的なプラズマ窒化装置です。販売実績としては全世界をリードしており高品質の装置をご提供させていただきます。

[DC プラズマドライブ(直流プラズマ電源)]

当社の直流電源は大電流の出力性能を有し、優秀なアーク遮断機能が備わっております。プラズマ窒化装置の電源のほかコーティング設備のスパッタリング電源としてもご利用いただけます。

プラズマ窒化加工

プラズマ窒化加工は浸炭などの熱処理と比べて低い温度で処理されるため製品の歪みを抑えて表面強化することが可能です。また真空プロセスのため環境にやさしい経済的な熱処理方法です。



PVD コーティング・DLC コーティング加工

プラズマを用いて様々な特性を有する硬質セラミック・DLC 被膜をコーティングすることができます。切削工具、金型、治工具、機械部品にわたる様々な用途に使用されております。



研究開発

当社では表面改質技術のプロセス開発のほか積極的に様々な新規技術分野に取り組んでいます。また、大学、研究機関との共同開発のほか、熱処理技術を通じた産業分野、地域社会の教育貢献事業にも積極的に参画しています。

3. 特記事項 (期待される応用分野等)

[取得規格] ISO9001、ISO14001、ISO Q 9100 認証、事業継続力強化計画認定

[受賞歴] 第 30 回永井技術財団奨励賞(2013)、第 28 回日本金属学会技術開発賞(2005)、他

[産学連携実績] 豊田工業大学共同研究(2023~)、大阪大学共同研究(2019~2023)、他

製品・技術 PR レポート

1. 企業概要

会社名	有限会社野火止製作所		代表者名	川上 広晃			
			窓口担当	川上 剛毅			
事業内容	レーザー切削、精密板金加工		URL	https://nobidome.com/			
主要製品	精密板金、ロボット部品、サイン&ディスプレイ、医療器部品、モニュメント						
住所	〒352-0011 埼玉県新座市野火止 3-2-48						
電話/FAX 番号	048-481-2300/048-481-2304		E-mail	kawakamig@nobidome.co.jp			
資本金(百万円)	30	設立年月	昭和 35 年 8 月	売上(百万円)	461	従業員数	36

2. PR事項

『ファイバーレーザーによる高品位切削と化粧溶接』

当社は3次元CAD(アマダ製)によるレーザー&精密板金で速く、安心価格、高品質と3拍子揃っている部分があります。最新鋭ファイバーレーザー1台と炭酸ガスレーザー1台を保有し、ネットワークベンダー 2台、3D加工可能なルーター1台、アルミやステンレスや薄い鉄板を溶接できる、交流・直流両用の加工機、バリトリ面トリ機、ガラスとセラミックのショットブラスト機他多数の設備を有し、レーザー&精密板金をベースにした当社のトータル技術は、さらに広い範囲の市場ニーズに対応しています。また、近年では、コストダウン可能な代替加工方法を技術者が、相手方の担当者や技術者に直接提案し、需要を掘り起こすVE提案営業を展開して、新技術、新素材など先端技術と有機的に複合させ新しい価値を持つ製品加工技術を生み出しています。

★板金加工

レーザーによる切削から曲げ、溶接、塗装、組立に至るまで、「ワンストップソリューション」を合言葉に高度な技術で板金加工することで、品質、納期、コストに対するお客様からの揺るぎないご期待に応えています。

「はやい」、「仕上がりがきれい」、「ワンストップでトータル加工」を強みとしています。



小惑星探査機「はやぶさ」の回収ボックスの製作協力をしました。

★サイン&ディスプレイ

当社は、プログラミングチームとレーザー切削加工チームが一体となって、サインを「どこよりも早く、きれいに」仕上げることに全力を傾注しています。様々な業種の方々からサインの注文を承っており、バリエーション豊かなLED付きチャンネル文字のご注文も増えております。



チャンネル文字



金属の切り文字

3. 特記事項（期待される応用分野等）

- 新型コロナ対策としての「透明アクリル製簡易組立型パーテーション」のオーダーメイド受注
社内会議、顧客との接客場面等での感染予防対策製品として希望サイズ・デザインで製作可能
- 内外装工事関連のパーツ、サイン、案内板等の製作
ホテル、商業施設、オフィスビル、市役所他の公共施設等の内外装工事関連の金属・アクリル製品やパーツ、LED付案内板の製作も請け負っています。

製品・技術 PR レポート

1. 企業概要

会社名	野村産業株式会社			代表者名	野村 洋一		
				窓口担当	野村 利幸		
事業内容	各種受託加工			URL	http://www.nomura-sangyo.co.jp		
主要製品	精密板金加工、装置の筐体製作、プレス加工、溶接加工、切削加工、等						
住所	東京都府中市西原町 1-13-3						
電話番号	042-576-6131			FAX 番号	042-577-2891		
資本金(百万円)	20	設立年月	昭和 28 年 9 月	売上(百万円)	1,100	従業員数	84

2. PR事項

野村産業は『精密板金加工』『筐体製作』の専門メーカーです。

弊社は1936年の創業以来、より良い品質の製品をお客様にお届けしようと研鑽に励んでまいりました。その間材料をステンレスに特化し、技術を精密板金加工と各種筐体製作に集中して努力を重ねました結果、お蔭さまで何とかお客様にもご満足いただける品質の製品をご提供できるようになったと自負しております。

今後とも飽くことない創意工夫と開発精神を基盤として、日夜たゆまぬ品質管理と製品開発に挑戦し、併せて技術力の向上とサービスの高度化を図って行きます。

～たゆまぬ品質管理で、より高度な生産・技術・サービスをめざしております～

●岩手工場

1968年9月に第一工場建設、1988年4月に第二工場を建設し、以降も増築並びに最新設備(CNCパンチレーザ一複合機/Trump社製、ベンダーハイブリッド、YAGレーザー、など)を導入し、主力生産工場として精密板金加工の量産体制を確立致しました。

【SUS304 1.5t バフ仕上げ】
＜給水器外観部品＞



【SUS304-HL 0.8t】
＜装置部品＞



【SUS304-2B】
＜交通信号機筐体＞



● 精密板金加工

ステンレス(SUS304、430、316etc HL、No. 4、#400、2Bなど)のNCタレパン加工、レーザー加工、プレス・曲げ加工、溶接加工等を得意としております。板厚は0.5～6t(レーザー加工による切断は20t)まで製作が出来ます。

3. 特記事項 (期待される応用分野等)

2001年4月 ISO-9001取得(本社工場、岩手工場)

2004年4月 ISO-14001取得(本社工場)

1996年8月 インドネシアからの技能実習生の受入を行い、現場の技術習得だけでなく、日本とインドネシアの文化交流をすすめています。

製品・技術 PR レポート

1. 企業概要

会社名	株式会社ハイメックス		代表者名	中島 俊英			
			窓口担当	中島 俊英			
事業内容	機械設計・製造・販売		URL	http://www.himecs.com			
主要製品	エアカプセル & ハイロック、マテハン小道具、フリコンロール						
住所	〒203-0042 東京都東久留米市八幡町 1-3-34						
電話/FAX 番号	042-473-3066 / 042-475-4110		E-mail	tnakajima@himecs.com			
資本金(百万円)	30	設立年月	昭和 60 年 12 月	売上(百万円)	420	従業員数	42

2. PR事項

『オンリーワンテクノロジーを追求し、機械分野の便利屋を目指します』

HIMECSは、ハイグレード(HI-GRADE)なメカトロニクス(MECHATRONICS)を表し、企業の目指す方向を示しています。常にユニークで新鮮な発想とオンリーワン技術による物づくりをとおして、「カプセル事業」「マテハン事業」「ロール事業」「アウトソーシング事業」を展開しています。『Coordinate for Your Convenience』をモットーに、開発から生産まで新発想・新感覚で様々なニーズに合わせて対応いたします。

カプセル事業

新発想・新感覚の製品を提供

エアシャフト・コアチャックの分野で「新発想・新感覚」をお届けいたします。エアカプセル・ハイロックをはじめ、数々の実績と経験をもとにご提案をし、お客様のニーズにきめ細かく対応した製品づくりを行っています。



エアカプセル



オプスロック

【主な活動フィールド】
コンバーティング業界
(液晶・半導体・燃料電池等の製造プロセスに活用される特殊印刷技術)



ロール事業

品質と信頼のオンリーワン技術

独自のノウハウに基づく「オンリーワン」技術で、品質と信頼性の高いロールを製作いたします。

マテハン事業

新しい概念で業界に貢献

「マテハン小道具」という全く新しい概念で業界に貢献します。斬新なアイデアを創造し、お客様のご要望を製品として具体化し、カタチにしています。



ロールピッカー

アウトソーシング事業

開発から生産までニーズに対応
開発から生産まで、お客様のニーズに合わせて対応いたします。

製造拠点:

東京都東久留米市
東京都武蔵村山市
群馬県安中市

3. 特記事項 (期待される応用分野等)

- 取得特許件数(海外も含む)14件 特許出願中 2件
- 東京大学と『複合ロールの精度向上』及び東京農工大学と『チャック精度』について共同研究中

製品・技術 PR レポート

1. 企業概要

会社名	株式会社羽村金型		代表者名	池羽 幸夫			
			窓口担当	池羽 幸夫			
事業内容	金型設計・製作		URL	http://www.hkmlid.co.jp/			
主要製品	精密プラスチック・ダイキャスト金型、簡易金型						
住所	東京都羽村市神明台 4-2-24						
電話/FAX 番号	042-554-7360/042-554-1791		E-mail	home@hkmlid.co.jp			
資本金(百万円)	30	設立年月	昭和 51 年 2 月	売上(百万円)	100	従業員数	10

2. PR事項

『 部品の一体化に強みあり。工程削減と品質・精度向上をご提案します! 』

2次元紙図面
(イメージ)





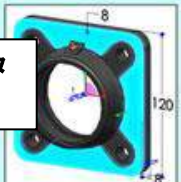

3次元データ
(イメージ)



3D CAD/CAM で設計、
加工用データまで保存
して10年保証します



複数部品一体化事例

<p>光学部品 レンズとホルダー一体化 インサートモールド</p> 	<p>特殊コイル リード端子と一体化 インサートモールド</p> 	<p>防水型ケース 透明窓とウレタン被覆 二色成型型</p> 	<p>ソレノイドバルブ 外筒と金具/端子一体化 3方向スライド型(2ヶ取)</p> 
--	---	--	--

当社はこれまで1200種類の金型製作を通して「10年保証の金型」をモットーに3次元 CAD/CAM による高品質化、合理化を図り、複雑形状製品にも多様な方式を駆使した高品質金型を提供する事で匠の技を磨いてまいりました。今後も匠の精神と更なる技術研鑽でお客様のご希望にお応えしてまいります。

是非一度ご相談下さい!

- 3次元 CAD/CAM による高品質金型
- 特殊スライドコアを駆使する複雑形状品
- 簡易金型による短納期試作品
- 製品二次加工も含む成形品委託生産
- ダイキャスト金型の設計製作
(アルミ、亜鉛、マグネシウム)

3. 特記事項 (期待される応用分野等)

- 平成21年度ものづくり中小企業製品開発等支援補助金 認定

製品・技術 PR レポート

1. 企業概要



会社名	株式会社フジダイヤ		代表者名	篠崎 拓也			
			窓口担当	篠崎 拓也			
事業内容	ダイヤモンド・CBN・超硬工具 製造販売		URL	http://fujidia.co.jp/			
主要製品	ダイヤモンド・CBN・超硬の切削工具、ダイヤモンド・CBN の砥石						
住所	〒192-0352 東京都八王子市大塚651-1						
電話/FAX 番号	042-670-7871 / 042-670-7314		E-mail	office@fujidia.co.jp			
資本金(百万円)	35	設立年月	昭和 33 年 11 月	売上(百万円)	200	従業員数	15

2. PR事項

『ダイヤモンド工具に替えてみませんか!』

当社は、ダイヤモンドバイト・ダイヤモンドドレッサーの一貫専門企業であり、「品質のフジダイヤ」として高い評価を頂いております。特に、ダイヤモンドの精密加工技術を活用して開発した超精密加工用PCDバイトは、長寿命でランニングコストに優れ、精密加工の先進化に貢献する製品として注目されています。

◆最新のPCD(多結晶焼結ダイヤモンド)工具

製品例	特徴
 <p>PCDエンドミル</p>	<p>【刃先形状の自在性】 ◇インサート、ロウ付けバイト、エンドミルなどで刃先のノーズR、角度、刃長など標準品にないものも、自由に設計・製作が可能</p> <p>【達成面精度の向上】 ◇ダイヤモンド粒径1μm以下のPCD素材採用インサート・バイト工具でRa0.8以下の面精度を達成 (旋削で連続的な加工物の、外径・端面を送り切削した場合)</p> <p>◇ダイヤモンド粒径10μm前後のPCD素材採用工具では難削材加工や長寿命加工を実現</p>
 <p>PCDバイト&インサート</p>	<p>【被削材分野の拡大】 ◇アルミ、真ちゅうだけでなくFRP、樹脂、炭素系など鉄鋼系を除く多くの分野への応用拡大が可能</p>

◆最新ダイヤモンド・CBN 砥石を短納期で製作

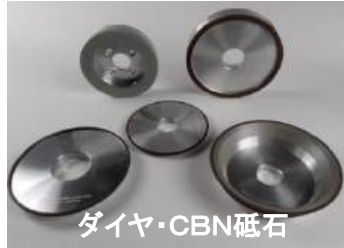
製品例	特徴
 <p>ダイヤモンド・CBN砥石</p>	<p>【~ϕ305のダイヤモンド・CBN ホイールなら・・・】 ◇超硬工具研磨用などのレジンボンドホイールでは金型製作工程短縮化・共通化を図り製作工期短縮を実現 ϕ305以下のストレート(1A1型、3A1型)及びカップ(6A2型、11A2型、12A2型)形状製品では「製作納期:2週間」で納入</p>

・CBN(ホラゾン)とは:合成物質で立方晶窒化ホウ素の略称。高硬度鋼、鋳鉄加工用。

3. 特記事項 (期待される応用分野等)

- ダイヤモンド工業協会(IDA)員
- 1996年 産学公助成事業 採択「CVDダイヤモンド薄膜の切削工具への応用」(東京都、電通大)
- 2014年 中小企業ものづくり革新事業 採択(「集積回路用検査部品の超微細加工を可能とするPCDバイトの開発」)

製品・技術 PR レポート

1. 企業概要

会社名	武州工業株式会社		代表者名	林 英徳			
			窓口担当	平井 直之			
事業内容	各種受託加工		URL	http://www.busyu.co.jp			
主要製品	パイプ曲げ加工、板金・プレス加工、レーザー切断加工、粉体塗装、AI 画像検査機他						
住所	本社 / 〒 198-0025 東京都青梅市末広町 1-2-3						
電話/FAX 番号	0428-31-0167 / 0428-31-3774		E-mail	hirai@busyu.co.jp			
資本金(百万円)	40	設立年月	昭和 26 年 12 月	売上(百万円)	1,600	従業員数	150

2. PR事項

『ものづくりで世の中の課題にチャレンジし続ける会社』

昭和26年創業より、自動車用の熱交換器パイプの製造をメインで経営。近年では医療・半導体分野と幅広く青梅の地でものづくりを行っております。

時代が変化する中で、デジタルトランスフォーメーションを活用しながら、世の中に必要とされる会社を目指し変化に対応できるものづくりを行って参ります。

●パイプ曲げ・端末加工、各種溶接・ロー付け

自社開発の設備、治具を使って、月産 800 種類/40 万本のパイプ曲げ加工を行っております。また、ロー付けも社内で行っております。製品仕様に合わせたミニマムスペックの設備開発でコストダウンに努めております。

ロボット溶接、アルミロー付け、電気溶接、ガス溶接など若い人材を育成し継続的に教育訓練を行い、高い技術力で確かな製品をお届けします。



●精密板金加工

精度の高い板金加工に対応すべく、トルンプ複合機「TruMatic7000」と「TruBend5035」の新設備を導入しました。

加工できる材質:鉄、ステンレス、アルミなど。

加工できる板厚:t0.5~t6.0

加工精度:±0.1mm からの対応が可能。

材料サイズ:最大 1219×2438mm まで。

● AI 画像検査機の自社開発

AI 画像検査機を自社開発の AI 画像測定機を開発し、取引先企業承認の元、運用しています。

- ・ 作業者の疲労度軽減
- ・ 作業員が他の業務に従事できるなど、多能工化にも貢献しています。

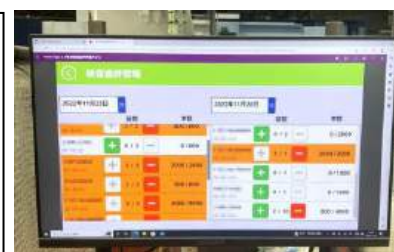

3. 特記事項（期待される応用分野等）

- 「環境・地球・人に優しいものづくりの会社」として、SDGs にも積極的に取り組んでいます。

製品・技術 PR レポート

1. 企業概要

会社名	株式会社星製作所		代表者名	星 肇			
			窓口担当	鈴木 道人			
事業内容	精密板金加工		URL	http://www.bankincase.com/			
主要製品	電子機器の板金筐体設計・製造						
住所	〒192-0152 東京都八王子市美山町 2161-15 美山工業団地内						
電話/FAX 番号	042-659-0808/042-659-0880		E-mail	info@hoshi-ss.co.jp			
資本金(百万円)	5	設立年月	昭和 59 年 4 月	売上(百万円)	115	従業員数	8

2. PR事項

『板金筐体設計・製作！ 図面無し・試作・少量でもスピーディーに対応！』

当社は、板金筐体に特化し、お客様に最適な仕様の板金筐体を最新設備やデジタル機器を駆使し、1個から設計・製造致します。

●エンジニアの悩み



- ✓ 板金ケースに独自性が欲しい。
- ✓ 既製品のケースでは部品が入らない。
- ✓ 発注したいがどの様な構造が適切なのか選定に苦労している。
- ✓ ケース内でどのように部品を配置したらよいか、構造のアドバイスが欲しい。
- ✓ 試作検討用なので、1個だけ発注したい。

●当社の解決法

エンジニアの悩みを即座に解決し、設計手戻りも予防。開発期間短縮に貢献します。

- ✓ アートワークデータから3D CAD筐体設計します。
- ✓ 直感的に分りやすいデザイン検証:3D スキャナーにより収納する部品もデータ化し、ケース内の部品配置をリアルに検証できます。
- ✓ 設計データはデジタル板金加工と融合しており、即座に製作を開始できます。
- ✓ ウェブでも見積が可能です。板金ケース.COM(<http://www.bankincase.com/>)

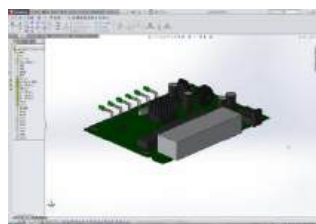
●設計製造プロセス

収納部品	収納部品 3D 化	3D イメージ筐体	板金完成イメージ
			



ネットワーク接続



3. 特記事項（期待される応用分野等）

- 平成26年:経済産業省「中小企業IT経営力大賞 2014」審査員会奨励賞受賞
- 平成27年度末:リバースエンジニアリング(現物を3D スキャナーで計測しデータ作成するサービス)事業開始
- 平成29年:経済産業省「攻めの IT 経営中小企業百選」選定企業となる

製品・技術 PR レポート

1. 企業概要

会社名	有限会社本郷精巧			代表者名	本郷 英男		
				窓口担当	本郷 英男		
事業内容	各種治工具、設計製作、精密部品加工			URL	http://www.hongoseiko.com/		
主要製品	金型・治工具・設計製造、精密部品、ゴム製品・設計・製造						
住所	〒327-0004 栃木県佐野市赤坂町 949-9						
電話/FAX 番号	0283-22-1720/0283-22-7730			E-mail	http://www.hongoseiko.com/inquiry/		
資本金(百万円)	5	設立年月	1989年7月 (創業1926年)	売上(百万円)	-	従業員数	15

2. PR事項

『 お客様の声を「開発力・技術力」で解決し商品をお届けいたします。 』

一貫生産のものづくり



ひとりが最初(打合せ)から最後(納品)まで担当します。

お客様の理想を形に



仕上げ治具

金型

図面が無くても形にします

詳細不明の制御装置を形に



ゲートカット

エアプレス

ワンオフ(専用品)をお届けします。

「使った数を管理したい」「図面も仕様書もないけれど作りたい」など、お客様からお話を承り、具体案と一緒に考えます。

協力会社のネットワーク



最適な設備にて対応が可能です。また、様々な問題に対して、多方向から解決の糸口を探ります。

3. 特記事項 (期待される応用分野等)

- 2018年 経済産業省 地域未来牽引企業に選定

製品・技術 PR レポート

1. 企業概要

会社名	マノ精工株式会社		代表者名	林 愛子			
			窓口担当	—			
事業内容	精密機械部品製造		URL	http://www.mano-seiko.jp/			
主要製品	釣具リール部品、自動車部品、油圧部品、複写機部品等						
住所	東京都立川市幸町 1-12-9						
電話番号	042-536-1566		FAX番号	042-536-1599			
資本金(百万円)	10	設立年月	昭和 23 年 2 月	売上(百万円)	—	従業員数	50

2. PR事項

『 極細のパイプ曲げ技術で精密金属部品を加工 』

日本一細いパイプ曲げ加工技術により、糸が絡まない釣具リール部品を独自で開発。
高い技術力が評価され、国内リール部品市場のトップシェアを誇る。

従来不可能だった極細のパイプ曲げ加工により、国内リール部品市場のトップシェアを誇る

大手釣具メーカーに依頼された極細パイプの曲げ加工は、糸が絡まないリールを作る上で不可欠な技術でしたが、パイプの直径が細くなるほど、曲げる際にしわが発生し、業界ではどの企業も達成し得なかった技術でした。当社では、厚さ0.2mmのステンレスで製造した直径3mmのパイプをしわを発生させずに曲げることに成功。これにより、大手釣具メーカーの信頼が得られ、国内リール部品市場のトップシェアを誇っています。

独自の金属加工技術で、 顧客から寄せられる如何なる要求にも対応

カメラ部品メーカーとして創業した当社は、金属部品の精密加工を得意とし、自動車や電気機器など、様々な分野の部品加工を手がけています。

高い加工技術に磨きを掛け、他社には真似のできない独自の金属加工技術を確立することで、お客様から寄せられる難しい注文にも対応。

「金属加工ならマノ」と言うお客様からの絶大な信頼を得ています。



【日本で一番細いパイプベンダー機を考案、量産化に成功】



直径3ミリ、厚さ0.2ミリのステンレスパイプを加工

様々なネットワークを構築することで得られた高い加工技術

社長は、常日頃から、技術課題の解決やビジネスチャンス発見のためのアンテナを張り巡らせています。商工会議所副会頭として積極的に異業種交流活動を主宰するほか、優れた企業や研究機関の情報を入手すれば、全国どこへでも飛んで行きます。当社の優れた加工技術もこうした精力的な取組が実を結んだものといえます。

3. 特記事項（期待される応用分野等）

2004年 東京商工会議所 第一回「勇気ある経営大賞」優秀賞受賞

2005年 東京都 ものづくり人材育成 知事賞受賞

2006年 経済産業省・中小企業庁「明日の日本を支える元気なモノ作り中小企業 300社」に選定

製品・技術 PR レポート

1. 企業概要

会社名	株式会社丸和製作所			代表者名	中野 健太郎		
				窓口担当	中野 健太郎		
事業内容	板金／製缶／精密板金／デザイン			URL	http://maruwa-ss.com/		
主要製品	鉄、ステンレス、アルミ、銅、真鍮を使用した製品／筐体フレーム						
住所	〒196-0001 東京都昭島市美堀町4-8-2						
電話／FAX番号	042-541-4577 / 042-545-2262			E-mail	maruwa@ss.ai-link.ne.jp		
資本金(百万円)	10	設立年月	1960年12月	売上(百万円)	-	従業員数	24

2. PR事項

『板金製品・筐体フレームはもちろん、貴社工場で必要な
台車などの板金設備は特殊部隊がお邪魔して承ります。』

当社では板材を使用した板金、精密板金全般、アングルチャンネルなどの鋼材を使用した製缶を主としております。2㎡を超える筐体フレームから1mmの曲げまでご対応できます。

半世紀以上培われてきた板金技術と他社にはない特殊な設備により、幅広い商品を確かな技術でご提供致します。独自技術やノウハウを活かして自社ブランド製品も製作しております。

ステンレスの板で
製作した筐体



鉄のアングル、チャンネルで
製作したフレーム



高級ブランド店の外装
(採寸して部品供給)



- 写真は大物しか示していませんが、機械設備メーカーでも出来ない微細加工も得意としております。
- 工業製品に限らず、社内のデザイナーにてノベルティーもご製作いたします。その為、特定分野のお取引先様だけではなく、多分野業界から個人のお客様までご対応させて頂いております。

- 板金事業では、半導体・通信機・医療機器分野での精密板金部品および筐体の製品を中心に、車軸や産機分野での板金・プレス部品等、幅広いニーズに対応しています。

《板金事業》 建設機械部品、収納装置類、冷却用ブロワ、表示パネル類、産業機器部品

《精密板金》 通信機器、医療機器

3. 特記事項（期待される応用分野等）

- 工場向け分野: 自動車工場、食品工場、高級ブランド店舗向けなどに、台車や作業台なども特注で製作させて頂いております。
- 2016年度 東京都「東京ビジネスデザインアワード 2016」テーマ賞および優秀賞を受賞

製品・技術 PR レポート

1. 企業概要

会社名	株式会社三鷹精工		代表者名	山下 弘洋			
			窓口担当	田辺 康男			
事業内容	各種ゲージ、計測機器、精密部品製作		URL	http://www.mitakaseiko.com			
主要製品	航空宇宙関連部品、精密部品、精密送りねじ、真円度測定機、静圧空気軸受、ゲージ						
住所	〒196-0021 東京都昭島市武蔵野 3-2-32						
電話/FAX 番号	042-543-5161 / 042-543-5164		E-mail	tanabe@mitakaseiko.com			
資本金(百万円)	10	設立年月	昭和 41 年 9 月	売上(百万円)	300	従業員数	27

2. PR事項

『 精密機械加工 + α で勝負します! 』

●サブミクロンのニーズに応える精密機械加工技術

- 製品の基礎はゲージ製作技術
 - ・ミクロンオーダーで測定するゲージ
- 製作に必要なサブミクロン加工技術

●精密機械加工 + α とは

- 精密機械加工を裏付ける精密測定技術
- 精密機械加工後のラップ加工や磨き技術
- ラップや磨き加工後の精密組立
- 精密ねじ研削技術
- 残留ゴミの少ないクリーン部品

昭島発の人工衛星部品類

宇宙ではメンテが不可能なため、クリーンでストレスの少ない、高信頼性が要求されます



●長尺シャフト用横型真円度測定機

- 世界初 長尺シャフトを切断せずに任意の位置での真円度測定が可能
- 2017年度日本機械学会優秀製品賞を受賞
- 材料の無駄、工数の無駄を無くした環境にやさしい測定機



●現場向き真円度測定機

- A3 サイズでコンパクト
- 簡単な操作
- 測定時間が短い
- 製造現場に最適



3. 特記事項 (期待する応用分野等)

- 主要検査設備: 横型万能測長機(カールツァイス社)、パーフェクトコンパレーター(ライツ社)
プロジェクションオプチメーター(カールツァイス社)、三次元測定機(ミツトヨ)

製品・技術 PR レポート

1. 企業概要

会社名	株式会社三ツ矢			代表者名	草間 信頼		
				窓口担当	西山 卓見		
事業内容	めっき加工			URL	https://www.mitsuyanet.co.jp/		
主要製品	電子部品・情報機器・自動車電装部品等への電気めっき・無電解めっき・化成処理						
住所	東京都品川区西五反田 3-8-11						
電話/FAX 番号	03-3492-7197/03-3492-7199			E-mail	nishiyama@mitsuyanet.co.jp		
資本金(百万円)	15	創業年月	1931年10月	売上(百万円)	5,300	従業員数	299

2. PR事項

『その機能、めっきで三ツ矢が解決致します!』

貴金属へのめっき全般と、難素材へのめっきを得意とします。扱うめっき種は幅広く、金・銀・ロジウム等貴金属から、錫・亜鉛など卑金属及び金-錫等合金まで90種類以上に及びます。数量は1個～量産まで対応が可能です。試作も積極的にお受けします。納期は可能な限りお客様のご希望に添わせていただきます。また、新液開発・難素材へのめっき開発を行う技術センターや、世田谷研究所を設け、開発にも力を入れております。品質改善のお手伝いだけでなく、無駄コスト低減の提案もさせて頂いております。



Auめっき



Agめっき



パラジウムめっき



ロジウムめっき

■各種貴金属めっきのご紹介

●Auめっき

弊社では十種類以上の Au めっきを取り扱っており、お客様の製品仕様に適合した金めっきを選ぶことで、最適なソリューションを提案することができます。

●Agめっき

銀は金属の中で最も電導性が良く、最小の電気抵抗率を示します。弊社では Ag、光沢 Ag、硬質 Ag の3種類の Ag めっきを保有しております。

●パラジウムめっき

優れた耐腐食性を持っているので、金めっきの下地めっきとして使用されています。弊社では、純パラジウムめっきに加え、パラジウム・ニッケル合金めっき、パラジウム・コバルト合金めっきを保有しております。

●ロジウムめっき

耐食性に優れ、硬い金属。金属自身の電気抵抗は $4.9 \mu \Omega \cdot \text{cm}$ で白金族 (Pt, Pd, Ru, Rh, Ir) 中では最も低い金属です。また硬いため摺動や磨耗の激しい可動接点、断続接点に利用されます。

3. 特記事項 (期待される応用分野等)

- 半導体検査装置
- 医療機器

製品・技術 PR レポート

1. 企業概要

会社名	株式会社ムーテック35		代表者名	代表取締役 谷口 栄美子			
			窓口担当	同上			
事業内容	金属部品製造業		URL	https://myutech35.co.jp/			
主要製品	医療用ロボット/産業用ロボット等の金属部品						
所在地	〒191-0003 東京都日野市日野台 1-18-5						
電話/FAX 番号	042-586-0411 / 042-581-8505		E-mail	mut@myutech35.co.jp			
資本金(百万円)	17	設立年月	1990年7月	売上(百万円)	489	従業員数	31

2. PR事項

『 金属の切削×板金×溶接+表面処理 一貫生産でスピーディーに納品 』

- 早くカタチにしたい
- 軽量化したい
- いくらかかるか、早く知りたい
- 図面ができたがカタチになるのか不安
- まずは一台つくってみたい



金属加工の熟練者が
期待にお応えいたします。

加工品 サンプル

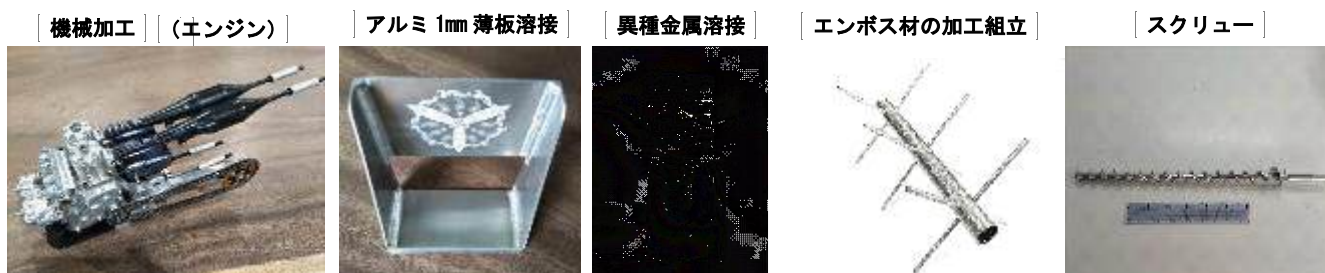

短納期 サンプル



3. 特記事項 (期待される応用分野等)

- 自社ブランド 躍進中 (①「THE BLOSSO」ステンレス製ジュエリー / ②「Coherz」旧車部品)
- 企画、デザイン、製作、販売まで全て自社で行っています。

製品・技術 PR レポート

1. 企業概要

会社名	株式会社八木製作所		代表者名	八木 博之			
			窓口担当	八木 博之			
事業内容	精密部品加工及び治具設計・製作・組立		URL	http://www.yagiseisakujo.co.jp			
主要製品	事務機器、光学機器、医療機器等の部品加工及び治具製作						
住所	〒191-0053 東京都日野市豊田 4-36-16						
電話/FAX 番号	042-583-3682/042-583-3664		E-mail	support@yagiseisakujo.co.jp			
資本金(百万円)	10	設立年月	昭和 38 年 4 月	売上(百万円)	非公開	従業員数	35

2. PR事項

『 困った時も八木製作所 “超短納期 即日対応” 』

八木製作所は、多品種少量(試作)から量産までの精密機械加工及び治具製作を、今日まで一筋に行ってきました。切削加工(フライス、旋盤、MC、NC旋盤、ワイヤーカット、放電、研削等)を主とし、表面処理、熱処理までの部品を短納期対応しています。

■ 特徴1 切削加工

あらゆる材料にも対応、1個からの製作もしています。

- ・金属(AL、真鍮、SUS、チタン、タングステン等の難削材)
- ・樹脂(ABS、POM、アクリル、PPS、PEEK等)
- ・焼結材(SBF、SMF等)



■ 特徴2 超短納期対応

(困った時も八木製作所!)

- 例1 軸部品(複写機部品)
φ20 以下までなら即日対応
- 例2 生産終了部品の作成
型の設計製作及び成型まで
対応

超短納期対応が出来る理由

- ・一連の切削加工機を保有
- ・各専門部署の連携による実現力
- ・協力会社との連携

■ 特徴3 オーダーメイド加工

- ・治具の設計・製作・組立
- ・ポンチ絵からの製作(2D 又は 3D 部品図を作成し加工)



3. 特記事項 (期待される応用分野等)

- 2009年 JISQ9001:2008 / ISO9001:2008 認証取得
- 2010年 JISQ14001:2004 / ISO14001:2004 認証取得
- 八王子工場(東京都八王子市大和田町 3-4-17) 八王子第二工場(東京都八王子市大和田 1-21-12)

製品・技術 PR レポート

1. 企業概要

会社名	株式会社山城精密		代表者名	小野寺 誠			
			窓口担当	秋元 靖彦			
事業内容	精密板金、機械加工		URL	http://www.yamasiro.co.jp/			
主要製品	半導体関連および航空機関連の治工具、各種板金および機械加工品						
住所	〒190-1213 東京都西多摩郡瑞穂町武蔵 430						
電話/FAX 番号	042-556-2220 / 042-556-2986		E-mail	info@yamasiro.co.jp			
資本金(百万円)	20	設立年月	1974 年 5 月	売上(百万円)	400	従業員数	21

2. PR事項

『 匠の技術を駆使して部品加工から組立まで一貫生産で対応 』

★社是…『信頼される明るい会社』

★組立品(ユニット品)の流れ

弊社は板金加工だけでなく、お客様の製造工程に必要な治工具(ユニット組立)もお受けします。お客様から構想図を頂いて、CADによる設計を行い、社内加工と70社の協力会社を使って部品製作し、社内で組立し納入する流れとなっています。



直径 1.5m,1.0ton



航空機関連ユニット 5ton



半導体関連装置



PWB 検査装置

★お客様からの図面はポンチ絵の場合が多く、それを以心伝心で製作図にしていますが、そうすることにより部品の公差は弊社で決めることができますので過剰品質になりませんし、又、納期管理も弊社で行います。

お客様の良きパートナーとして認めて頂けるよう努力しています。

★受注管理、工程管理、資材管理、納期管理

4人の営業はすべて女性で、担当のお客様の受注管理から工程管理、資材管理まで、一貫で担当していますので、通常必要な部門間の調整が少なく済みます。他社では見られないやり方です。

★社員のモラル(士気)を高める施策

前述の女性のように、各人に責任を持たせ、能力を高めるよう教育。社長室は撤去し、昼休みはリラックスできるようにサロンの様に改修。沢山の本を置いて読書を奨励しています。



NC タレットパンチ



食堂・会議・レクリエーション

3. 特記事項(期待される応用分野等)

●治工具(ユニット品)は航空機、半導体、自動車、電子機器等多岐に亘る業界で、いろいろな仕様で必要となりますが、永年培ってきた匠の技を生かして提案・製作し、ご満足頂いています。

製品・技術 PR レポート

1. 企業概要

会社名	株式会社山根製作所			代表者名	渡邊 茂則		
				窓口担当	渡邊 茂則／高野 明彦		
事業内容	機械加工・板金・溶接・筐体等製作			URL	http://www.yamanetworks.co.jp/		
主要製品	精密旋盤・マシニング等の機械加工及び NCT・レーザー・溶接等の板金筐体製作						
住所	〒198-0086 東京都青梅市大柳 1586 / 〒245-0065 神奈川県横浜市戸塚区東俣野 923						
電話番号	0428-22-8147			FAX 番号	0428-24-8325		
資本金(百万円)	20	設立年月	1918 年 10 月	売上(百万円)	341	従業員数	35

2. PR事項

『創業以来 100 余年、山根製作所は「旋盤」「マシニング」などの機械加工、
そして「NCT」「レーザー」「プレス」「溶接」等の精密筐体板金加工、
各種組み立てなど一貫して「モノ造り」に携わっております』

- 「機械加工」も「筐体板金製作」も、山根製作所におまかせ下さい。
- はい、もちろん サブアッシー にも対応します！

お客様の「管理コスト」や「物流コスト」の低減に、是非お役立てください。

山根製作所は、3次元測定で信頼の品質と安心の納期で、お客様の期待にお応えします。



各種通信機器や装置、原子炉シュラウト関連装置をはじめ、幅広い分野に用いられる機械、加工部品や精密板金筐体の製造を行っております。

CNC 精密旋盤加工・NC 自動盤加工・マシニング加工・研削加工・ワイヤーカット加工・放電加工・タレパン加工・プレス加工・レーザー加工・各種溶接など、お気軽にお問い合わせください。

3. 特記事項（期待される応用分野等）

2001 年 ISO9002・2003 年 ISO9001 の認証を取得して品質の更なる向上に努力する一方、2005 年には 14001 認証も取得。CSR 活動を基本に 全社一丸となって「地球にやさしい工場」を目指して環境保全施策を推進しております。

製品・技術 PR レポート

1. 企業概要

会社名	ユーキャン株式会社		代表者名	棚見 修一			
			窓口担当	川井 和子			
事業内容	業務用加湿器、空調周辺機器の製造販売		URL	https://www.ucan.co.jp/			
主要製品	超音波加湿器、気化式加湿器、PTC 蒸気加湿器、空調機ドレン処理機						
住所	〒193-0832 東京都八王子市散田町 5-6-19						
電話/FAX 番号	042-665-8846/042-661-3887		E-mail	k_kawai@ucan.co.jp			
資本金(百万円)	56	設立年月日	昭和 56 年 12 月	売上(百万円)	800	従業員数	51

2. PR事項

『ユーキャンは 独自開発品あふれるメーカーです』

空調機ドレン真空吸引装置「ドレンスーパードレン」

■2016 年度 第 42 回 発明大賞 発明功労賞を受賞しました。*

空調機から発生するドレンを真空吸引して排水する装置です。従来のように勾配や障害物にとらわれずにドレン配管ができ、敷設にかかる時間・

コスト・人員の大幅な削減を可能にします。*(公財)日本発明振興協会・日刊工業新聞共催

最大で天井カセット型約 360 台のドレン処理を致します。



衛生加湿が可能な超音波加湿器

■長年のノウハウと高い技術力、多種多様な製品群で様々な加湿ニーズにお応えします。衛生加湿を確実にする雑菌防止システムを始め、凍結防止、耐湿、燻蒸仕様など厳しい温湿度条件や比例制御にも対応可能です。

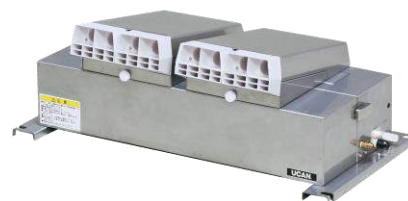

火災の心配がない安全な水中ヒーター

■水中に没すると大出力電流が流れ、空気中に露出するとほとんど電流が流れない(1/13 に減少) PTC 水中ヒーターを開発し、1993 年東京発明展特別賞(東京商工会議所会頭賞)を受賞しました。

■この特性を利用し、天井内に設置できる蒸気加湿器を唯一実現しました。

気化式加湿 + 空気清浄機能 = 一石二鳥!

■吸水性に優れ、耐薬品性、耐蝕性、耐脆性がある加湿エレメント「ユーシーコア」を開発し、気化式加湿器に使用。大型空調機向けから天井カセット型タイプまで、幅広く対応致します。

■流下式加湿による副次効果で、加湿運転中は空気中に浮遊する塵埃、細菌、臭気、外気に混入した SO_x・NO_x等を効率良く除去し、ドレンとして機外に放出する空気清浄機能も有しています。



3. 特記事項 (期待される応用分野等)

2003 年 ISO9001、2010 年 ISO14001(本社・工場)を認証取得

製品・技術 PR レポート

1. 企業概要

会社名	株式会社吉増製作所	代表者名	吉増 弾司
		窓口担当	大倉 英嵩
事業内容	超耐熱合金塑性加工等	URL	http://www.yoshimasu.com/
主要製品	航空ジェットエンジンの機能要素部品、各種難削材加工 他		
住所	〒197-0815 東京都あきる野市二宮東三丁目 6 番地 14		
電話/FAX 番号	042-558-2151 / 042-558-2157	E-mail	h-okura@yoshimasu.com
資本金(百万円)	20	設立年月	昭和 35 年 12 月
		売上(百万円)	3,700
		従業員数	250

2. PR事項

『航空品質、半世紀の実績。匠の技で航空品質をお届けいたします』

航空機に求められる厳格な工程管理や品質要求の中で培われた技術力は、大きな特色の一つです。弊社で加工した部品は、官民向けの航空機や宇宙機器、空飛ぶクルマにも搭載され活躍しています。

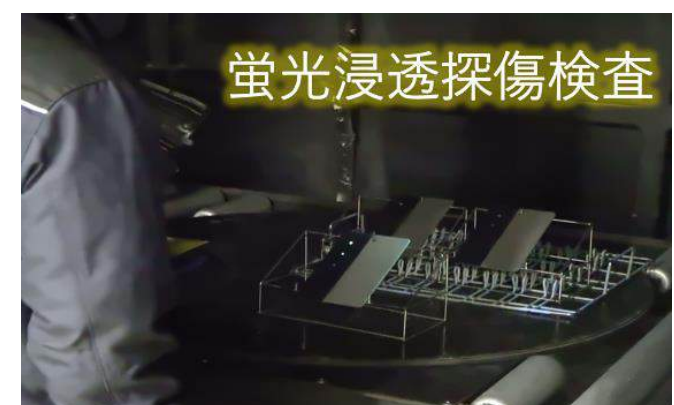
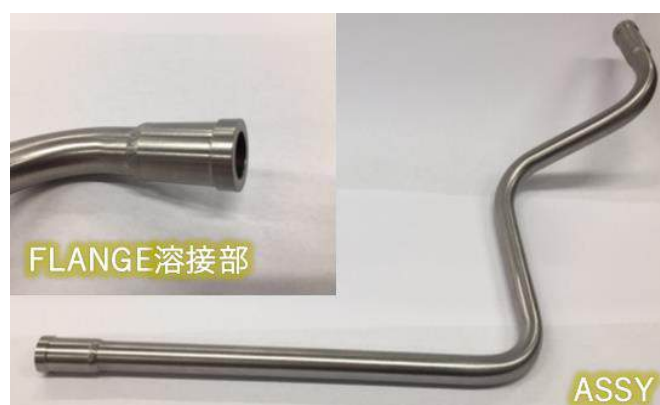

3. 特記事項（期待される応用分野）

- 当社ものづくり技術は、航空産業以外の自動車や医療、半導体、新エネルギー等の広い産業へ活かします。
- チタンやインコネル等の難削材プレス板金加工や切削、旋盤、フライス、レーザー、パンチ穴、放電、TIG 溶接、シーム溶接、スポット溶接、ファイバー溶接、スピニング、チューブ曲げ、真空熱処理、3次元測定、LAB 検査、非破壊検査等が JSQ9100 品質で対応可能です。
- 研究開発、1 品加工や小ロット生産、量産加工までお客様のニーズに沿った生産対応が可能です。
- 航空機関連分野等での転注受入れ実績も数多くあり、廃業や撤退される企業に代わっての事業継続にも進んで貢献しております。

製品・技術 PR レポート

1. 企業概要

会社名	株式会社米山製作所		代表者名	米山 俊臣			
			窓口担当	米山 俊臣			
事業内容	ウォータージェット受託加工		URL	http://www.yoneyama.co.jp/			
主要製品	ウォータージェット受託加工、軽量形材曲げ加工、等						
住所	〒190-1221 東京都西多摩郡瑞穂町箱根ヶ崎東松原 24-10						
電話/FAX 番号	042-556-2358 / 042-556-2131		E-mail	wj@yoneyama.co.jp			
資本金(百万円)	15	設立年月	昭和 50 年 5 月	売上(百万)	100	従業員数	9

2. PR事項

㈱米山製作所は『ウォータージェット受託加工』の専門企業です。

あらゆる素材の大きなものから小さなものまで！（各種ウォータージェット加工機 計4台で対応）

	アルミ 115×250mm×10t (非鉄/外形切断・穴あけ) アルミ、銅、真鍮、チタン、ニッケル、エンブラ、ガラスなどあらゆる素材に対応します。
	CFRP φ290mm×3t(強化プラ/内外形切断) CFRP や GFRP、SiC、アルミナなどの難削材に有効です。
	シリコンスポンジゴム 2t×55×91mm(ゴム/内外形切断・穴あけ) ゴム、発泡材、ゲルなどのやわらかい素材にも有効です。
	石英ガラス φ800mm×70t(ガラス/線上切断) ガラス、石材、フェライトなど欠けやすい素材にも有効です。 箔板から厚板まで切断が可能です。
	カメラレンズ半割り(製品/線上切断) 内部評価、不具合確認、ティアダウンなど素材機能を壊さずに確認できます。
	ダイヤモンドホイール溝掘り加工 幅3mm 深5mm(溝掘り) ダイヤモンドや CBN 砥石など硬質材に貫通させない溝掘りが可能です。
	アクリルにアルミはめ込みオブジェ (プラ・非鉄/内外形切断)

3. 特記事項（期待される応用分野等）

- チタン、ニッケル合金、CFRP、セラミックス、超強力ポリエチレンなどの難削高機能材のカット
- 製品や特殊モジュールの内部観察用のカット
- 航空、宇宙、医療、自動車、プラント、建設ほか様々な業界・分野で利用されています

製品・技術 PR レポート

1. 企業概要

会社名	株式会社ワイピーシステム	代表者名	吉田 英夫
		窓口担当	新藤 守久
事業内容	金属表面処理・防災機器製造販売	URL	http://www.yp-system.co.jp
主要製品	金属表面処理：（CBC）、カラーCB、金属めっき、アルマイト、高機能塗装等 防災機器：「消棒レスキュー」「消棒ライフセーバー」等		
住所	〒359-0026 埼玉県所沢市牛沼 607-6		
電話/FAX 番号	04-2968-5700/04-2968-5715	E-mail	mai@yp-system.co.jp
資本金(百万円)	20	設立年月日	昭和 62 年 9 月
		売上(百万円)	600
		従業員数	28

2. PR事項

『 科学するめっき屋としてお客様に提案します 』

当社は特許技術の最先端表面処理「CBC」や、JIS認証品「消棒RESCUE」の製造メーカーです。メーカーとしての立場から満足いただける品質、納期に対応いたします。最先端表面処理技術のご相談承ります。

【CBC（低温黒色クロム）】【カラーCB】【CNTCB】

当社は高耐食性低温黒色クロム（CBC）・カラー塗装CB・カーボンナノチューブCBを提供します。CBC処理は黒色被膜であり、優れた密着性、耐候性、反射防止として工作機械、ロボット、各種自動機、真空装置などの部品に使われています。お客様のご要望から剥がれないカラー塗装CBができました。今後、建材関係、自動車部品などに広がっています。最新技術として高機能コーティング技術の超導電性被膜カーボンナノチューブCBも開発し提供いたします。驚異の超導電性テフロン機能皮膜です。

CBCはプレス、曲げ、切削加工でも剥げることはありません。従来工程の短縮が可能です。

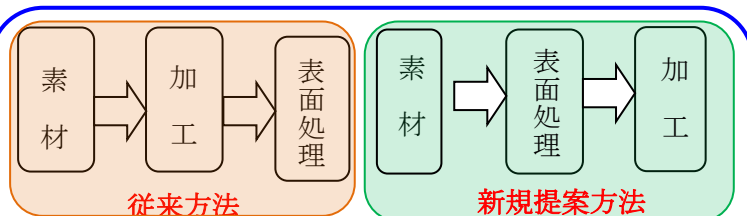

CBCはプレス、曲げ、切削加工でも剥げることはありません。従来の工程を変更・短縮できます。



カラーCBの処理例・CNT-CB処理例

【めっき】

ニッケル（光沢・無光沢、黒ニッケル）
無電解ニッケル、
装飾クロム、硬質クロム、黒色クロム
亜鉛めっき化成処理各種



【アルマイト・その他表面処理】

各種めっき、白、黒、硬質アルマイト
ノンクロム化成処理、無電解ニッケル
その他、研磨、梨地処理等
テフロン・フッ素高機能コーティング

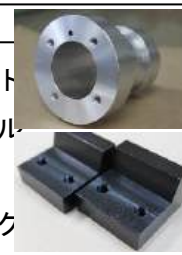

3. 特記事項（期待される応用分野等）

- CBC 処理、カラーCB 処理は超高密着性、高耐食性、高耐候性であるので半導体・液晶製造装置、真空装置、工作機械などの産業機器。建材、自動車用ブレーキキャリパーや排気マフラーなどの装飾性と耐熱性、耐食性が求められる部品。塗装が薄くできるので軽量化、精度が厳しい部品の塗装に適応しています。
- めっき加工もアルマイト加工も行っているので表面処理の種類が多くても1社で対応可能です。
- 2014年 経済産業省「グローバルニッチトップ 100社」に選定
- 中小企業で初めてのJIS規格を創った最先端企業で、2023年10月「経済産業大臣表彰」受賞致しました。

製品・技術 PR レポート

1. 企業概要

会社名	ART&TECH株式会社		代表者名	渡邊 泰			
			窓口担当	宅間 敏			
事業内容	樹脂製品 加飾成形技術(SOLIDUX)開発		URL	http://www.at-tech.co.jp			
主要製品	加飾成形向け加飾シート (SOLIDUX Sheet) 企画・製造・販売						
住所	東京都港区南青山 6-1-32 南青ハイツ 702						
電話/FAX 番号	03-6427-4825 / 03-6427-4868		E-mail	at.takuma@at-tech.co.jp			
資本金(百万円)	40	設立年月	2010年7月	売上(百万円)	30	従業員数	4

2. PR事項

『 CMF Design の具現化 』

ART&TECH 株式会社は樹脂製品の表層に本物素材を射出成形時に同時加飾出来る技術 「SOLIDUX」 をご希望の製品に具現化する開発会社です。

SOLIDUX 7Faces (1)Wood (2)Textile (3)Leather (4)Film (5)Metal (6)Stone (7)Carbon Faces



【技術説明】

ART&TECH の得意技術は 加飾成形技術だけに止まりません。

樹脂製品への機能性付与技術これが「SOLIDUX」の最も得意とする技術です。技術提供を致します。ご相談ください…お待ちしております。

【内蔵可能技術の一例 ヒーター線内蔵】発熱性能；3V 62℃

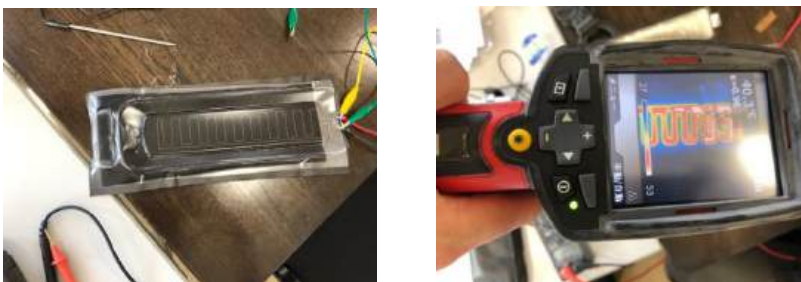

3. 特記事項（期待される応用分野等）

●【開発推進中のSOLIDUX技術による機能性樹脂成形品】

	機能性を付与するSOLIDUX技術	ターゲット市場
1	5G電磁波透過可能スマートフォン背面板	5G対応スマートフォン 2019年 880万台→2025年 9億台
2	電磁波吸収体を含む複合体	
3	ヒーターアンテナ機能等を内蔵した加飾樹脂成形品	応用製品の多様化により拡大
4	自動車内外装材	高機能化により応用範囲の拡大
5	自動運転等電磁波制御機器筐体	5G対応技術により市場は今後拡大

製品・技術 PR レポート

1. 企業概要

会社名	株式会社池田製作所		代表者名	池田 和弘			
			窓口担当	山崎 和美			
事業内容	プラスチック成形・印刷、レーザー		URL	https://www.ikedaseisakusho.jp			
主要製品	プラスチック成形(塗装レス・インサート)、パット印刷・レーザー加工						
住所	〒198-0052 東京都青梅市長淵8-178-2						
電話/FAX 番号	0428-24-8816/0428-24-1453		E-mail	mail@ikedaseisakusho.jp			
資本金(百万円)	10	設立年月	昭和 48 年 1 月	売上(百万円)	221	従業員数	14

2. PR事項

『 クリーンルームでのインサート・塗装レス成形 』

■クリーンルーム

クラス10000を維持しているクリーンルームです。医療機器や時計部品の製造を行っております。
クラス10000・・・1立法フィートの中に0.5um粒子が10,000個以内の状態が保たれたクリーンルーム



■塗装レス成形・インサート（PEEK樹脂）成形

塗装レス：塗装を行わず樹脂で塗装に近い色で製造します。納期の短縮、コスト削減が可能になります。
PEEK インサート成形：耐薬・耐熱に非常に優れた樹脂ですが成形にはノウハウが必要となります。



●国家資格である「射出成形技能士」が必ず担当いたします。

クオリティの高い製品を作りだすだけでなく、成形にかかわる課題をお客さまと一緒に解決いたします。

3. 特記事項（期待される応用分野等）

- ・創業 50 年の実績と信頼。常に新しい技術と技を開拓し続けています。

製品・技術 PR レポート

1. 企業概要

会社名	株式会社クボプラ	代表者名	久保 安宏				
		窓口担当	須崎 玲之央				
事業内容	プラスチック加工	URL	https://www.kubopura.com				
主要製品	プラスチック総合加工および関連事業						
住所	〒198-0052 東京都青梅市長淵 4-239-2						
電話/FAX 番号	0428-24-5511 / 0428-24-4121		E-mail	kubo@kubopura.com			
資本金(百万円)	20	設立年月	昭和 42 年 4 月	売上(百万円)	400	従業員数	35

2. PR事項

『スーパーエンブラ・エンブラ、確かな技術で1ヶ~対応します!』



PEEK・PPS・PAI・PI (ベスペル)・PES・PEI・PSU・PTFE(テフロン)・PFA・PCTFE(ダイフロン)等、寸法公差・形状の相談、加工提案もいたします。

複合加工機によってワンチャッキングで複数工程の加工が可能です。高精度を維持します。
フッ素系樹脂の絶縁体やオリジナル継手、透明樹脂での可視化モデル等々。

試作やプラスチック治具等の単品から、毎月数百個~の量産案件まで対応いたします。

精密な機械加工から、曲げ・接着・溶接等、職人による丁寧な手加工でご対応させていただきます。

3. 特記事項 (期待される応用分野等)

- エコアクション 21 取得

製品・技術 PR レポート

1. 企業概要

会社名	グランツテクノワークス株式会社		代表者名	宮本 鎮郎			
			窓口担当	宮本 鎮郎			
事業内容	樹脂材料のレーザー、プロッター加工		URL	https://www.gt-works.jp			
主要製品	金型レスによるテープ、フィルム、シート、発泡体等、機化工品の製造						
住所	〒201-0014 東京都狛江市東和泉 1-30-2						
電話/FAX 番号	03-5761-8030/03-5761-8856		E-mail	miyamoto.pr@gt-works.jp			
資本金(百万円)	1,000	設立年月	2019年5月	売上(百万円)	300	従業員数	8

2. PR事項

『 グランツテクノワークスは、想像以上の付加価値を創る会社です 』

“ものづくり”を考えた際に、必要とされるのが“金型”に代表されるイニシャルです。

イニシャルは、作成費、加工終了後の保管に纏わる費用など、様々な維持費が発生して、最後は、廃棄処分費用が発生します。変更、修正などが発生すると、セットで追加費用が高みます。

少量多品種が主流となる昨今、当社は“ものづくり”の際に、負担となる(?)金型を使わず、試作～量産を行う事に特化した会社です。

また、その手法は、デジタル化に則して、3DCADで設計されたデータから、ダイレクトに加工し、最短1日で仕上げるビジネスモデルで、常に使う側の視線に立って材料、加工方法、納入形態等もご提案しながらの“ものづくり”です。

創意と工夫で、想像以上の付加価値を創ることを目指しております。

お世話になっている業界は、電気電子業界がメインですが、最近では少量多品種がメインの、研磨、交通インフラ系機器の部品など多岐にわたるようになっておりました。

皆様の分野からのご要望をお待ちしております。

■ あなたの作りたいを、一緒に、形に 機能性、便利さ、ズバリをカタチに

検討、検証時間を確実に短縮します！

1. データ (2D,3D), 現物から
2. 加工データを作成して

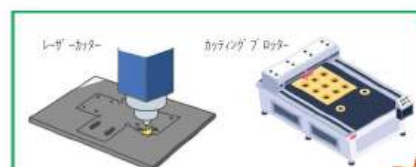

3. 1日で加工、イニシャル費は

ゼロ

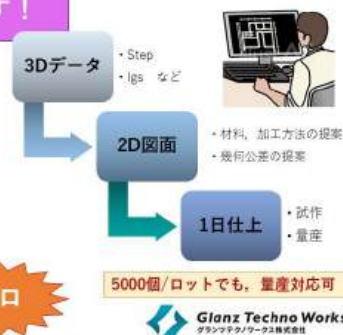

3. 特記事項 (期待される応用分野等)

- 2021年7月 NECプラットフォームズ社より Together with MONOZUKURI 企業に選定登録
- 少量多品種(1個からでもOKです)

製品・技術 PR レポート

1. 企業概要

会社名	有限会社ケミカル電子		代表者名	日向 敏夫			
			窓口担当	日向 敏夫			
事業内容	水溶性防錆剤の開発・製造および販売		URL	https://www.chemicaldenshi.jp			
主要製品	電子部品(スイッチ・コネクタ・チップコンデンサ・フレキシブルプリント基板(FPC)・フレキシブルフラットケーブル(FFC 等))用水溶性防錆剤、潤滑剤						
住所	〒252-0331 相模原市南区大野台 4-1-72						
電話/FAX 番号	042-730-4777/042-730-4778		E-mail	toshio_hyuga@chemicaldenshi.co.jp			
資本金(百万円)	9.5	設立年月	1984年4月	売上(百万円)	450	従業員数	19

2. PR事項

『防錆剤のことなら、水溶性のパイオニア ケミカル電子へ』

ケミカル電子の製品は、主にめっき工程で使用する金属表面処理剤である「防錆剤」となります。創業以来一貫して水溶性にこだわり、防錆剤・潤滑剤を開発・製造および販売しております。Au、Ag、Snめっき等の貴金属めっきの「導電性」「はんだ付け性」に悪影響がなく、「耐腐食性」に効果を発揮する製品です。また、水溶性でありながら、「潤滑性」を付与できる製品もあり、仕様・用途によりカスタマイズも可能です。

■防錆剤とは：

金属価格上昇によるコスト低減のため、めっきが薄膜化しています。薄くなっためっきの耐腐食性を防止し、必要特性の低下を抑えるために、防錆剤というバリア膜を塗布します。

■水溶性の必要性：

有機溶剤系を使用することによる作業環境と地球環境への汚染が叫ばれております。ケミカル電子の水溶性防錆剤は、作業環境の改善と地球環境への負荷低減

☆耐腐食性確認試験

●Auめっき仕様

- ・素材 : りん青銅
- ・下地めっき : Ni=2.2 μm
- ・めっき : Au=0.08 μ



試験前外観

●腐食試験(二種混合ガス試験)

- ・濃度 : 硫化水素 3ppm
二酸化硫黄 10ppm
- ・温度 : 40°C
- ・湿度 : 80%RH
- ・試験時間 : 96 時間



未処理品

☆接触抵抗確認試験

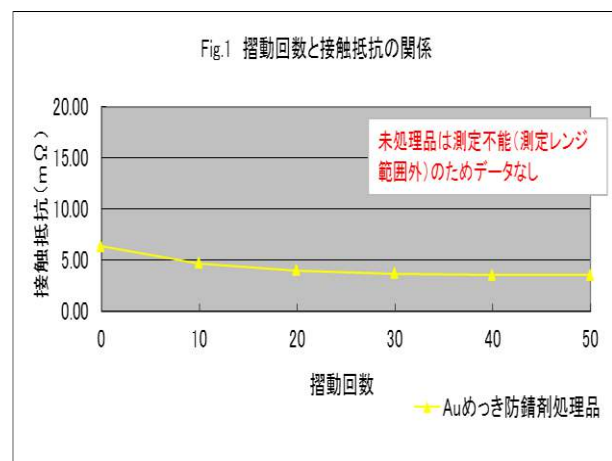

3. 特記事項 (期待される応用分野等)

- ※ 2013年10月 平成24年度 ものづくり中小企業・小規模事業者試作開発等支援補助金の採択
- ※ 2018年3月 ISO9001・14001:2015 に更新
- ※ 2019年1月 平成30年度 相模原市仕事と家庭両立支援推進企業の表彰を受ける
- ※ 2021年1月 オクタデカンチオールを基本骨格に有する分岐型グリセロール誘導体 日本国特許 第6819973号 取得(米国・EU・中国・台湾へ特許申請)

製品・技術 PR レポート

1. 企業概要

会社名	光陽精工株式会社			代表者名	新井 啓子		
				窓口担当	新井 啓子		
事業内容	プラスチック射出成形			URL	http://www.tokyo-koyoseiko.co.jp		
主要製品	OA 機器、事務用品等						
住所	東京都東村山市恩多町 5-20-1						
電話/FAX 番号	042-393-4112 / -			E-mail	arai@tokyo-koyoseiko.co.jp		
資本金(百万円)	10	設立年月	1983 年 3 月	売上(百万円)	-	従業員数	37

2. PR事項

『 精密部品の成形で培った技術で新しいことに挑戦! 』

当社はプラスチック射出成形を得意とした会社です。1983年の創業以来、大手OA機器メーカーを主要取引先として精密部品の成形をしてまいりました。その中で独自開発したカセット金型で**小ロット**、**短納期**、**低価格**を実現いたしました。特にカセット型でのギアはご好評いただいております。当社が請け負っている部品の1/3ほどがギアになりますが、カセット型での高精度ギアに挑戦し、現在は JIS 規格 N8級まで達成しています。

コロナ禍を経て、製造業は他の業界以上に転換期なのだと思います。中々進まなかった IOT 化や、プラスチック製造業として環境問題にも真剣に取り組まなければ時代についていけない状況ですが、当社ではバイオマス樹脂の成形にも挑戦しております。バイオマス樹脂の成形は主に 2019 年に新設した埼玉県入間市の入間工場でおこなっております。



カセット金型



本社/東村山工場



入間工場

3. 特記事項（期待される応用分野等）

- 2001 年 ISO14001 取得
- 2017 年 革新的事業展開設備投資支援事業に採択されました
- 2021 年 ものづくり・商業・サービス生産性工場促進補助金に採択されました

製品・技術 PR レポート

1. 企業概要

会社名	株式会社コスモテック		代表者名	高見澤 友伸			
			窓口担当	高見澤 友伸			
事業内容	機能性フィルム等の開発・製造・販売		URL	https://www.cosmotec.ne.jp/			
主要製品	粘着テープ等の各種機能性フィルム、フィルムへの表面処理、転写シールなど						
住所	〒190-0022 東京都立川市錦町5-5-35						
電話/FAX 番号	042-526-1411/042-526-1444		E-mail	sales@cosmotec.ne.jp			
資本金(百万円)	60	設立年月	平成元年 11 月	売上(百万円)	864	従業員数	42

2. PR事項

『機能性フィルム・コートの総合ソリューションプロバイダー』

「高分子材料の配合と塗布」をコア技術とし、機能性フィルムの提供を通じて、さまざまなお客様の新製品開発、新プロセス構築を支援します。エレクトロニクス業界をはじめとし、自動車、住宅施設、玩具、医療など様々な業界において、新製品の開発とご提案をグローバルに展開をしています(中国蘇州市に工場あり)。

高分子技術

コーティング技術

インク技術

粘着・接着技術

複合
技術

印刷技術

転写技術

抜き加工技術

ラミネート技術

加工技術

wemo



転写シール

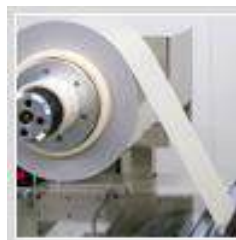

※ 特許取得済み

特殊機能性フィルム
(コスモタック®)

※ 登録商標 日本/韓国/台湾/中国

3. 特記事項 (期待される応用分野等)

2003年 11月
2004年 11月
2006年 11月
2013年 11月
2018年 3月
2018年 12月
2018年 12月

ISO9001 (2004)を取得
ISO14001 (2004)を取得
ソニーグリーンパートナー認証を取得
TAMA ブランド企業認定 TAMA ブランド大賞海外展開大賞受賞
医療機器製造業認可取得(13BZ201175)
多摩ブルー賞優秀賞&【技術・製品部門特別賞】経済産業省関東経済産業局長賞受賞
経済産業省認定 「地域未来牽引企業」選定
中小企業基盤整備機構「J-GoodTech」掲載



シェフテック
J-GoodTech

製品・技術 PR レポート

1. 企業概要

会社名	株式会社ソマルゴム			代表者名	尾池 重孝		
				窓口担当	尾池 賢一		
事業内容	工業用ウレタンゴム製造販売			URL	http://www.urethane.co.jp/		
主要製品	注型ウレタン・注型プレスウレタン・インジェクション成型ウレタン・発泡ウレタン						
住所	埼玉県狭山市柏原 654-8						
電話/FAX	04-2953-6167/04-2953-6170			E-mail	info@urethane.co.jp		
資本金(百万円)	10	設立年月	1973年7月	売上(百万円)	1,500	従業員数	100

2. PR事項

『ウレタンゴムの特性を生かして設計してみませんか』

ウレタンゴムの特性: ウレタンゴムはプラスチックの硬さとゴムの弾性を併せ持つ工業材料で、高弾性、高荷重性、幅広い硬度、高反撥、耐磨耗性等の機械的特性の他、耐油性、耐薬品性、耐候性にもプラスチック樹脂には見られない、優れた特性を発揮します。導電性/低反発ウレタン等の特殊品も対応できます。

4種類の成形方法と製品: お客様がご要求される形状、寸法精度、および特性に合わせて最適な加工方法を選択しなければなりません。弊社では下記の4種類の成形方法を総て社内には保有していますので、的確に成形方法を選択し、これまで蓄積してきた豊富なノウハウを駆使して、ご満足いただける製品を提供し高い評価をいただいています。

成型材料の配合: 弊社では、独自の配合技術により、お客様に合わせた成型材料の配合を社内で行っています。これは稀有な例で、弊社の高い技術力と信頼性の証と言えます。

注型成形(歯車とパイプ・ローラー類)



注型プレス成形(車輪・歯車)



射出成形(ベアリング等)



発泡・押出成形



製品・技術 PR レポート

1. 企業概要

会社名	大協技研工業株式会社		代表者名	大山 純平			
			窓口担当	覚張 清忠			
事業内容	粘着製品の加工、販売、技術開発		URL	https://daikyogiken.co.jp			
主要製品	工業用両面粘着テープ、片面粘着テープ、自社開発害虫捕獲シート						
住所	〒252-0013 神奈川県座間市栗原 920-3						
電話/FAX 番号	046-252-9311/046-252-9322		E-mail	gakuhari@daikyogiken.co.jp			
資本金(百万円)	50	設立年月	1986年12月	売上(百万円)	1,380	従業員数	65

2. PR事項

想いを形に！『粘着加工技術』であらゆる産業のモノづくりをサポート！

創業 39 周年を迎えた弊社は、多くのお客様に支えられ『粘着製品』の販売を中心に材料の選定・加工・試作・量産まで“スピード”感をもってトータルにご提案いたします。

ココの得意技！

得意技その1

オリジナル粘着テープの開発

- 技術、設計者との面談
- 1) 要求特性の確認
- 2) 用途の確認
- 3) 現場ラインの確認
- 4) スケジュールの確認
- 現行品の確認
- 1) 品番、サイズ、色等
- 2) 使用ロット
- 3) 現品サンプルのお預かり

試作品の作製

繰り返し

実施

試作品のテスト

《期間》完成まで最短1ヶ月～最長数年

採用

仕様書の締結

量産試作及び量産化

得意技その2

粘着技術・加工技術

■パートコート粘着剤塗工



ご希望の形状に糊を塗工することが可能です！

■各種テープ抜き加工

両面テープをご要望の形状に型抜き致します。



工程の簡略化を図る形状提案を致します。

得意技その3

粘着テープの販売

様々な材料メーカーとの繋がりによる材料の選定・加工・販売が可能です。



連携による製品立ち上げの事例



戦略的イノベーション創造プログラム

Cross-ministerial Strategic Innovation Promotion Program

ラスボスRタイプは、内閣府 戦略的イノベーション創造プログラム「次世代農林水産業創造技術」の研究成果を活用しています。

兵庫県立農林水産技術総合センター、国立大学法人浜松医科大学、共同開発商品（特許出願済み）





ラスボスRタイプは連携から生まれた製品なのじゃ

新たな粘着応用製品の創出

3. 特記事項（期待される応用分野等）

- 特許取得件数 34 件
- 2019 年 戦略的イノベーション創造プログラム 産学官共同商品開発実績
- 2020 年 第 17 回“超”モノづくり部品大賞 『ものづくり生命文明機構 理事長賞』受賞
- 2021 年 『JICA2021 年度第一回「中小企業・SDGs ビジネス支援事業～基礎調査～」』に採択
- 2021 年 沖縄に R&D センター開設
- 2022 年 『はばたく中小企業・小規模事業者 300 社』に選定

製品・技術 PR レポート

1. 会社概要

会社名	東新プラスチック株式会社		代表者名	高橋 誠			
			窓口担当	遠畑 隆史			
事業内容	プラスチック射出成形		URL	http://www.toshin-plastic.co.jp			
主要製品	各種プラスチック成形及び組立						
住所	〒192-0032 東京都八王子市石川町 2972-11						
電話/FAX 番号	042-660-0067 / 042-660-0039		E-mail	info@toshin-plastic.co.jp			
資本金(百万円)	16	設立年月	昭和 36 年 7 月	売上(百万円)	750	従業員数	35

2. PR事項

『 お客様の頼りになるパートナーとして、プラスチックのことならお任せ下さい 』

弊社のコア技術はプラスチック射出成形で、ガス対策のエコマック、引け対策のガスインジェクションなど、成成品質向上の為の最新技術を漸次導入しております。

お客様のご要望によりデザイン、機構設計、試作モックアップ製作から量産用の金型製作、成形、各種部材調達、組立まで一貫したご用命をお受け致します。それによりお客様の納期管理、工程進捗管理、部品の受入、払出、在庫管理、品質管理等を一切お任せ頂きます。

このような発注方式は、右図に示すような幅広い業界のお客様で実績があり、頼りになるパートナーとしてご用命頂いています。

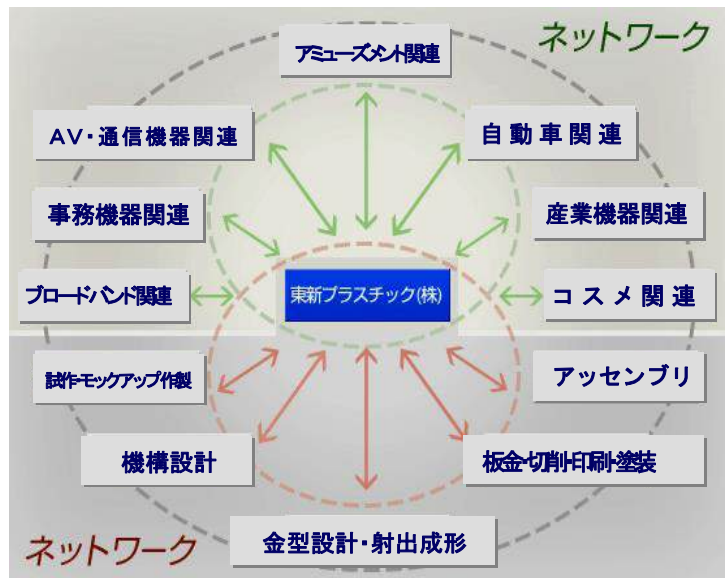

エコマックを導入 - 圧倒的に美しい射出表面を実現

成形機に原料を適量供給することにより、成形機供給ゾーンにおける樹脂の温度が均一化状態になるため、可塑性した際に発生するガス、水分を効率よく除去することができます。



例01 ガスによる外観不良対策 1

■給湯器バルブ

樹脂	SPS 出光石油化学(株) S132 G20
成形品	成形品 機構部分

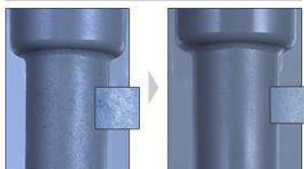

▲エコマック未使用時 ガスによる外観不良(ゆず肌) ▲エコマック使用にて改善

例02 ガスによる外観不良対策 2

■製氷機歯車

樹脂	PPO 日本GEプラスチック
成形品	ギア



▲エコマック未使用時 歯先の充填不良 ▲エコマック使用にて解消

ガスインジェクション成形

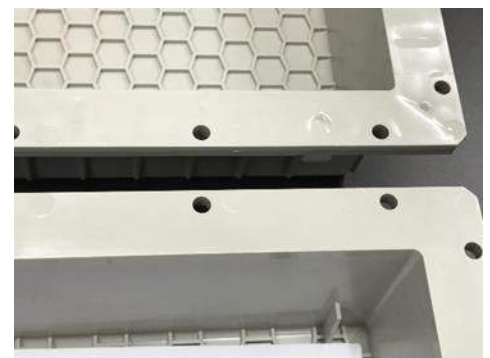

ヒケを無くし均一な外観を提供

上:通常成形

下:ガスインジェクション成形

3. 特記事項(期待される応用分野等)

- ・平成 17 年 2 月 ISO 9001:2000 認証取得
- ・平成 23 年 11 月「TAMA 環境ものづくり大賞」環境経営賞受賞
- ・平成 27 年度 TAMA ブランド認定企業
- ・平成 27 年度「経営者環境力大賞」受賞

製品・技術 PR レポート

1. 企業概要

会社名	日光化成株式会社		代表者名	利倉 一彰			
			窓口担当	大村 賢司			
事業内容	樹脂材料、不燃材料の開発・製造・販売 及びディスポ医療器の設計・製造		U R L	http://www.nikkokasei.co.jp			
主要製品	電気絶縁材料、耐熱・放熱材料、磁性材料、建築材料、ディスポーザブル医療器ほか						
住所	(本社)〒531-0077 大阪府大阪市北区大淀北1丁目6番41号 TEL:06-6458-5511 (神奈川テクニカルセンター)〒243-0021 神奈川県厚木市岡田 3209 番						
電話/FAX 番号	(神奈川)046-220-1131/046-220-1136		E-mail	n_inq@nikkokasei.co.jp			
資本金(百万円)	100	設立年月	昭和 22 年 12 月	売上(百万円)	3,535	従業員数	145

2. PR事項

『樹脂の配合技術で、革新的な新素材開発に取り組む』

【さまざまな特性を生み出す樹脂の優れた配合技術】

基礎となる電気絶縁材の技術を応用し、高付加価値の材料を開発する素材メーカーです。独自の「配合技術」＝異なる原料をブレンドし、高絶縁・低誘電特性・耐薬品特性・耐熱・耐静電特性など、今まで世の中になかった「複合化材料」を創り出しています。さらに加工、成形、デザイン、部品化までワンストップで行い、医療、自動車、車両、船舶、航空、半導体など多岐にわたる分野でのニーズに応えています。また、樹脂成形技術を駆使したディスポーザブル医療製品の製造も行い、三方括栓や注射器などさまざまな製品を通して医療分野に貢献しています。



【オープンイノベーションで研究開発を加速】

自社開発に加え、社外リソースも積極的に活用し研究開発・製品開発を行う「オープンイノベーション」、大学の研究室を交えた「産官学コンソーシアム」などの共同開発を積極的に推進しています。日本のものづくり技術を結集させた最先端のコンフィデンシャルな案件開発を行っています。



大阪 バイオミメティクス研究所

【化学とバイオの融合】

「自然から学ぶ」もの作りは、バイオミメティクスと呼ばれ、資源・エネルギーの枯渇や気候変動などの喫緊の社会問題を解決する学術領域として注目されています。私たちは樹脂メーカーとしてこの考えを新たに取り入れ、長年培った樹脂材料の合成・成形技術を用いて、革新的な材料開発を展開します。

3. 特記事項（期待される応用分野等）

- 主な取引先: 自動車・鉄道分野、医療分野、半導体分野、電子・電池分野、建材分野
- 2018 年 経済産業省「地域未来牽引企業」
- 2019 年 中小企業庁「はばたく中小企業・小規模事業者 300 社」
大阪府「大阪ものづくり優良企業賞」に選定されました。

製品・技術 PR レポート

1. 企業概要

会社名	日本エフ・ティ・ビー株式会社		代表者名	数井 良吉			
			窓口担当	樹神 和明			
事業内容	プラスチック成型		URL	http://www.nihon-ftb.co.jp/			
主要製品	各種端子盤、各種端子盤付属関連部品、合成樹脂製品、エフライト製品の製造及び販売						
住所	〒332-0012 埼玉県川口市本町1丁目12番11号						
電話/FAX 番号	048-223-3216 / 048-223-3334		E-mail	k.kodama@nihon-ftb.co.jp			
資本金(百万円)	50	設立年月	1969年8月	売上(百万円)	650	従業員数	80名

2. PR事項

『国内生産拠点で問題解決型ものづくり企業』

— 広がるニーズに進化する技術力。チャレンジを繰り返しながら着実な成長を遂げています —

◆プラスチック成型：ミクロン精度のプラスチック成型品、部品の軽量化実績多数！

金型作成から試作・量産・アフターフォローまで一貫して行っています！。豊富な経験とノウハウを生かしてお客様のニーズにお応えする製品を生み出しています。

▶スクリュー、リードネジ、ギアローラー、ローラー、フラッパー、カムシャフト制作例



◆電解無塩型 次亜塩素酸水：クリーン・リフレ FTBver の販売



強力な除菌水「クリーン・リフレ」は人に優しく、菌・ウイルスに強い効果が確認されている。『電解無塩型 次亜塩素酸水』です

・クリーン・リフレの成分
電解無塩型 次亜塩素酸水

弱酸性 pH2.7-5

有効塩素濃度 35-60ppm

※本品は「次亜塩素酸ナトリウム」とは異なります。

◀クリーン・リフレ

3. 特記事項（期待される応用分野等）

●ISO9001:2015 ISO14001:2015 認証取得

●関連会社：写光グループ企業

(株)写光商会・写光レンタル販売(株)・写光オフィスパートナーズ(株)・写光テクノサービス(株)・写光情報システム(株)

●2014/02/07 日本エフ・ティ・ビー工法による「ノンテーパースクリュー」特許取得。[特許第 5462116 号]

製品・技術 PR レポート

1. 企業概要

会社名	株式会社光レジン工業	代表者名	大野 仁生				
		窓口担当	大野 仁生(おおの きみお)				
事業内容	FRP成形品の設計、製造、販売	URL	https://www.frp-hikari.com/				
主要製品	強化プラスチックの成形による各種製品						
住所	〒191-0011 東京都日野市日野本町 4-10-23						
電話/FAX 番号	042-584-5797/042-584-5786	E-mail	info@frp-hikari.com				
資本金(百万円)	10	設立年月	昭和 49 年 5 月	売上(百万円)	300	従業員数	26

2. PR事項

『 FRP製品の試作/少量・多品種量産はお任せください! 』

当社のFRP製品は、「設備投資がかからない」「定額投資で小・中量生産ができる」「軽くて丈夫」などの理由により、自動車部品、医療器、農機具、レジャー用品等、様々な分野で利用されています。

■ 様々な樹脂、(耐熱、耐薬品等)複合材(ガラス繊維、カーボン繊維、アラミド繊維等)の組み合わせにより、幅広い用途に対応する成形技術を保有

◆ FRP製密閉型小型シェルターの製造・販売(成形方法:LRTM成形)

◆ 有人宇宙遊覧用機密キャビンの制作



■ 製品の数量や形状に応じて成形法をベストチョイスし、ご提供できます!

成形方法	メリット	生産数量	作業方法
ハンドレイアップ成形	初期投資額少、短納期	初期段階の量産構成検討用	手作業
LRTM 成形	製品の安定化	量産品用	複合材をチャージ、注入器、真空ライン使用
インフュージョン成形	単品での軽量、高強度	試作品・少量生産用	真空成型法

3. 特記事項(期待される応用分野等)

- 内閣官房国土強靱化団体認証(レジリエンス認証)取得
- 手積積層法国家資格取得者(1級:2名、2級:1名)
- 自社所有特許有

製品・技術 PR レポート

1. 企業概要

会社名	株式会社レヂテックス		代表者名	菅井 敬			
			窓口担当	藤原 章裕			
事業内容	接着剤・粘着剤・成形品製造販売		U R L	http://www.regitex.co.jp/			
主要製品	ゴムラテックス・樹脂エマルジョン系接着剤、ゴムラテックス加工製品、洗剤・殺菌剤						
住所	神奈川県厚木市上依知 1411-2						
電話/FAX 番号	046-246-1311 / 046-204-1112		E-mail	fujiwara-hin@regitex.co.jp			
資本金(百万円)	30	設立年月	平成 4 年 5 月	売上(百万円)	1,000	従業員数	30

2. PR事項

『天然ゴムラテックスを中心とした環境配慮型製品オンリーワン企業』

●研究・開発室



●重合反応釜



●製造ライン



紙加工用接着剤:

封筒用、包装用、伝票用紙、マスキングテープ用などの加工用接着剤

繊維加工用接着剤:

繊維用、ポリエステル系繊維用、不織布用、植毛用などの加工用接着剤

こんなものや:

残土置場・ゴミ焼却場・工事現場での表層粉塵防止剤を製品化

成分:

- ★天然ゴムラテックス
- ★合成ゴムラテックス
- ★合成樹脂エマルジョン
- ★水溶性樹脂水溶液

あんなものも:

通気性&艶出し果物コーティング剤、超低アンモニアラテックスを製品化

粘着加工用粘着剤:

粘着テープ、感圧圧着用などの粘着加工用粘着剤、耐寒性・耐熱性・耐水性各種

木材加工用接着剤:

住宅用建材用などの木材加工用VOC対応水性接着剤

3. 特記事項 (期待される応用分野等)

- 2006年9月 タイ東部 ラーヨン工業地域にレヂテックスの新工場完成(タイレヂテックス株式会社)
- 2011年3月 厚木工場開設 業務用洗浄剤開発・製造・販売を拡大
- 2016年2月 大阪和泉工場開設 カーマット、インソール加工、アクリルフォーム加工
- 2018年5月 愛川倉庫開設

製品・技術 PR レポート

1. 企業概要

会社名	株式会社ワイヤード		代表者名	外山 達志			
			窓口担当	柚 直彦			
事業内容	レーザ微細高速加工とフィルム搬送		URL	https://wired.jp.net			
主要製品	レーザ加工機製造、レーザ乾燥試験受託、試作受託加工 フィルム搬送装置						
住所	〒955-0861 新潟県三条市北新保 2-4-15						
電話/FAX 番号	0256-47-1255/-		E-mail	n-soma@wired.jp.net			
資本金(百万円)	30	設立年月	2014年4月	売上(百万円)	90	従業員数	16

2. PR事項

『レーザ加工技術とフィルム搬送技術』

ワイヤードは、高速で搬送されるフィルム(金属箔、樹脂フィルム)に、レーザで高速穴あけ加工、切断などの技術を提供しています。試作に始まり、レーザ加工機製造、受託加工まで一貫した技術の提供が可能です。今までのレーザ加工技術は、高速で搬送されるフィルムの速度に追従せず、刃物や金型に依存してきました。しかし、ワイヤードが開発した GHS スキャナの登場は、レーザ加工の可能性を大きく広げました。その後も、レーザパンチング技術、電池の TAB カット、レーザ乾燥装置など、常に新技術を生み出しています。

GHS スキャナ

GHS スキャナは、ドラム上を斜めに搬送されるワーク全面に、ドラム内側からレーザ光が照射され、任意のピッチで、高速穴加工が可能になる機構です。ドラムの開口部入口から照射されたレーザ光は、中心に設置されたミラーが高速回転することにより、今までのガルバノスキャナの100倍以上の加工速度を実現しました。実際には $\phi 10\mu\text{m}$ ~ $\phi 20\mu\text{m}$ の穴を200,000穴/秒の速度で加工可能です。電池の高寿命化やサイクル特性の向上に寄与しています。また加飾フィルム、食品フィルムなど応用範囲は広がっています。

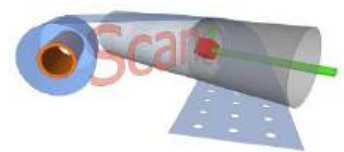

レーザパンチング

レーザの孔加工には、微細な加工($\phi 10\sim 20\mu\text{m}$)に限らず $\phi 0.5\sim \phi 2\text{mm}$ の要求もあります。レーザパンチング技術は、例えば $\phi 1\text{mm}$ の穴を、隔壁間0.2mmの僅少寸法で、同時に300mm幅で加工が可能です。レーザは加工時の反力が無いので、材料の変形もありません。金型の製造、メンテナンスの煩雑さから解放されます。加えて、金型交換などの必要が無く、入力するだけで、孔径の変更が可能です。



レーザ乾燥

レーザ乾燥は、従来の熱風による乾燥を、熱効率の高いレーザに置き換えることによって、エネルギー効率が大幅に改善され、高速に乾燥を進めることができます。また、乾燥炉の長さを、従来の半分以下にすることが可能です。リチウムイオン電池、セラミックス、塗装などの、工程に適用可能です。SDGsに貢献するレーザ技術です。受託実験対応しています。



3. 特記事項(期待される応用分野等)

【取得特許】取得特許 4 件

- 2014年7月 戦略的基盤技術高度化支援事業 採択
「次世代型二次電池の集電体孔加工におけるインライン化を可能にするレーザ一量産加工機の開発」
- 2017年5月 ベンチャー企業等による新エネルギーベンチャー技術革新支援事業 フェーズ B 採択
「電極の三次元化やリチウムイオンドーピング技術に向けた連続レーザ穿孔装置の開発」
- 2020年7月 戦略的基盤技術高度化支援事業 採択
「加飾フィルムの高機能化を実現するロール to ロール レーザ穿孔広幅加工装置の研究開発」

製品・技術 PR レポート

1. 企業概要

会社名	アイフォーコム株式会社		代表者名	加川 広志			
			窓口担当	小嶋 隆則			
事業内容	ソフトウェア開発・販売		URL	http://www.iforcom.jp			
主要製品	エネルギー見える化／エネルギー需要予測システム／作業者みまもりサービス						
住所	〒221-0835 神奈川県横浜市神奈川区鶴屋町 3-29-11 アイフォーコム横浜ビル						
電話／FAX 番号	045-412-3010(代)／045-412-3002		E-mail	t.kojima@iforcom.jp			
資本金(百万円)	100	設立年月	平成 5 年 12 月	売上(百万円)	2,780	従業員数	280

2. PR事項

『独自のAI技術、IoTプラットフォームでSDGsの課題に応えます。』

アイフォーコムの事業イメージ

AI 技術を活用した 『エネルギー需要予測システム』

電力小売業者や BEMS への組み込みを対象としたサービスで直近の運用(運転)計画を支援。
過去に使用した電力の実績データ、気象情報、設備の稼働計画から直近の需要を自動で予測します。

使用電力実績

気象情報

稼働計画



Deep Learning



予測結果を出力

IoT 技術を活用した 『作業者みまもりサービス』

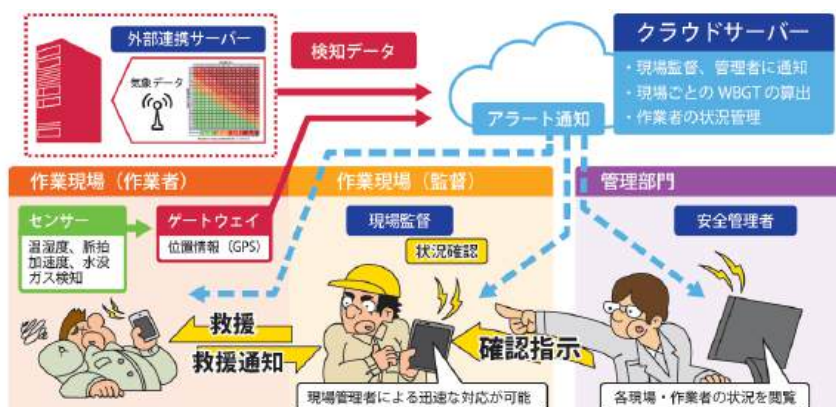

ISO45001 労働安全衛生機会に最適。多様なセンサー活用、容易にデータを収集・分析。

熱中症予防、作業者の危険を把握し迅速に対応を可能にします。

3. 特記事項(期待される応用分野等)

◀ 開発拠点 ▶

東京・横浜・相模原・札幌・青森・盛岡・仙台・大阪・名古屋・広島・福岡

◀ 企業資格 ▶

- ・品質管理規格「ISO 9001:2015」
- ・情報セキュリティ管理規格「ISO/IEC 27001:2013 および JIS Q 27001:2014」
- ・「地域未来牽引企業／健康経営優良法人2020」 ※アイフォーコムホールディングス(株)にて認証取得

製品・技術 PR レポート

1. 企業概要

会社名	株式会社AIアプリケーション			代表者名	金澤 徹		
				窓口担当	AI事業部 熊谷		
事業内容	AI製品の開発・販売、 製造原価報告システムの受託開発			URL	http://www.ai2.co.jp		
主要製品	AI内製化母胎 MAIN、PC 全自動化ツール paAI、2D 図面→3DCAD データ変換ツール						
住所	東京都渋谷区道玄坂 1-21-1 Shibuya SOLASTA 3F						
電話/FAX 番号	03-6455-0170/-			E-mail	info085349@ai2.co.jp		
資本金(百万円)	10	設立年月	2017年2月	売上(百万円)	247	従業員数	23

2. PR事項

『AIは本質的に内製化を指向する』

	コア業務 (戦略業務)	ノンコア業務 (非戦略業務)
専門性	インソース	アウトソース
標準化		

- ① **MAIN** プログラミング能力がなくても、AI プログラムができる、ノー&ローコード 内製化母胎

= AI 内製化母胎 (対ユーザー、コンサルティング付販売)

- ① AI モデルをデータからノーコードで、自動作成する

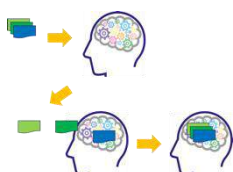

- ② つくった AI モデルの運用システムをノーコードで作成実行できる

- ③ 908個の既に学習されたモデルの無償提供



- ② **paAI** パソコン全自動化 AI アプリ (世界初)

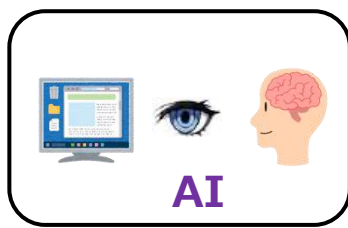

【単一のアプリ内だけでなく、OS 上の全てアプリを横断する自動化】

- ③ **3Gen** 2D→3DCAD ツール (世界初)

2D 図面から、3DCAD データへ、随所に AI を使い、スピーディに変換する

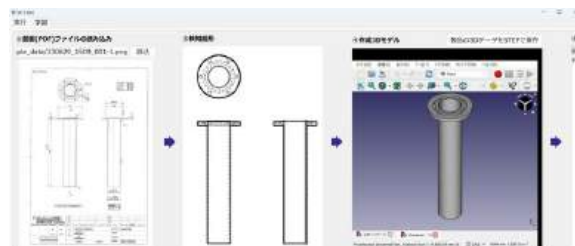

3. 特記事項 (期待される応用分野等)

- ①は全産業、全業務分野。特に AI 人材の少ない中小企業にコンサル付で提供する内製化支援サービス。
②は全産業。PC 業務分野。工数が通例 40%~1/10 減。③は製造業。特に日本では需要は多い。

製品・技術 PR レポート

1. 企業概要

会社名	株式会社カイ		代表者名	堀澤 知義			
			窓口担当	原田 憲治			
事業内容	システム開発		URL	https://www.chi.co.jp/			
主要製品	AIエッジデバイス						
住所	東京都国分寺市本町二丁目7番5号 明星ビル 302						
電話/FAX 番号	042-320-7171/-		E-mail	harada@chi.co.jp			
資本金(百万円)	19	設立年月	1992年2月	売上(百万円)	101	従業員数	16

2. PR事項

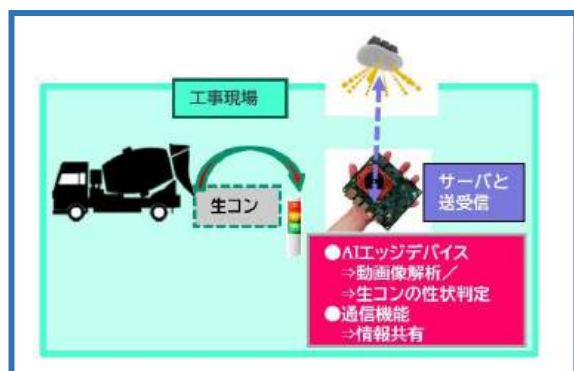
『画像解析とAIを融合させたシステムで建設業の付加価値創造に貢献する』
【当社の技術が具体的に適用されている分野のご紹介】

①生コンの性状判定のAIエッジデバイス化:

当社は2022年11月からGo-Tech事業である「生コンの品質判定のAIエッジデバイス化に関する研究開発」が採択され2025年3月まで研究開発活動を実施しています。研究開発の中心テーマは、AIと画像解析処理を用いた生コンの性状判定技術を内蔵し耐環境性に優れたAIエッジデバイスを開発・提供することで、多くの建築現場での生コン情報の電子化を普及浸透させ、もって生産システムの合理化を目指すものです。

②大腸がんのコンパニオン診断の支援システム:

当社は2019年7月から2021年3月までを研究期間としたNEDO(国立研究開発法人新エネルギー・産業技術総合開発機構)の助成事業である「AIチップの開発加速のためのイノベーション推進事業」として【研究開発項目①】AIチップに関するアイデア実用化に向けた開発が採択されました。研究テーマは、「癌コンパニオン診断用AI病理システム向けAIハードウェア研究開発」を実施しました。

③遺伝子解析:

遺伝子疾患データベース MutationView(<https://mutationview.jp/>)を開発しました(浜松医科大学との共同研究)。



3. 特記事項(期待される応用分野等)

■採択された助成事業

- NEDO: 2019年度課題設定型産業技術開発(AIチップ開発加速のためのイノベーション推進事業/【研究開発項目①】AIチップに関するアイデア実用化に向けた開発)
補助事業の名称: 癌コンパニオン診断用AI病理画像システム向けAIハードウェア研究開発
- Go-Tech: 令和6年度中小企業経営支援等対策費補助金(成長型中小企業等研究開発支援事業)
補助事業の名称: 生コンの品質判定のAIエッジデバイス化に関する研究開発
- AMED: 脳血管のゲノム解析と血流解析の統合による脳血管障害発症に至る軌跡の解明と診療応用を目指す研究

■特許名称: 癌の再発可能性を判定する再発判定装置および再発判定方法
出願番号: 特願 2020-216728

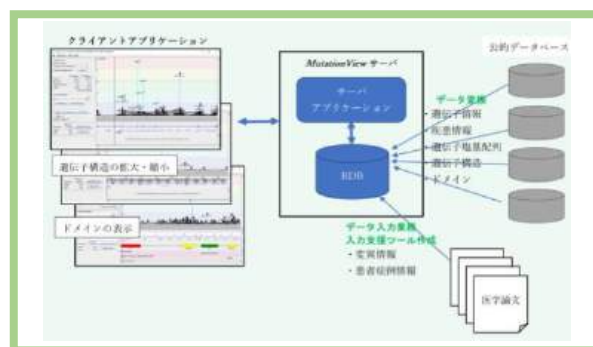

製品・技術 PR レポート

1. 企業概要

会社名	株式会社 Qeight			代表者名	内田 将悟		
				窓口担当	内田 将悟		
事業内容	DX 支援・デジタルマーケティング支援・補助金支援			URL	https://qeight.jp/		
主要製品	在庫管理システム						
住所	〒196-0021 東京都昭島市武蔵野 2-1-48						
電話/FAX 番号	—			E-mail	info@qeight.jp		
資本金(百万円)	1	設立年月	令和 6 年 1 月	売上(百万円)	20	従業員数	10

2. PR事項

『 棚卸作業の時間を0に! 』



はかれるくん



**めんどろな
棚卸作業をカット**



マットで在庫の数量をリアルタイムで自動管理することで、定期的に在庫現場に行かなくともPC上でどこからでも在庫状況が確認可能に。また、重さベースでの在庫計算なので現物と帳簿とのズレもゼロに。従業員の負担と棚卸し作業の人的ミスを大幅削減。

**24時間在庫管理で
発注漏れを防止**



在庫確認後の発注作業を全面アシスト。発注必要時にアラートを発動し、発注品目・発注数をあらかじめ登録しておくことで、担当しか発注できない属人化したタスクを半自動化。見積もりが甘く欠品する、欠品を恐れて過剰在庫になる等の人的ミスも大幅削減。

**既存基幹システム
との連携もサポート**



SaaSではなく現場に入れ込むサービスで、現地での導入作業もQeightにより徹底的にサポート。カスタマイズもQeightの開発部隊により柔軟に対応可能。買い切り型のため、サブスクリプション型の料金体系で高額費用を払い続ける必要もなく運用可能。

機器

サイズ	①250×150×45 ②154×88×45 <small>*上部板でサイズは調整可能</small>	素材	・機器本体: 鉄 ・上部板: 鉄板
測定単位	10g	対応重量	2kg~100kg
付属品	・AD変換基盤 (1機/6台) ・変換器 (1機/24台)・ケーブル (1m, 3m)		

【はかれるくんの機器の特徴】

- ・管理する商品に合わせて適切な形のマットをご提案
- ・マットの上部板もカスタマイズで作成
- ・現場の棚へのマットの取り付けもQeightメンバーのサポートあり
- ・誤差5gの精密計測により、ほぼ誤差が出ずに在庫管理



3. 特記事項 (期待される応用分野等)

● 主な取引先: 製造業・加工業・金属部品業・ホテル・医療系

製品・技術 PR レポート

1. 企業概要

会社名	グリッドマーク株式会社		代表者名	吉田 健治			
			窓口担当	壺坂 佳未			
事業内容	入力デバイスの開発・製造・販売		URL	http://www.gridmark.co.jp			
主要製品	音声ペン、スマートペンをはじめとする電子機器製品						
住所	〒101-0051 東京都千代田区神田神保町1-44-2 神田 TNKビル3F						
電話/FAX 番号	03-5843-9311 / 03-5843-9312		E-mail	yoshimi.tsubosaka@gridmark.co.jp			
資本金(百万円)	65	設立年月	平成 16 年 4 月	売上(百万円)	748	従業員数	12

2. PR事項

『 見えないドットコードで新しい市場を創出する、開発系ベンチャー企業 』

見えないドットコード(GridOutput)とは

GridOutput とは極小の点(ドット)で構成される二次元コード技術です。バーコードや QR コードなどと異なり、ドットコードは小さな点で構成されている二次元コードのため、印刷物のデザインも損ないません。範囲内のどこをペンでタッチしても読取ることができるので操作も簡単です。

ドットコードイメージ

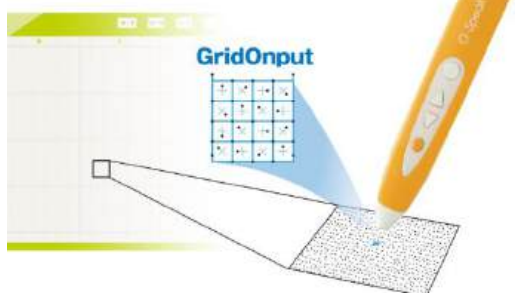

2mm 角で1つのコードを構成。
ドットは範囲内に敷き詰めて印刷するため、
どこをペンでタッチしても簡単に読み取れる。

ドットコードの印刷・読取

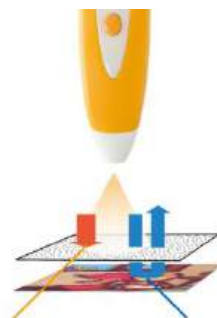

ドットコードはカーボン(K)またはステ
ルスインクで印刷→赤外線を吸収
下絵はノンカーボンインク(CMY)
で印刷→赤外線を反射

ドットコードのみ赤外線を吸収するカーボン
インク(またはステルスインク)を使用。
下絵の上に重ねて印刷することができる。



ドットコードの特長

- ・2mm 角で1コードを構成
- ・極小の点のため目には見えづらくデザイン性を損なわない
- ・範囲内のどこをタッチしても読取れるため操作が簡単
- ・写真やイラスト、文字の上に印刷することができる
- ・約 300 兆のコードが発行できる
- ・紙への手書きも滑らかにデジタル化
- ・通常の4色印刷で印刷でき、特別な素材や設備が不要
- ・一般的なコピー機では複写することができない

ペンから音が出る
音声ペン



紙への手書きデジタル化
スマートペン



Bluetoothで情報へアクセス
ドットスキャナー



導入事例

英語学習・知育教育

ドットコードを印刷したテキストを音声ペンでタッチすると音声
を再生。CD のような頭出しは不要。何度でもタッチするだけで繰り
返し聞くことができる。英語学習以外にもドットコード技術とスキャ
ナーを使用したオリジナルの知育教材も多数商品化。

㈱公文教育研究会 / ㈱Z 会
㈱ベネッセビースタジオ / ㈱デアゴスティーニ・ジャパン 他



インバウンド・真贋セキュリティ他

ドットコードは1つのコードで複数のモードへの
切替が可能。多言語対応が必要な美術館や博
物館などの観光施設に。また複製できない特
性を活かし、真贋・セキュリティなどにも。

大塚国際美術館 / 箱根・彫刻の森美術館
株式会社タニタ / 製薬会社 A 社 他



3. 特記事項(期待される応用分野等)

国内外で 350 件以上の特許を取得した、日本発の国際的特許技術です。

製品・技術 PR レポート

1. 企業概要

会社名	株式会社クレアンスマード			代表者名	菊池 一夫		
				窓口担当	井村 明美		
事業内容	ポイントシステム開発・情報システム開発			URL	https://www.creansmaerd.co.jp/		
主要製品	ポイント、顧客管理、IoT、商品プロモーション等のクラウドシステム						
住所	〒198-0042 東京都青梅市東青梅 1-7-7 本社清水ビル						
電話/FAX 番号	0428-23-3120/0428-23-3133			E-mail	office@creans.jp		
資本金(百万円)	100	設立年月	昭和 60 年 12 月	売上(百万円)	—	従業員数	50

2. PR事項

『業務連絡や社内資料をカンタンに共有・閲覧！』

おくれーる
(社内コミュニケーションツール)現場から簡単に
情報を共有できる

工事現場から

工場から

本社から

支店から

ご利用できる
機能

回覧板

電子ブック

共有リンク

連絡先・地図

当社の様々なサービス

情報の共有
範囲が設定可能

部署限定で

全社員宛に

企業のほかに、教育機関、行政機関、小売業者など、様々な業種・業界でご活用いただけるアプリもございます。

※お問い合わせの際は、本誌を見た
営業担当にお伝えください。

3. 特記事項 (期待される応用分野等)

- プライバシーマーク(Pマーク)使用許諾取得
- ISO(JIS Q)27001・情報セキュリティマネジメントシステム認証取得
- 「ポイント一元管理システム」特許取得(特許第 5101155 号特許公開 2008-269283)

製品・技術 PR レポート

1. 企業概要

会社名	株式会社システム技研			代表者名	松原 健一		
				窓口担当	吉川 みさき		
事業内容	SES 事業／システム開発事業／ RPA 事業／セキュリティ事業			URL	https://www.sysgiken.co.jp/		
主要製品	RPA 業務自動化ツール(RAKUPANDA) / IT よろずサポート						
住所	〒192-0083 東京都八王子市旭町 12-4 日本生命八王子ビル 5F						
電話/FAX 番号	042-646-6051 / -			E-mail	m.yoshikawa@sysgiken.co.jp		
資本金(百万円)	20	設立年月	1990年7月	売上(百万円)	300	従業員数	50

2. PR事項

『業務の可視化、業務の自動化のプロフェッショナル集団』

システム技研は、長年培ったシステム開発の豊富な経験をもとに
企業や団体など、あらゆる業務プロセスをシンプルにします。



【業務の可視化】

企業全体、ある部署に絞って等、範囲は問いません。
全ての業務プロセスを紐解き、可視化します。

【業務状態の診断】

可視化した業務の状態を診断します。属人化、手作業の
介在による煩雑化、古いシステムで業務に合っていないなど
今、どのような状態なのか診断し、解決手法をご提案いたします。

【業務プロセスをシンプルにする】

- ・マニュアル化による業務整理
- ・RPAによる業務の自動化
- ・システム開発によるアプリケーション開発

【IT よろずサポート】

リモートワーク導入アドバイスや、PC セットアップ時のエラー対応、
ソフトウェア製品比較など専属エンジニアが担当につき、

IT にまつわるご相談、お悩みに回答いたします。(土日祝、年末年始を除く平日 10:00~17:00 まで)

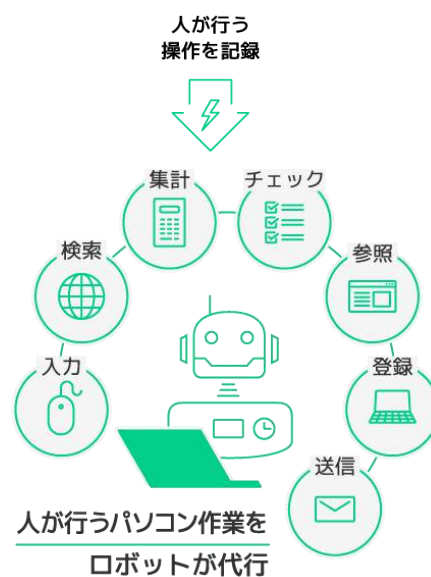

3. 特記事項 (期待される応用分野等)

IT よろずサポートでは、首都圏産業活性化協会会員様限定 特別プランをご提供しております。

製品・技術 PR レポート

1. 企業概要

会社名	DATAビジネス株式会社	代表者名	代表取締役 木村 雅晴				
		窓口担当	総務部 木村 哲之輔				
事業内容	データサイエンスによる「見える化」サービス	URL	https://databusiness.co.jp/				
主要製品	ITソフトウェア事業						
住所	〒102-0008 東京都千代田区一番町 9-7 一番町村上ビル 3階						
電話/FAX 番号	03-6268-9768/03-6268-9973		E-mail	t_kimura@databusiness.co.jp			
資本金(百万円)	40	設立年月	1983年8月	売上(百万)	300	従業員数	50

2. PR事項

『「もの」や「こと」の見える化が、あなたの会社の未来を変える!』

ビジネスに内在する見えないものを、データサイエンティストが解き明かす!

◆ビジネスの「見える化」によるプロセス最適化

弊社 DATA ビジネスが、お客様が保有するデータの調査と現状分析を実施

お客様は分析結果から現状の問題点を把握し目標の設定と改善計画を立案

◆データサイエンティストの役割

データサイエンスのプロが、見える化によるビジネスの改善を支援

- ・ビジネス 力
ビジネス課題を整理・解決に導く能力
- ・データサイエンス 力
情報処理・人工知能・数理統計などを駆使
- ・データエンジニアリング 力
ITシステムを実装・運用する能力

◆「見える化」がもたらす効果

- ・継続したプロセスの改善
- ・経営にかかわる意思決定の精度とスピードの向上
- ・無駄な作業を省くなど、ワークフローの見直しによる省資源・効率化
- ・顧客へのサービスの向上(質、時間、コスト)
- ・あらゆる企業活動の改善を支援



3. 特記事項(期待される応用分野等)

- 企画、分析、設計、開発、試験、導入、保守のサービスをワンストップでご提供
- データサイエンティストによるデジタル化(見える化)達成度診断

製品・技術 PR レポート

1. 企業概要

会社名	株式会社デンケン		代表者名	福島 弘士			
			窓口担当	田中 淳			
事業内容	情報通信インフラ構築と機器販売		URL	https://www.dnkn.co.jp/			
主要製品	設計から工事まで通信系システムの構築技術 と 機器・材料の豊富な知識						
住所	〒110-0003 東京都台東区根岸 5-11-25						
電話/FAX 番号	03-3871-5251(代)/03-3871-5813		E-mail	info@dnkn.co.jp			
資本金(百万円)	50	設立年月	1989年4月	売上(百万円)	1,650	従業員数	66

2. PR事項

『安全と技術で未来を創る、信頼の情報通信パートナー』

株式会社デンケンは、情報通信インフラ構築と機器部材販売において、高度な技術力と豊富な経験を誇る企業です。私たちは「安全と技術で社会をつなぎ、幸福へつなぐ」を经营理念に掲げ、次世代のビジョンを見据えた事業展開を進めています。



● エンジニアリング事業

大手電気メーカーが販売する通信系システムの構築と保守対応を中心に事業展開しています。これまでに照明制御、中央監視システム、電話、ネットワーク、セキュリティなど、幅広い分野での実績を積み上げてきました。高度な技術と迅速な対応力で、お客様から高い評価を得ています。



● アウトソーシング事業

大手企業内の音声系ヘルプデスク対応を中心に、技術メンバーが一丸となって運用を実施しています。これまでのメーカー技術者対応を経験してきた実績を活かし、高度な専門知識と豊富な経験を基にサービス提供を行っています。これにより、お客様のニーズに的確にお応えすることが可能です。

● 営業事業

機材販売を中心に展開してきた営業事業は、設計エンジニアや施工者の視点での機材選定と販売を強みとしています。また、大手企業向けにはソリューションの個別開発や中小企業向けにはクラウドサービスを含む多様なソリューションも提供し、お客様の成長をサポートしています。



3. 特記事項（期待される応用分野等）

● ITヘルプ

ネットワークセキュリティを中心とした、中小企業向け IT サポート対応サービスです。これまでに培ってきた専門知識と自社内の独自ノウハウを活かして開発しました。お客様の IT 環境を全面的にサポートします。



製品・技術PRレポート

1. 企業概要

会社名	東洋システム株式会社			代表者名	飯田 哲郎		
				窓口担当	山田 祥子		
事業内容	IT 関連			URL	https://www.toyosystem.co.jp/		
主要製品	ソフトウェア開発、インフラ構築						
住所	本社/東京都立川市柴崎町 2-3-17 第1東洋ビル						
電話番号	042-522-1040			FAX 番号	042-528-1888		
資本金(百万円)	50	設立年月	昭和 51 年 8 月	売上(百万円)	2,050	従業員数	173

2. PR事項

『多摩発！先端技術でグローバルにチャレンジ！』

最先端技術への挑戦として、産学連携にて東京農工大学と露地栽培への気候変動インパクトの最小化、また都市農業の抱える課題をAI・IoTで解決することを目指したプロジェクト事例を紹介いたします。



SDGsへの取り組み。「飢餓をゼロに」「陸の豊かさを守ろう」の推進にも役立っています。

【IoTセンサによる 最適灌水制御システム「さといもっと」の開発】

高効率で高収量、高品質の作物と環境保全を同時に実現するために、生育・生理状態をIoTセンサーやカメラにて取得しAIで分析させ、その結果を灌水支持までつなげるシステムを構築する。

- ▶ 主な特徴：IoTセンサ／遠隔自動制御／AI分析／画像解析
- ▶ 期待効果：節水効果／肥料溶脱防止（環境保全）／収穫時期・量予測

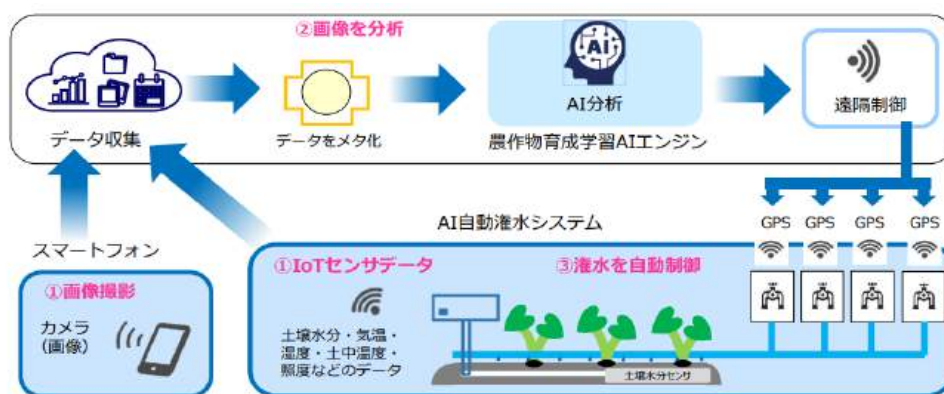

【その他主な業務内容】

基幹業務・生産・物流システムの開発、防災関連AR開発、AI・IoT開発、ネットワーク構築、サーバ構築、クラウドやERPなどITを活用した各種ソリューションサービス、要求要件定義から保守運用までワンストップに対応しております。

3. 特記事項（期待される応用分野等）

立川を拠点に地元・多摩エリアで、独立系IT企業の強みである系列にこだわらない最適なシステムの提案で、各業種の効率化に貢献してまいりました。国内だけにとどまらず、中国をはじめアジア各国にも進出。中国では上海に現地法人を設立し、金融系システムやスマートシティプロジェクトなどに参画しています。アジア諸国とのIT事業連携にも積極的にチャレンジしています。

製品・技術 PR レポート

1. 企業概要

会社名	日本システム開発株式会社	代表者名	亀井 政之
		窓口担当	営業部 山崎 功介
事業内容	ソフトウェア受託開発、ソリューションサービス	URL	https://www.nsk.co.jp/
主要製品	通信・ネットワーク・監視制御・業務システムの開発、ソリューションサービスのご提供		
住所	〒160-0021 東京都新宿区歌舞伎町二丁目4番10号 KDX東新宿ビル6階		
電話/FAX 番号	03-6302-1371 / 03-6302-1391	E-mail	cseg@nsk.co.jp
資本金(百万円)	100	設立年月	1971年5月
		売上(百万円)	1,200
		従業員数	123

2. PR事項

『 設立50年超 予想を超える顧客満足を目指します 』

独立系ソフトウェア会社として、1971年の設立以来、コンピュータに関連するサービスを提供してまいりました。得意とする通信・ネットワーク・制御分野を中心に、多くのシステム研究と開発に携わり、お客さまより高い信頼を頂いてまいりました。

また、ソリューションサービスでは、旅行代理店向けシステム、配合設計支援システム、医療分野向け検体管理システムの開発・販売を行っております。業界毎に特化したSEが在籍しており、みなさまの課題は自分たちの課題と受け止め、徹底的に考え抜き解決策をご提案させていただきます。







■ソフトウェア受託開発

ソフトウェア開発 50年 たくさんのお客さまから支持されてまいりました。

お取引先 200社以上 プロジェクト数 10,000以上

開発から運用支援まで、ソフトウェアのすべてを一括してお任せいただけます。

■ソリューションサービス

<p>●製造業向けソリューション 配合設計支援システム</p> 	<p>●医療業向けソリューション 検体管理システム「SATS」シリーズ</p>  <p>リウマチ診療支援システム「MIRAI」</p> 	<p>●旅行業向けソリューション 旅行業システム</p> 
<p>●環境経営ソリューション エコわ</p> 	<p>●ソフトウェア検証サービス ソースコード品質診断・コンサル</p> 	<p>●インフラ環境構築サービス IT インフラサービス</p> <ul style="list-style-type: none"> ・インフラ構築 ・システム運用保守

3. 特記事項（期待される応用分野等）

- 2013年 ISO9001 取得
- 2019年 ISO27001(ISMS)取得
- 2019年 特許取得(特許第6509303号)配合シミュレーション
- 2023年 大阪市淀川区に新大阪開発センター開設

製品・技術 PR レポート

1. 企業概要

会社名	パークウェイ株式会社		代表者名	百瀬 徹
			窓口担当	百瀬 徹
事業内容	企業向け情報システム構築運用保守	URL	https://www.parkway.co.jp	
主要製品	業務システム全般の構築・運用・保守 システムコンサルティング			
住所	〒167-0034 東京都杉並区桃井 1-3-4 唐沢ビル 2F			
電話/FAX 番号	03-5311-2371(代) / 03-5311-2372	E-mail	info@parkway.co.jp	
資本金(百万円)	10	設立年月	平成 8 年 8 月	売上(百万円) 79 従業員数 6

2. PR事項

『 情報システム部のアウトソーシング 』

業種や規模は問わず情報システム部のアウトソーシング全般をご提供しています。

- ・システム技術と企業経営の経験を活かしたシステムコンサルティング
(民間企業、公益法人、土業など分野問わず、情報システム部のアウトソーシング
ICT×ハンズオン型コンサルティング×便利な活用法レクチャー＝経営改革実現)
- ・各社の事情に合わせた業務システムの構築・運用・保守サービス
- ・業務システムに合わせたシステムインフラ整備
(通信インフラ、ビジネスクラウド基盤、ビジネスホンまで一気通貫でご提供)
- ・Azure システム構築支援サービス
- ・Web サイト制作
- ・共同研究 PJ は、国内外で展開中
- ・FeliCa 技術でICカードサービスの企画・開発・サービス提供
オリジナルデザインの FeliCa カードを1枚から発行(社員証・セキュリティプリント認証・入退室管理など)
- ・ベトナム ICT 企業と協同で人手不足解消
- ・日本とベトナムのボーダーレスマーケット開発

ICカード技術×ベトナムチーム＝海外で独自サービス実現(日経本紙記事掲載)

(PJ 参考写真)



3. 特記事項(期待される応用分野等)

多種多様な業種での経験を活かした各社ごとのオーダーメイド型のシステム提案をおこなっています。
業務効率化で省力化し、コミュニケーションカアップで明るく楽しい職場を創っています。
人でないとできない仕事を重視した未来志向の業務効率化のシステムをご提案しています。

製品・技術PRレポート

1. 企業概要

会社名	株式会社バイオネット研究所	代表者名	新川 隆朗				
		窓口担当	営業部 江口 純一				
事業内容	AI解析、画像処理、計測・医療機器開発	URL	https://bio-net.co.jp				
主要製品	計測システム受託開発、計測システム販売、データ解析ソフトウェア販売						
住所	〒190-0011 東京都立川市高松町 3-19-1 森田堂ビル2F						
電話/FAX 番号	042-512-9021 / 042-512-9022	E-mail	info@bio-net.co.jp				
資本金(百万円)	82	設立年月	平成 22 年 2 月	売上(百万円)	—	従業員数	6

2. PR事項

AIによる画像処理・組み込み系システム開発 でお困りの方

AI活用・計測システムならバイオネット研究所にお任せを！

最新技術とアイデアで課題解決。計測機器・計測装置をデジタル化/DX化推進へ

BioNet バイオネット研究所は、生物学や工学、AI・IoTのテクノロジーを統合し、日本に新たなイノベーション・ビジネスを生み出します
Laboratory Inc.

主な開発例

- 生成AIによる子育て支援システムを受注開発中：国立大学 様
- 作業負荷自動計測システムPosCheckの開発・販売
- AI・IoT・DX・3D計測・画像認識の受託開発
- 医療機器の受託開発
- 生体系顕微鏡画像処理システム開発：ロート製薬 様
- 半導体製造装置システム開発：大手半導体製造装置メーカー 様
- 乳牛飼養試験データ解析：畜産草地研究所 様
- X線CTソフト開発：東京都助成事業
- ネジ製造機のIoTシステム化：ミズキ 様
- ハイパースペクトル岩種解析システム開発：大手ゼネコン 様
- 脈波解析システム開発：大手通信企業 様
- トンネル切破面画像解析システム開発：佐藤工業 様

AIを活用した画像解析やスマホアプリ、計測システムの開発を受託します。難しい開発も是非お気軽にご相談ください。

スマホ上で精子を計測する
運動精子濃度計測アプリの開発

ロート製薬様 スマホアプリ **!dotest**

スマホ顕微鏡を用いて、精子の濃度や運動量を計測するスマホアプリを開発しました

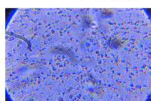
腰痛予防に！ 作業負荷自動計測システム PosCheck

3Dカメラで撮影するだけで、作業負荷を自動で見える化



エルゴノミクス×AIで安全対策をDX化

- 腰痛原因、安全管理、労働災害のリスクを可視化
- センサ/マーカ不要で立体的に骨格を捉え、姿勢負荷を数値化
- エルゴノミクス×AIで人に優しい労働環境を実現
- 高齢作業や女性作業者の腰痛対策に

特許番号：7462178

タブレット型 生体情報モニタ 医療機器認証番号：306AGBZX00024000

2024年3月 医療機器 認証取得

- タブレット端末で見る、本格的な携帯型心電図モニタを開発中です
- 心電・心拍数、SpO2・脈波、呼吸数を計測するシステムです

※ 医療機器製造業 登録済み



NMR解析ソフト（核磁気共鳴装置）

- NMRデータ処理ソフト
- NMR専用データベース
- メタボローム解析ソフト
- 定量ソフト

透過電子顕微鏡画像シミュレーションソフト



3. 特記事項（期待される応用分野等）

- 令和5年9月 新事業分野開拓者認定制度（東京都トライアル発注認定制度）認定：「PosCheck-101」（ポスチェック）
- 令和5年3月 医療機器製造業 登録
- 平成31年度東京都医療機器等事業化支援助成事業の採択にてモバイル生体情報モニタを開発し、令和6年3月医療機器認証番号を取得
- キーワード：計測装置、医療機器、制御システム、パターン認識、AI画像処理、AI解析、AI学習
- 得意技術：AI技術を活用した新たな計測システムの受託開発

製品・技術 PR レポート

1. 企業概要

会社名	株式会社バルキー・インフォ・テック	代表者名	中井 慎司				
		窓口担当	横森 大輔 山崎 隆哉				
事業内容	ソフトウェア・プロダクトの開発・運用・保守	URL	https://www.bulky.co.jp/				
主要製品	DX 推進 AI ツールズ / Bulky Compact Deep Inspector						
住所	〒162-0045 東京都新宿区馬場下町 5 番 1 号 早稲田駅前ビル 2 階						
電話/FAX 番号	03-5292-0971 / FAX は廃止しました	E-mail	ml-sales@bulky.co.jp				
資本金(百万円)	80	設立年月	1999 年 4 月	売上(百万円)	1,103	従業員数	57

2. PR事項

『目視検査の負担をAIで軽減する画像異常検知・異音検知ソリューション』

Bulky Compact Anomaly Detector

製造業様の目視検査のお悩み

人手による製品の検査は負担がかかるし、ばらつきがある・・・
 なんとか自動化できないか・・・

でも・・・
 既存の外観検査装置で検査内容をきっちり定義するのは難しい・・・
 高価な機器やコンピュータを購入するのは・・・
 現場に大きな装置は入れにくい・・・

Bulky Compact Anomaly Detector の特徴

- ◆ 深層学習を用いてコンピュータが検査内容を学習
- ◆ 学習はクラウド上のコンピュータを利用しコストを低減
- ◆ 検査は小型AI機器で省スペースでの設置が可能



【事例】

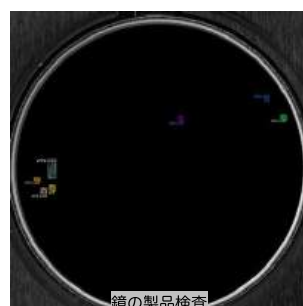

3. 特記事項（期待される応用分野等）

- 御社の目視検査の代わりに適用できるか、撮像テストまでを無料で実施いたします。
- JDLA 日本ディープレニング協会 エンジニア資格保有者が対応
- 詳細はこちら <https://bit.ly/3PPbjcC>

製品・技術 PR レポート

1. 企業概要

会社名	富士アイティ株式会社		代表者名	岩本 正太郎			
			窓口担当	山崎 美奈子			
事業内容	情報システム開発		URL	https://www.fujielectric.co.jp/fit/			
主要製品	電気・機械・設備機器の制御システム、組込みソフトウェア・ハードウェア等の設計・開発						
住所	〒191-8502 東京都日野市富士町1番地						
電話/FAX 番号	042-843-1920 / 042-583-9301		E-mail	yamazaki-minako@fujielectric.com			
資本金(百万円)	300	設立年月	平成12年10月	売上(百万円)	17,200	従業員数	480

2. PR事項

『現場データをつなぐ・あつめる・ためる！現場から生まれる新しい価値の提供』

富士アイティ(株)は、情報と制御技術、その具体化に際してエンベデッド技術を備えており、これらの技術にネットワーク技術とインテグレーション技術を融合してお客様の課題解決に貢献しております。それらの取組みの中からエンベデッド技術を利用して現場情報をクラウドコンピューティングで届けるソリューションをご紹介します。



エンベデッド(組込み)技術とは

小型・高信頼性という条件の下で、さまざまな装置や機器をより高機能化します。
汎用品で実現困難な機能については、オーダーメイドのエンベデッドをご提案します。ビジネスの効率アップ、コスト減、省スペースなどの付加価値を生みます。

3. 特記事項（期待される応用分野等）

当社のお客様は、施設情報分野、FA・物流分野、監視・制御分野と広範囲に亘ります。富士電機グループとしての豊富な経験と蓄積の上に最新技術を加え、さらに多くお客様にシステム・商品を提供して参ります。

製品・技術 PR レポート

1. 企業概要

会社名	富士インフォックス・ネット株式会社	代表者名	近藤 俊一				
		窓口担当	袴田 寛之				
事業内容	IT インフラ構築、IT ソリューション事業	URL	https://www.infoxnet.co.jp				
主要製品	「BI21」、「スクールアシスト昴」など						
住所	〒108-0014 東京都港区芝 5-13-15 芝三田森ビル 5F						
電話/FAX 番号	03-5419-8228/03-5419-8229	E-mail	BI21_sol@infoxnet.co.jp				
資本金(百万円)	60	設立年月	1991年4月	売上(百万円)	1,500	従業員数	190

2. PR事項

『Excel 業務を、より速く、より楽に！—「BI21」で叶える業務効率化』

● BI21 とは？

Web上からアクセスできるDBを備えた業務改善 BI ツール。社内のデータは、BI21 で一元管理することができます。また、データの入力・管理画面は、見た目も操作方法も既存の Excel と同様です。

● BI21 の魅力2つと活用フロー例

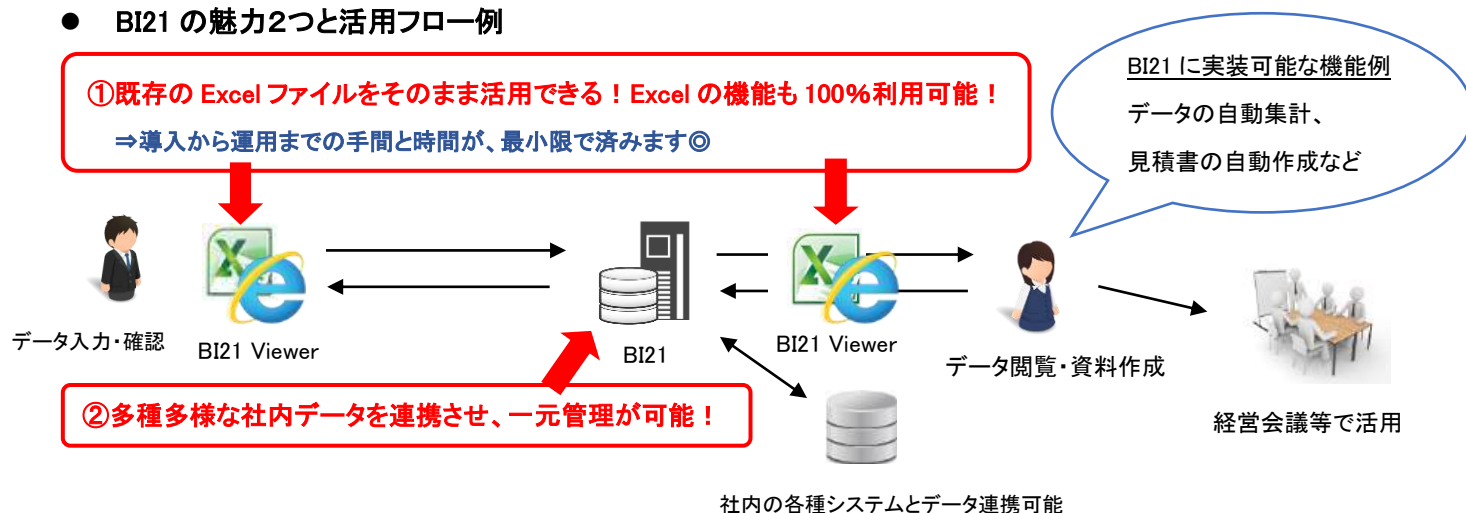

● よくある課題改善例

【繰り返し業務】

データの自動集計により、コピペなどの毎月の繰り返し業務が不要。

【メンテナンス】

社内の大量の Excel ファイルがメンテナンス不要に。



3. 特記事項（期待される応用分野等）

●BI21 のシステム構築は、各企業様の業務に合わせてカスタマイズ可能です。

●導入実績のある業界：製造業、エネルギー業、建設業、地方銀行、大手商社、ホテル、語学学校など。
⇒社内の業務課題に合わせ、各企業様専用の BI21 システムを開発・実装いたします。

製品・技術PRレポート

1. 企業概要

会社名	株式会社MAZIN			代表者名	角屋 貴則		
				窓口担当	松丸 真理子		
事業内容	製造AIの研究開発と販売			URL	https://www.mazin.tech/		
主要製品	成形条件自動調整AI・切削工具監視AI						
住所	東京都中央区日本橋本町3丁目3-6 ワカ末ビル2F						
電話/FAX番号	03-5981-8078/-			E-mail	matsumaru@mazin.tech		
資本金(百万円)	430	設立年月	2018年6月	売上(百万円)	-	従業員数	15

2. PR事項

『 検査レス生産・夜間無人稼働の実現へ！成形条件自動調整AI 』

成形条件自動調整AIは、良品時の金型の内部状態を学習し、ショットごとの良否判定から成形条件の調整まで自動で行うAIです。



成形不良検知アルゴリズム

従来、成形品の品質検査は人の目で行われてきました。この方法では、検査に多くの工数が必要で、目視検査による人為的ミスや現場の負担が大きな課題となっていました。成形不良検知アルゴリズムでは金型センサから取得される成形中の型内圧データをもとに、AIが各ショットごとに特徴量を算出し、統計的手法により成形製品の良否を判定します。これにより、**形状不良などの自動検知**が可能となり、**生産性向上が期待**されます。また、このAIを取り出しロボットと連携させることで不良品を即座に生産ラインから除去することが可能になり**品質管理の自動化と効率化が図れます**。

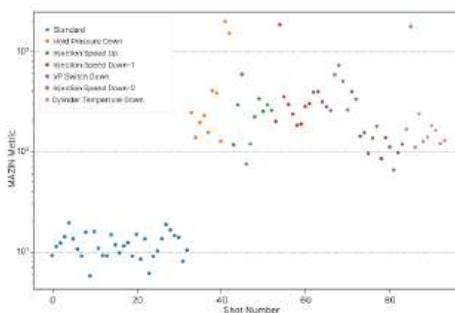

成形条件の最適化

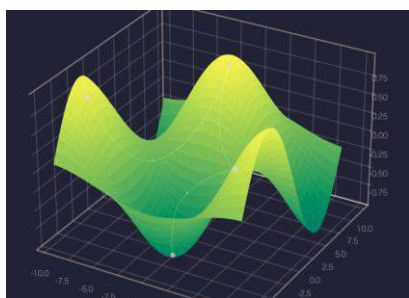

成形品質安定化のためには、外気温の変化等に応じた成形条件の調整が不可欠です。しかし、成形条件調整は難しく、熟練者の経験や勘に依存していました。成形条件自動調整AIは、条件調整が必要なタイミングで成形条件を探索し、その条件下で得られたデータから特徴量を抽出し、その変化を学習します。この学習をもとに成形条件を逐次改善することで、迅速に**最適な成形条件を導き出し、成形品質の安定化を実現**します。さらに、このAIを成形機と連携させることで、成形機コントローラへの成形条件の自動入力が可能となり、**生産効率の向上に寄与**します。

3. 特記事項（期待される応用分野等）

- 特許出願件数3件（特願2021-182728、特願2023-079422、特願2023-147571）
- 2023年MCPC Award 2023 サービス&ソリューション部門特別賞を受賞
- 学会発表2件（2021年成形加工シンポジア、2023年成形加工シンポジア）

製品・技術 PR レポート

1. 企業概要

会社名	株式会社リサシステム		代表者名	篠崎 忠生			
			窓口担当	萩原 淳			
事業内容	ソフトウェア開発、電子機器製造販売		URL	https://www.lisa-system.co.jp			
主要製品	「アラーム検知之助」の製造販売、IoT 機器開発、ソフトウェア開発						
住所	東京都町田市小山ヶ丘 2-2-5 まちだテクノパーク センタービル 3F						
電話/FAX 番号	042-798-5155 / 042-798-5156		E-mail	web@lisa-system.co.jp			
資本金(百万円)	10	設立年月	1990年6月	売上(百万円)	95	従業員数	12

2. PR事項

『 機器のアラーム発生をスマートフォンに通知する「アラーム検知之助」 』

「アラーム検知之助」は LED や液晶画面の「光の色」を識別して検出し、スマートフォンにアラーム発生をプッシュ通知し、同時に写真を送信します。

① アラーム発生を通知する場所に取付け



② 検出したアラームを、スマホやタブレットに通知

★ アラーム検出例

- ⇒ 医療機器や介護機器
騒がしい場所や機器から離れた場所でもアラームの通知が可能
- ⇒ 自動運転中の製造機器
動画をチェックしなくても、写真とともにアラーム発生を通知



⇒ 通知方法

- プッシュ通知
- LINE に通知
- メールで通知

⇒ 通知台数

- 最大5台のスマートフォンにアラーム発生を通知

■ リサシステムのソフトウェア開発実績（抜粋）

- ・ 文教向け電子黒板用ソフト開発
- ・ 文教向け生徒用タブレット用ソフト開発
- ・ 空港施設用表示システム開発
- ・ 鉄道用行き先案内システム開発
- ・ 野菜工場自動化システム開発
- ・ 生産管理、受注管理システム開発
- ・ 受注スケジュール調整システム開発
- ・ AI 画像認識ソフト開発
- ・ RFID 工具利用者管理ソフト開発

※ 様々な開発実績があります。ぜひご相談下さい。

3. 特記事項（期待される応用分野等）

- アラーム検知之助 第12回メディカルクリエイションふくしま(MCF)大賞「特別賞」受賞
(審査員コメント: シンプルに使えるものを使って現場で検証しながら解決されている点がすばらしい)

製品・技術 PR レポート

1. 企業概要

会社名	株式会社アドヴァンテージ			代表者名	中野 尚範		
				窓口担当	フロントプランナー 高田 鉄平		
事業内容	自社採用サイトの制作、運営、集客			URL	https://ad-vantage.jp/		
主要製品	自社採用サイト構築ツール(JOB!BASE、JobMAKER、チャレンジパック 他)						
住所	神奈川県横浜市港北区新横浜 2-5-19 アプリ新横浜ビル 6F						
電話/FAX 番号	045-477-1033/-			E-mail	info@ad-vantage.jp		
資本金(百万円)	40	設立年月	2005年6月	売上(百万円)	1,702	従業員数	58

2. PR事項

『自社採用サイトを中心とした採用体制への変革をサポートします。』

弊社は大手求人広告や人材紹介だけに頼らず、自社採用サイトを中心に WEB プロモーションでの集客をすることで人材を“直接採用”する仕組み作りを支援しています。

求職者の目線に立った原稿作成や集客方法など、他の広告代理店や人材紹介会社ではご支援が出来ない総合的なご提案が可能です。様々な採用手法で貴社の人材採用に関する課題解決を目指します。



繋がりがた、イロイロ

- 自社採用サイトで人材を採用する「ちよくルート」事業
 - ・採用コンサルティング
 - ・採用セミナー開催
 - ・自社採用サイト企画、構築、運営
 - ・採用サイト構築ツール(ASP): JOB!BASE、JobMaker、MallJob
 - ・WEB マーケティング: Indeed、リスティング(Google、Yahoo!)、DSP 広告、SNS 広告、ADSP 等
 - ・「べつルート」

一般的な採用手法に捕らわれず、企業の個性と求職者の個性をマッチングさせる採用マッチングサービス事業

- モール求人サービス
 - ・商業施設専用求人支援パッケージ
- 採用支援の新規開発支援事業
 - ・ニッチ求人サイト企画、事業構築



人材採用セミナーを開催しています。
200 回以上のセミナー登壇で、採用マーケティングを発信し「ちよくルート」を広めその支援実績は 1,500 社以上にのぼっています。

詳細はこちら



3. 特記事項 (期待される応用分野等)

- 有料職業紹介事業(14-ユ-300591)
- 地方創生支援(公共事業支援)
- 第二種電気通信事業(届出番号 A-18-9009)
- アナリティクス個人認定資格(GAIQ)
- キャリアコンサルタント(国家資格)
- Google AdWords 認定資格
- 米国 CCE.Inc 認定 GCDF-Japan キャリアカウンセラー

製品・技術 PR レポート

1. 企業概要

会社名	株式会社イノウエ		代表者名	井上 毅			
			窓口担当	門倉 央			
事業内容	組紐製造及び販売		URL	http://www.inoue-braid.co.jp			
主要製品	ヘアゴムリング・クリスタルリング・静電気除去リング・虫除けブレス						
住所	〒252-0155 神奈川県相模原市緑区鳥屋 750						
電話/FAX 番号	042-785-0136/042-785-1279		E-mail	hiroshi-kadokura@inouegum.com			
資本金(百万円)	20	設立年月	平成 4 年 11 月	売上(百万円)	980	従業員数	37

2. PR事項



『生産技術と伝統のワザで実現したシームレス・ヘアリング!』

～組紐のノウハウを活かし、高機能ファッショングッズを創出します～

弊社は、1928年の創業以来、組紐に対する日々の研究や開発を積み重ね、特許技術や意匠登録、商標登録を多数取得しています。特にゴムと組紐という異質素材を同時に接着し、つなぎ目の美しさとリングの安定性を実現したシームレス接着技術はヘアリングゴム製造の画期的な技術として高い評価を頂いています。

◆新しいヘアリングで快適ライフをサポートします！

*ヘップリング®はヘアリングゴムの弊社商標です。

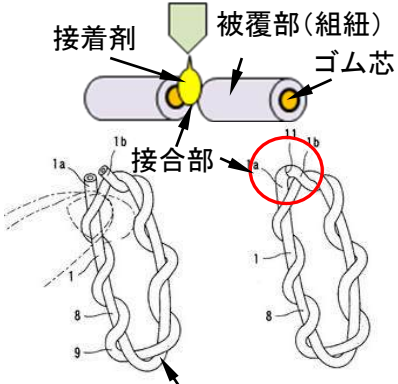
シームレス・ヘアリング	コア技術
<p>長紐タイプ</p>  <p>シームレスタイプ 当社製品例</p>  <p>金具止めタイプ</p> 	<p>＜①多重螺旋化・②接着技術＞</p>  <p>多重螺旋化技術</p> <p>＜改善効果と応用＞</p> <ul style="list-style-type: none"> <input type="checkbox"/> アクリル系接着剤を使用したヘアリング製造技術の確立 <input type="checkbox"/> 美しいフォルムと安定性に優れたヘアリングの実現 <input type="checkbox"/> 髪が金具に挟まれる不快感からの解放 <input type="checkbox"/> 均等な保持力を長期保持できるヘアリングの実現 <input type="checkbox"/> 高機能被覆材採用による産業用バンドの開発 <p>●主な被覆材料：綿・レーヨン・ポリウレタン・ナイロン・ポリエステル他</p>

◆環境と人にやさしいクリエイティブな組紐の開発も進めています！

虫除けブレス	静電気除去リング
 <p>お子様やペットにも安心な天然成分シトロネラオイルの香りで虫を寄せ付けないブレスレットです。</p>	 <p>腕にはめるだけで、体内に溜まった静電気を放電し、不愉快な静電気を除去します。髪止めにも使えます。</p>

➤ヘップリング®はヘアリングゴムの弊社商標です。

3. 特記事項（期待される応用分野等）

- 1996年「リングゴム特許」取得(特許番号:第 2936091 号、第 2936092 号)
- 2003年「ISO9001」認証取得
- 2009年「エコテックス100」認証取得
- 2010年 神奈川県知事指定「かながわ中小企業モデル工場」に指定

製品・技術 PR レポート

1. 企業概要

会社名	弁護士法人内田・鮫島法律事務所		代表者名	鮫島 正洋			
			窓口担当	森谷 麻未(鮫島担当秘書)			
事業内容	法律事務所		URL	https://www.uslf.jp/			
主要製品	知財戦略・事業推進にまつわる法的アドバイス						
住所	105-0001 東京都港区虎ノ門 2-10-1 虎ノ門ツインビルディング東棟 16 階						
電話/FAX 番号	03-5561-8550 / —		E-mail	info@uslf.jp			
資本金(百万円)	-	設立年月	2004 年 7 月	売上(百万円)	1000	従業員数	50

2. PR事項

『小説「下町ロケット」の弁護士がアドバイスします!』

技術とビジネスに精通した弁護士とお知り合いではありませんか?

私ども内田・鮫島法律事務所は、技術系弁護士の集団であり、ありとあらゆる技術領域について精通した上で、お客様に対してアドバイスをしております。代表の鮫島は、小説「下町ロケット」に登場する、大企業による特許提訴から佃製作所を救う、神谷弁護士のモデルであり、事務所を上げて、小説さながらの業務を行っております。知財戦略や技術的な案件に関する法律問題(契約書などを含む)については、私どもにお任せください。

多様なバックグラウンドの弁護士集団

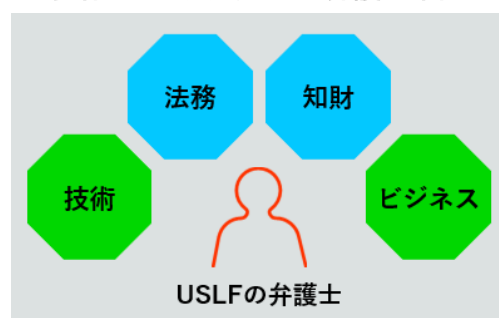

■ 弊所がお役に立てる場面の一例を示します(あくまでも一部ですので気軽にご相談ください。) ■

知財戦略

- ・技術を開発したが特許を取るべきか、取るとしたらどういった特許とすべきなのか。
- ・大学が保有する特許を活用して事業展開したいが、どのように交渉、契約締結すべきか。
- ・会社の知財戦略を構築、見直したい。

技術法務

- ・大企業と共同で事業を進めようとしているが強い要求をしてくる。どのように交渉を進めるべきか。
- ・自社製品が特許を侵害すると警告された。どう対処すべきか。
- ・事業を進める上で、保有している特許を最大限に活用できるビジネスモデルのあり方は?
- ・海外の会社と業務提携をしたいが、契約書が英語で書かれている。

その他

- ・個人情報その他のデータ管理の観点から、利用規約やプライバシーポリシーを整備していきたい。
- ・自社と極めて似たブランド・コンセプトで競合品が出されている。なんとかならないか。

3. 特記事項(期待される応用分野等)

- 現在、500社以上の中小・ベンチャー企業を顧客に業務展開しております。
- 初回面談(無料)のうえ、お見積合意をいただいてから業務に着手します。気軽にご相談ください。

製品・技術 PR レポート

1. 企業概要

会社名	株式会社海野技研			代表者名	海野 鉄郎		
				窓口担当	海野 鉄郎		
事業内容	スクリーン製版/マスクフィルム			URL	http://www.unnogiken.com		
主要製品	シルクスクリン製版/印刷, マスクフィルム						
住所	東京都羽村市神明台4-1-4						
電話番号	042(554)0211			FAX 番号	042(555)8229		
資本金(百万円)	28	設立年月	昭和 56 年 3 月	売上(百万円)	60	従業員数	5

2. PR事項

『高解像度マスクフィルム と スクリーン製版(印刷)』

高解像度マスクフィルム

PET シート上の銀塩膜をレーザにより露光し、現像処理した工業用の白黒フィルムです。

高解像度の描画が特徴で、最高解像度 25,400dpi です。

マスクフィルムの用途は、マイクロ流路等の MEMS 用、時計文字盤製造用、エッチング部品、スクリーン製版等々です。



25,400dpi 描画の
極小 QR コード

QR コードは株式会社デンソーウェブの登録商標です

マスクフィルムの高解像度を活かした光学製品も製作しています。光学フィルター(ND フィルター)、検査用チャート、ピントターゲット、医療用光学機器の部品など。レーザ描画と現像処理後、抜き型を使用して、ご希望の形状/精度に外形加工しています。

外形加工した描画フィルム+ガラスの貼合可能です。



MEMS 用(マイクロ流路)



光学製品(外形加工あり)

マスクフィルムの専用サイト

<http://www.memsfilm.com>



スクリーン製版

スクリーン製版と印刷

スクリーン印刷は、下地素材に合わせてインキを選定できる便利な印刷方法です。

スクリーン印刷に使用するツール(版)がスクリーン製版です。スクリーン製版に使用する感光剤は自社オリジナルで、通常の溶剤系インキ用と、水性インキ/溶剤系インキ両用をラインアップしています。

スクリーン印刷の解像度は 0.04mm 程度で、Ag 回路、樹脂製品、板金製品、Tシャツ、医療機器センサー回路など、主に紙以外の様々な素材への印刷に使用されています。

データ作成から製版、印刷まで承っております。

3. 特記事項 (期待される応用分野等)

—主要設備—

レーザフォトプロッタ / イメージセッター / ガイド穴あけ装置 / フィルム等抜き加工装置 / 自動光学濃度測定機(内製) / 画像処理位置決め装置(内製) / スクリーン製版製造設備 / スクリーン製版用感光剤製造設備 / スクリーン印刷機

製品・技術 PR レポート

1. 企業概要

会社名	株式会社SSマーケット		代表者名	星山 常進			
			窓口担当	五味			
事業内容	OA 機器レンタル業、買取 キitting業務		URL	https://www.rentalmarket-houjin.jp/			
主要製品	PC、iPad、ポケット Wi-Fi、モニター、各種ソフトウェア						
住所	東京都八王子市子安町 4-7-1 サザンスカイトワー八王子 6F						
電話/FAX 番号	050-3135-2199/-		E-mail	info@rentalmarket.jp			
資本金(百万円)	10	設立年月	2012年3月	売上(百万円)	3,500	従業員数	150

2. PR事項

『 一台から大量台数までまるっとレンタル 』

レンタル事業



1 台から大量台数まで幅広く利用できる、法人向けパソコンレンタルサービス。パソコンの他にも、ソフトや付属パーツを多数取り揃えており、ご要望に沿ったカスタマイズが可能です。ご検討内容を担当者がヒアリングさせていただき、最適なプランをご提案いたします。

購買事業



端末販売・リース

レンタルと同様、販売やリースのご提供も行っております。中古品や新品、リースを組むことも可能ですので、ぜひレンタル以外もご相談ください。

※リースはリース会社との契約

サービス事業



Kittingサービス

近年ニーズが高まっている業務用 PC やモバイル端末への個別設定代行サービスも行っております。一部、自動化ツールなどで効率化を図るとともに、レンタルで培ったノウハウを駆使し、対応を行っております。



サブスクリプション

レンタルと少し違った、サブスクリプションサービスのご提供です。定額でフラットな利用料金のご案内。最低利用期間 6 ヶ月以降はいつでも解約 OK。また、利用期間中の機種交換は何度でも可能かつ故障時も即新しい PC とご交換いたします。



IT・OA機器買取

1 台から買取を実施しており、お客さまのご好評をいただいているサービスです。レンタルで培ったデータ消去、査定、リスト作成など、ワンストップで対応しております。オンサイト(出張)対応も可能です。

※オンサイトの場合は別途費用



データ消去サービス

初期化ではすべてのデータは削除できません。専用のソフトウェアを用いて、上書き消去(NIST 準拠)をしなければ、情報漏洩のリスクを回避することができません。当社ではソフト、物理破壊でのデータ消去に対応しております。

※オンサイトの場合は別途費用



ノートパソコン



iPad



タブレット



デスクトップ



Mac



Wi-Fi ルーター



ソフトウェア



液晶ディスプレイ



プリンター



スマートフォン



ペンタブレット



周辺機器

この他には多数在庫がございます。常時約10万台の在庫を保有

3. 特記事項(期待される応用分野等)

- イベントや展示会の出店時や社内 PC のリプレースの際に
- Windows11 への入れ替え時に不要となった PC の買取

製品・技術 PR レポート

1. 企業概要

会社名	大坪 GSI 株式会社		代表者名	大坪 尚宏			
			窓口担当	大里 治喜			
事業内容	産業廃棄物処理業、リサイクル業		URL	https://www.ogsic.jp/			
主要製品	土木工事材料、砕石・天然石、農業用資材、エクステリア資材						
住所	〒839-0241 福岡県柳川市大和町徳益416番地						
電話/FAX 番号	0944-74-6811 / 0944-74-6812		E-mail	mail@ogsic.jp			
資本金(百万円)	35	設立年月	昭和 63 年 1 月	売上(百万円)	1,300	従業員数	58

2. PR事項

『 廃棄物に新たな価値を付加し、アップサイクルする企業です 』

大坪GSI<ジーエスアイ>株式会社は、創業から 58 年目となる循環型リサイクル企業です。創業時よりの事業である運輸・砕石に加え、リサイクル、ガラス再生等で事業展開をしております。なかでもリサイクル資源を使ったアップサイクル事業では、多くの企業様と提携し商品開発を行っています。

牡蠣殻から肥料へ



がれき類(瓦、コンクリートなど)から資材へ



廃ガラスから人工軽石へ



『SDGsになる素材』あります！

SDGsの取り組みは企業として今や必須事項。大坪 GSI 株式会社は、廃棄物に新たな価値を見出し付加価値をつけて再生する『アップサイクルゲート事業』で、環境意識の高い企業様との協業を通じ、新たな販路開拓と製品開発を推進しています。

環境・社会貢献型商品の開発パートナー

再資源化原料の調達

再資源化原料の商品開発

人工軽石のオリジナル原料化

再資源化原料のオリジナル材料化



SDGs
スタート

エコロジカルな商品の開発

販路開拓の開発パートナー

石の商品開発

オリジナル商品開発



商品開発

竹炭を利用した商品開発



小売店向き商品開発

粉体材料の造粒化

3. 特記事項 (期待される応用分野等)

- 石材、人工軽石などを利用した無機系材料の開発をお受けしております。

製品・技術 PR レポート

1. 企業概要

会社名	カネパッケージ株式会社		代表者名	金坂 良一			
			窓口担当	石原 圭亮			
事業内容	各種包装材の設計・製造・販売		URL	https://www.kanepa.co.jp/			
主要製品	各種包装材の設計・製造・販売、トータル物流(物流業務全般)						
住所	埼玉県入間市南峰1095-15						
電話/FAX 番号	04-2936-3031 / 04-2936-3036		E-mail	ishihara@kanepa.co.jp			
資本金(百万円)	50	設立年月	昭和 51 年 9 月	売上(百万円)	3,500	従業員数	150

2. PR事項

『包む技術の限界に挑戦!』

・2輪用 エンジン 梱包材の改善.

製品ダメージのリスクを最小限に抑える安全性の向上、取扱いが簡単に作業効率を高める設計



・「一般ダンボール」での重量物梱包を実現!

運搬中の製品を保護し、衝撃や振動から守る側面用の梱包材を設置します。この内部には移動時に製品が動かないよう「オール段ボールで固定材を実現」。コストを軽量特性を活かし簡単に組立・開梱を可能とし、環境配慮設計となっております。



試験設備のご紹介

所有しております試験機をお客様に活用して頂き、新規商品の開発・品質レベルの向上のお役に立てて頂けるよう各種試験を請け負っております。オンラインでの対応もおこなっており、試験データを即日お渡することもできます。

是非、お気軽にご活用ください。



くわしくは
こちらのカネパ・テック
をご覧ください



カネパ・テック

3. 特記事項 (期待される応用分野等)

- 《医療分野》 当社は高度な設計技術力で、精密で高品質が要求される医療分野にもお客様のニーズにあった製品をご提供しております。
- 《物流サービス》 国内10拠点、海外15拠点でグローバルネットワークを展開し梱包～保管～輸送までのトータル物流をご提供しております。

製品・技術 PR レポート

1. 企業概要

会社名	株式会社キャリア・맘		代表者名	堤 香苗			
			窓口担当	今野 雄貴			
事業内容	BPO・マーケティング支援・就労支援など		URL	https://corp.c-mam.co.jp/			
主要製品	各種事務代行、座談会等によるマーケティング支援、AI学習データの作成など						
住所	〒206-0033 東京都多摩市落合1-46-1 ココリア多摩センター5階						
電話/FAX番号	042-389-0220/042-389-0230		E-mail	eigy@c-mam.co.jp			
資本金(百万円)	39	設立年月	2000年8月	売上(百万円)	463	従業員数	40

2. PR事項

『国内外の11万人の在宅ワーク会員ネットワークで、
多様な働き方をかなえながら企業の業務改善を推進します。』

キャリア・맘は、一人一人の多様な働き方や生き方を応援し、未来を創る子どもたちが、しなやかに幸せに社会を創り上げていくことができる、そんな将来に向けた事業を推進しています。私たちは「自分らしく働く」人々をいつも応援しています。

◆ ビジネスモデル

国内外に11万人以上の在宅ワーク会員のネットワークをもち、在宅で働くための納品・検収・支払いの独自システムを開発・運用しています。企業からのアウトソーシングやマーケティングの受託実績が増えるとともに、官公庁からも女性の再就業支援訓練や在宅就業支援事業を受託するようになりました。当社は多様な働き方をかなえる人材企業として事業を推進しています。

◆ 事業の特徴

貴社の事業運営における「攻め(マーケティング)」「守り(バックオフィス)」を弊社11万人のワーカーを活用してワンストップでサポートします。



3. 特記事項 (期待される応用分野等)

◆ 主な実績

- ・全国の飲食店を紹介した情報サイトでの取材・記事作成
- ・全国チェーン展開の製菓店でのミステリーショッパー
- ・AI 開発のためのアノテーション業務等(画像・音声等)

- ・ライティング
- ・主婦を対象としたグループインタビュー(自動車、住宅、キッズ)

製品・技術 PR レポート

1. 企業概要

会社名	京西テクノス株式会社		代表者名	臼井 努			
			窓口担当	出口 健一			
事業内容	医療・計測・電子機器修理/校正/再設計		URL	https://www.kyosaitec.co.jp			
主要製品	電子機器の修理・再設計、計測器の校正、医療機器の納品設置・定期点検・保守サービス						
住所	〒206-0041 東京都多摩市愛宕 4-25-2						
電話/FAX 番号	042-303-0927/042-303-0898		E-mail	repair-service@kyosaitec.co.jp			
資本金(百万円)	80	設立年月	平成 14 年 2 月	売上(百万円)	15,839	従業員数	419

2. PR事項

『メーカーサポートの終了した電子機器を修理・再設計により延命』・『校正サービス』

2-1 : Repair

お客様の大切な電子機器をメーカー問わず修理致します

- 国内外の全てのメーカー品を対象とします(計測機器・FA 電子機器など 30,000 台以上修理実績)
- 回路図などの技術情報が無くても対応します
- 劣化診断、健全性確認、有寿命部品(電解コンデンサなど)の交換など予防保全も対応します。

<修理事例>



エンジンテストベンチ制御用基板



サイリスタ制御用 UNIT



オシロスコープ



タッチパネルコンピュータ



プロセス入出力盤

2-2 : Re-design

部品調達が不可能となった製品を再設計で甦らせてます

Re-design が掲げる4項の提案

- | | |
|----------------|---------------------------|
| 1. 製品延命 | 形式が古く部品調達が不可能になった製品の再設計 |
| 2. 機能拡張 | インターフェース設計 |
| 3. 製品の問題点解決 | 回路の信頼性確保の為の再設計・原価低減の為の再設計 |
| 4. 海外製品のローカライズ | 国内部品への置き換え設計 |

Re-design

製品延命(部品調達が不可能になった製品の再設計)

電源機器

製品がディスコンとなり再設計による生産で対応

機能拡張(インターフェース設計)

業務用空調機器

新製品対応のため制御系のインターフェース設計

2-3 : Calibration

校正品を技術と管理の両面でサポートいたします

■ 広範囲な校正領域

・校正対応: 電気計測器関係、機械計測器関係 ・校正可能型式: 50,000 機種以上

■ 国際規格、電波法等に適した校正試験

・ISO/IEC17025 に準拠した JCSS(計量法校正事業者登録制度)を登録取得

・国際規格[ISO9001]、電波法に適した高品質校正サービスの提供

■ フレキシブルな校正サービス(校正実績: 年間 13 万台以上)

・引取校正、出張校正、メーカー等への校正一括請負に対応(取引先メーカー: 約 500 社)

■ 校正情報システム(WEB CALIOS2)が校正管理業務をサポート...校正管理ソリューション

・クラウド版(月額利用)とオンプレミス版(売切)が選べます

・海外工場を含めたグローバルでの一元管理が可能(英語版あり)

■ 国内唯一の新サービス Global Calibration Service "GCS"

● 海外からの校正品を関西国際空港内の保税工場で校正

① Japan Quality の校正品質

② 校正期間と費用を大幅削減(期間: 約 1/3、費用: 通関や国内輸送等が不要)

③ WEB CALIOS2の活用で海外工場の校正品質も管理可能

製品・技術 PR レポート

1. 企業概要

会社名	株式会社協同商事		代表者名	代表取締役 朝霧重治			
			窓口担当	熊倉 宏明			
事業内容	酒類製造業、青果花き卸小売業、物流事業		URL	https://kyodoshoji.co.jp			
主要製品	クラフトビール COEDO、有機農産物、花卉、一般貨物自動車運送事業・3PL						
住所	埼玉県川越市中台南2-20-1						
電話/FAX 番号	049-244-6911/049-244-6256		E-mail	info@kyodoshoji.co.jp			
資本金(百万円)	99	設立年月	1982年8月	売上(百万円)	—	従業員数	111

2. PR事項

『農業を出発点とする食のサイクルすべてに関与する、アグリベンチャーです』

「健康の基礎となる食べ物は安全でおいしいものを」「日本の農業を少しでもよくしたい」というファウンダーの熱い思いから、1982年埼玉県川越市で創業しました。農産物の栽培から、物流、販売、食品への加工を含め、農産物がお客さまに消費されるまでの全ての過程を、農業の一環と考え、有機栽培青果物栽培・加工・販売、物流、ビール製造、廃棄物リサイクル技術研究開発など、農業を出発点とする食のサイクルすべてに関与する、アグリベンチャーとして活動しております。

青果花き事業部 Vegetables&Flowers

北海道から沖縄まで日本全国の生産者から多種多様な有機栽培(および特別栽培・こだわり栽培)の青果物の専門商社として活動しています。

ビール事業部 Beer

形・大きさ・色等が消費者受けしないという理由で廃棄されていた青果物を、特別な方法で加工し、ビールを製造する技術を開発しました。サツマイモを原料としたビールについては世界初の製法特許も取得しています。

物流事業部 Distribution

当社では、青果物配送のスペシャリストとして保冷車での安全で丁寧な物流を請け負っています。今日、鮮度維持の為に当然と目されている冷蔵輸送の考え方を、青果物流の世界に持ち込んだのも当社が先駆けです。

3. 特記事項(期待される応用分野等)

- オーガニック青果物の専門店 八百屋“ORGANIC & CO.”「2022年度グッドデザイン賞」を受賞
- 第3回「スモール・ジャイアンツ アワード」グランプリ受賞
- 2018年「埼玉グローバル賞」受賞

製品・技術 PR レポート

1. 企業概要

会社名	久保井塗装株式会社		代表者名	窪井 要			
			窓口担当	窪井 要			
事業内容	工業塗装(樹脂・金属)		URL	https://www.kuboitosou.co.jp/			
主要製品	自動車部品塗装(樹脂類)、建築金物塗装(金属類)、家電製品塗装(樹脂類)等						
住所	〒350-1311 埼玉県狭山市中新田 1083-3						
電話/FAX 番号	04-2958-5763 / 04-2957-8097		E-mail	dev@kuboitosou.co.jp			
資本金(百万円)	53	設立年月	昭和 40 年 1 月	売上(百万円)	200	従業員数	20

2. PR事項

『ハンドスプレー塗装及びロボット塗装による自動車部品や建築金物等の量産、サーキュラーエコノミー・カーボンニュートラルをめざす新工場も建設準備中。』



●工業製品の量産塗装

自動車部品(外装・内装)や建築金物、家電製品といった外観・物性に厳しい部品を、製品の特性によって**塗装技術者によるハンドスプレー塗装とロボット塗装(左写真)**を使い分けて量産しています。また、納期に厳しい自動車業界で鍛えられた塗装実務・業務管理のノウハウと ISO9001 の品質マネジメントによって管理しています。

●CE・CNの実現をめざす新工場の建設準備中

サーキュラーエコノミーやカーボンニュートラルの実現をめざし、開発した超高塗着効率塗装技術を進化させたロボット塗装システムや、再生可能エネルギーの最大活用によりエネルギー自給率を高め、中小塗装事業者のあるべき姿を形にした次世代工場の建設も準備中です。

●抗菌加工塗装などの高機能塗装を開発

経済産業省によるサポートインダストリー事業の支援を受け、塗膜に『抗菌機能』を付与する新技術を開発しました。医療機関向けに開発した技術のため、**医療機関が求める“抗菌活性値 2.0 以上”という値もクリアし、**且つ、塗膜から**細菌を攻撃するための物質が溶出することもないため、**塗膜が摩耗するまで安心して使えます。また、抗菌以外にも放熱などの機能性を塗膜に付与する高機能塗装の研究開発もしています。

●工業塗装工場専用の IoT システムを提供

当社が長年培ってきた塗装工場の運営ノウハウを投入し、受注から作業割当・塗料調合・生産・検査・出荷・在庫の管理まで**塗装工場の業務をトータル管理できる IoT システム『KCW-CMS』を独自開発**しました。スプレー塗装と電着塗装に対応し、他社の工場にも提供しています。

なお、このシステムは経済産業省が監督する「サービス等生産性向上 IT 導入支援事業」における IT ツールとして認定されており、**IT 導入補助金の対象**になっています(2024 年度認定済)。

↓ 電子天秤と連動してミスを予防



3. 特記事項 (期待される応用分野等)

当社代表は、(一社)日本塗装技術協会の副会長、(一社)首都圏産業活性化協会(TAMA 協会)の理事、関東経済産業局の派遣専門家(塗装分野)を務めております。

製品・技術 PR レポート

1. 企業概要

会社名	有限会社経営コンサルティングアソシエーション	代表者名		宮内 亨			
		窓口担当		岡村 衡一郎			
事業内容	業績向上・経営コンサルティング業		URL	www.association.co.jp			
主要製品	オンリーNO.1マーケティング・マネジメントメソッドによる伴走型経営コンサルティング						
住所	〒530-0003 大阪府大阪市北区堂島2丁目2番地23号 白雲ビル303号						
電話/FAX番号	TEL:06-6344-3636 / FAX:06-6344-7774		E-mail	okamura-kouichiro@association.co.jp			
資本金(百万円)	3	設立年月	2003年4月	売上(百万円)	10	従業員数	5

2. PR事項

『ズバリ!業績向上に!イノベーション体質づくりにお役に立ちます』

当社は業績向上を出発点にイノベーション体質づくりをサポートする全業種対応の経営コンサルティング会社です。貴社に眠る財産を掘り起こし、貴社ならではの商品・サービス「一品」をつくりこむ伴走型経営コンサルティングで、業績向上・組織活性化・人材育成を三位一体で実現し、変化を歓迎する企業風土の醸成に責任を持って関わります。

◆ オンリーNO.1・伴走型経営コンサルティング3つの特徴

商品・サービスを革新する

「商品・サービスのオンリーNO.1化」をめざし、まずは業績向上を図ります。続いてプライド商品の創造プロセスを部門間の壁を排除やミドルのやる気アップにもつなげていく伴走型支援に持ち味を発揮。

共に動く・共に考える

あるべき論や規定のフォーマットから導かれる答えの提示は一切しません。対話を通じて貴社の変革のキーとなる答えを一緒に発見していきます。実行を支えます。

変身体質の醸成につなぐ

話し合う度に、気づける、やる気上がる、課題解決の糸口が発見できる。周知結集による変えることよりよくすることが得意な企業体質への支援が私たちのゴールです。

◆ 支援実績

- ・建材メーカーA社
自立経営で20億から80億への業績向上
後継者によるイノベーションを伴走支援
- ・車輪メーカーB社
オンリーNO.1商品開発でシェア55%達成
営業製造一体での直販ルート開拓
- ・業務用吊り具メーカーC社
自社製品販売比率30%→50%粗利大幅改善
7人の侍による自社商品N倍作戦

- ・葬儀用品メーカー
プライド商品3倍3万個/年
- ・道の駅
業績1.8倍の農産物祭
- ・クリニック
業績1.7倍
- ・リフォーム業
反響率5倍
- ・コーヒーチェーン
赤字店の黒字化
- ・木工職人
ダイレクト販路開拓月60万
- ・下着縫製加工メーカー
直営店開業・直販比率11%達成
- ・美容室
リピート率10%客単価15%UP 他

◆ 岡村衡一郎 出版書籍



- ・会社に眠る財産を掘り起こせ
朝日新聞出版
- ・「一品」で会社を変える
東洋経済新報社
- ・30代でチームリーダーになつたら最初に読む本
なつたら最初に読む本
(同社)

◆ こんな悩みや課題にお答えします

- ・業績を高めていきたい
- ・部門の壁がある
- ・後継者としての会社を変革したい
- ・社員のやる気を引き出したい
- ・離職率を下げていきたい
- ・強い商品サービスをつくりたい

3. 特記事項 (期待される応用分野等)

- 20年600社以上の支援実績があります。
- 社員総会などの場を創造に変えるコーディネイトも得意分野です。
- ミドル社員の次世代リーダー化は、変革プロジェクトがおすすめです。多くのミドルの成長支援をしています。

製品・技術 PR レポート

1. 企業概要

会社名	株式会社弘久社		代表者名	米田 隆郎			
			窓口担当	杉本 庄之助			
事業内容	印刷業		URL	https://www.kokyusha.com/			
主要製品	オンデマンド印刷、各種デザイン						
住所	東京都立川市上砂町 5-1-1						
電話/FAX 番号	042-536-3511 / 042-536-3898		E-mail	infohp@kokyusha.com			
資本金(百万円)	60	設立年月	1963年4月	売上(百万円)	300	従業員数	35

2. PR事項

『付加価値の高い印刷物を少数から』

① シルバートナー印刷

通常のフルカラー印刷では表現できない「メタリック色」を印刷でき、デザインの幅が広がります。箔押し金銀とは違い、シックで落ち着きのある色合いが特徴です。弊社社内案内にも使用しております。

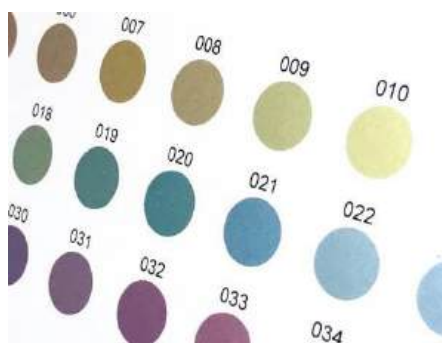

② ホワイトトナー印刷

クラフト紙や黒、紺、緑、赤などといった色の濃い紙であっても、ホワイトトナーをフルカラー印刷の下に敷いて印刷することで、データ通りの色を印刷物に表現することができます。単色の「白」として印刷することも効果的です。



③ 多様な印刷物を少数から臨機応変に対応

シルバートナーやホワイトトナーといった特殊印刷や、パンフレット、カタログ、チラシだけでなくシール、パッケージ、カードなども弊社所有のオンデマンド印刷機を使い、少数数からご発注頂けます。イラストレーター、インデザインだけでなく、office系(Excel、PowerPoint、Word)のデータでも入稿可能です。

3. 特記事項（期待される応用分野等）

- ISO9001:2015 2011年2月認証、ISO27001(ISMS):2013 2010年11月認証
- エコステージ ステージ 3 2020年08月格上認証

製品・技術 PR レポート

1. 企業概要

会社名	興研株式会社			代表者名	村川 勉		
				窓口担当	前田 信哉		
事業内容	クリーン化装置・安全衛生保護具製造販売			URL	https://www.koken-ltd.co.jp/koach/		
主要製品	クリーン化装置、換気装置、防塵・防毒等各種マスク、強酸性電解水生成装置他						
住所	〒102-8459 東京都千代田区四番町7番地						
電話/FAX 番号	03-5276-1931/03-3265-1976			E-mail	kankyo@koken-ltd.co.jp		
資本金(百万円)	674	設立年月	昭和 38 年 12 月	売上(百万円)	10,587	従業員数	287

2. PR事項

『 最上級の清浄度ながら超低消費電力のクリーンルーム「KOACH」 』

現在、脱炭素経営や SDGs に向けた企業の取り組みが急速に広がっている中で、温室効果ガス削減としてクリーンルームの省エネルギー化は重要な課題です。

技術の進歩に伴いより高い清浄度のクリーン環境が求められる一方で、清浄度が高くなるほど消費電力も大きくなるとお悩みではありませんか。

KOACH なら世界最上級の清浄度と驚異の低消費電力を同時に実現し、高度化するクリーン環境の変化に対応できます。



世界最上級の清浄度

クラス 1 という世界最上級のクリーン環境が簡単に形成できます。さらに汚れても素早くクリーンに戻ります。「持ち込まない」というクリーンルームの常識を覆します。

驚異の低消費電力

一般のクリーンルームと比較して、消費電力を大幅に削減できます。電気代が 1/10 以下になった事例もあります。

移設・増設可能、しかも短工期

クリーンルームなのに設置後の移設や増設が可能です。将来的にレイアウト変更があっても使い続けられます。しかも短工期だから、導入にもレイアウト変更にもスピーディに対応できます。

KOACH 製品ラインナップ



ルームタイプ



スタンドタイプ*



テーブルタイプ*



スタンド連続タイプ

*ステンレス仕様、防爆環境仕様もあります。

ショールーム見学・クリーンルーム JIS 改正セミナー 受付中

全国に開設している KOACH ショールームで、実機によるデモンストレーションをご覧いただくことができます。また、クリーンルームの JIS 改正についての説明会を無料で行っています。いずれもリモート参加ができますので、ぜひお気軽にお問い合わせください。

3. 特記事項（期待される応用分野等）

機械工業デザイン賞、優秀省エネルギー機器表彰、ジャパン・レジリエンス・アワードを受賞し、第 6 回ものづくり日本大賞では「内閣総理大臣賞」を受賞しました。

製品・技術 PR レポート

1. 企業概要

会社名	株式会社サーテック		代表者名	柳内 剛			
			窓口担当	齋藤 圭司			
事業内容	小型交流モータ製造及びオイルリユース		URL	https://www.stc-m.co.jp			
主要製品	小型交流モータ及び減速機、オイルリユースサービス						
住所	〒198-0004 東京都青梅市根ヶ布1丁目380番地						
電話/FAX番号	TEL:0428-22-5111 FAX:0428-22-5663		E-mail	webmaster@stc-m.co.jp			
資本金(百万円)	20	設立年月	2011年1月	売上(百万)	1,009	従業員数	80

2. PR事項

『 小型交流モータ製造及びオイルリユースサービスの提供 』

Quality-first motor solutions

株式会社サーテック

新連携

経済産業省 関東経済産業局 認定事業
オイルリユースサービス
 再利用、コスト削減エコロジー

Reuse

新油購入費用 **50% CUT** 設備投資 **不要 0!!** 初期投資 **不要 0!!**

油精製2つのメリット

① 企業にやさしい ② 地球を守る

- コスト削減
- 廃油ゼロ
- 新油購入量カット
- 貴重な枯渇資源を守る
- CO2削減
- 産業廃棄物のカット

小型装置での丁寧な精製処理

- 水分、気泡の除去
- エマルジョン化からの再生
- 微細スラッジ、摩耗粉の除去

私たちサーテックはお客様にとって
**最も効率的で経済的な
 小型モータソリューションを**
 ご提案いたします。

MOTOR & GEAR

- 産学連携・研究開発
- (株)industriaの油精製技術と
 当社環境ビジネスとの連携
 による新事業

3. 特記事項（期待される応用分野等）

・小型ギヤードモータ

半導体生産設備等に欠かせない搬送機やアクチュエータへの需要が拡大中。

生産性向上のためDXに取組み、当社の強みである多品種少量の特注品に適した独自の『しくみ』に磨きをかけている。

・オイルリユースサービス

原油価格は円安の影響もあり2019年(比較的安定していた頃)の倍近くに高騰。

廃油を燃料として転用しないことによりCO2の削減にもつながる。

製品・技術 PR レポート

1. 企業概要

会社名	株式会社ジャパン・アドバンスド・ケミカルズ			代表者名	三尋木 勝洋		
				窓口担当	営業部		
事業内容	ALD,CVD 用材料の研究開発および生産			URL	https://www.japanadvancedchemicals.com		
主要製品	ALD,CVD 用材料、受託成膜サービス、ステンレス容器その他						
住所	神奈川県厚木市上依知 3007-4						
電話番号	046-284-3551			FAX 番号	046-284-3552		
資本金(百万円)	97	設立年月	2004 年 3 月	売上(百万円)	661	従業員数	17

2. PR事項

『 JAC は成膜材料のプロ集団として成膜プロセス開発をサポートします 』

成膜ソリューションを提案します

CVD や ALD など気相成膜法というとその成膜装置、化学材料、除害、安全評価、コンタミネーションの検討など開発をスタートするまでに多くの時間と経費が必要と言われています。私たちは半導体業界の先端で長年活動してきた経験から、皆様の開発期間の短縮およびコストダウンを提供いたしております。今までの経験や化学的知識をフルに活用しより、現実的な成膜プロセスを提案します。

新プロセス導入前にシミュレーションしませんか？

小さな基板でいいからどんな条件でどんな膜ができるか確認したい。また、成膜は社内でするけど装置改造前にその条件をある程度見極めたいということがあると思います。このような成膜条件を短期間に確認して開発コストやリスクを低減したいというご希望はありませんか？

JAC は、簡単な成膜装置を社内に所有していますので皆様の用途に合わせた成膜テストをすることが可能です。また成膜材料の熱安定性や分解温度、蒸気圧など実際に原料を反応炉に供給する上で必要なデータを実材料と実装置を用いて得ることもできます。

材料用容器

成膜材料用の容器は品質管理面、安全面からステンレス製で汎用品ではありません。この容器の納期や価格が皆さんの開発のスピードに影響しているように見受けられます。JAC の容器は設計から製作まで社内で行いますので短納期且つ安価です。

適した化学材料の探索をサポートします

お客様のニーズに合うように膨大な材料リストから最適なものをご提案いたします。また既存材料でニーズが満たせない場合は、カスタム合成も行います。

フィールドは半導体だけではありません

今や気相成膜法は半導体だけがフィールドではありません。金属、ガラスやプラスチック等の表面改質やそのプロセスの低温化・薄膜化・密着性・均一性などの問題を抱えるプロセスがあれば是非ご相談ください。

高温 ALD/CVD 装置



ALD/CVD 研究用装置



化学品合成



ステンレス容器



3. 特記事項（期待される応用分野等）

長年半導体業界で培った経験・知識をベースにした幅広いコンサルテーションも承っております。

2019.12 月に ISO9001 ならびに 14001 の認証を取得しました。

製品・技術 PR レポート

1. 企業概要

会社名	株式会社スピカコンサルティング		代表者名	中原 駿男			
			窓口担当	石川 大			
事業内容	完全業界特化型M&A仲介 バリューアップコンサルティング		URL	https://spicon.co.jp/			
主要製品	M&A 支援、コンサルティング						
住所	東京都港区六本木 3-2-1 住友不動産六本木グランドタワー42F						
電話/FAX 番号	03-6823-9728/-		E-mail	d_ishikawa@spicon.co.jp			
資本金(百万円)	50	設立年月	2022年8月	売上(百万円)	126	従業員数	24

2. PR事項

『 製造業に特化した業界最高水準のM&Aを提供しています 』

【スピカが提供するサービス】



当社はグロース上場
GA technologiesの
グループ会社です

【製造業に精通したコンサルタント】

株式会社スピカコンサルティングでは、経営者の真のパートナーになるために、
完全業界特化型の M&Aコンサルティング で
業界最高水準のM&A
を提供しています。
企業価値を最大化するバリューアップコンサルティングと
完全業界特化型M&A仲介はスピカコンサルティングにお任せください。

【豊富なコンサルティングメニュー(一部抜粋)】

- ✦ 中期経営計画の策定
- ✦ 社員向け経営方針資料の作成
- ✦ 事業計画 (KPI) の策定
- ✦ 株式価値シミュレーション
- ✦ M&Aに関するコンサルティング

3. 特記事項 (期待される応用分野等)

- 各業種における専門性を持った支援体制(製造、建設・不動産、食品、IT、物流、調剤薬局、エネルギー)
- M&A(買収・売却)による企業価値の向上 ●不動産を活用した資産運用・社員の福利厚生

製品・技術 PR レポート

1. 企業概要

会社名	綜研化学株式会社		代表者名	富田 幸二			
			窓口担当	研究開発本部			
事業内容	高分子化学製品などの製造販売		URL	https://www.sokenchem.com			
主要製品	アクリル系粘着剤、機能性高分子、有機微粒子および粘着テープ						
住所	(本社) 東京都豊島区高田 3-29-5		(狭山事業所) 埼玉県狭山市広瀬東 1-13-1				
電話/FAX 番号	(本社) 03-3983-3171 / 03-3988-9216		E-mail	—			
資本金(百万円)	3,361	設立年月	1948年9月	売上(億円)	381	従業員数	1,127

2. PR事項

『未来を照らす綜研化学 -お客様の「No.1」を目指して-』



●環境マテリアルを中核に据えた材料技術開発

SDGs(持続可能な開発目標)に対する社会課題の解決に向けて天然由来の原料を用いた材料開発や有機溶剤を使用しない製品の開発を進めています。

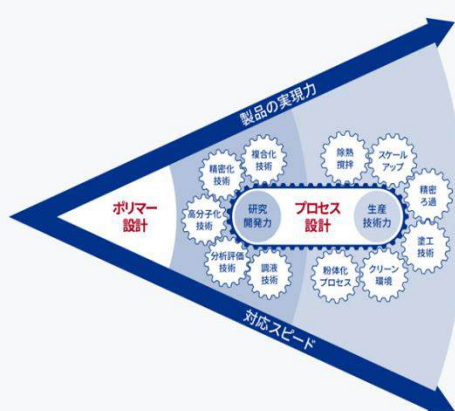

●提案① キトサン/マイカ複合体(開発品)

海洋生分解性を有するキノコ由来キトサンと合成マイカで構成された複合粉体です。マイクロプラスチックビーズ原料の代替として期待されます。

一用途例一

- 化粧品用添加剤
- 感触調整用添加剤

一特徴一

- マイクロプラスチックビーズ不含
- キノコ由来による高付加価値化(非動物・サステナビリティ原料)
- 良感触、光学特性(ソフトフォーカス性)の付与

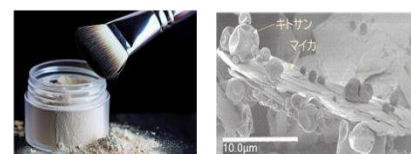

●提案② 高バイオマス粘着剤(開発品)

バイオマス原料が豊富なポリエステル樹脂をベースに、無溶剤型(ホットメルト・エマルジョン)、かつ100%バイオマスの粘着剤の開発に取り組んでいます。

一用途例一

- ラベル向け粘着テープ
- 衣類用シームテープ

一特徴一

- 高い耐水性を有し、極性被着体への接着性が良好
- 硬化剤不要で良好な粘着特性を発現するため、塗工から貼り付けまで短時間で使用可能



新しい価値の創造と更なる課題解決のために、様々な技術開発に取り組んでいます。

3. 特記事項(期待される応用分野等)

綜研化学は、グループ全体で効率的な連携を図ってまいります。中国およびタイでの樹脂生産、加工コーティングのご要望がございましたら、ぜひともご相談ください。【国内】綜研化学、綜研テクニクス【中国】綜研化学(蘇州)、寧波綜研化学、綜研高新材料(南京) 【タイ】綜研化学アジア

製品・技術 PR レポート

1. 企業概要

会社名	株式会社双日イノベーション・テクノロジー研究所		代表者名	大木 将司			
			窓口担当	山崎 隆生			
事業内容	研究開発、技術コンサルティング		URL	https://www.sojitz-iit.com/			
主要製品	なし						
住所	〒100-8691 東京都千代田区内幸町 2-1-1						
電話/FAX 番号	03-6871-5550 / -		E-mail	Yamazaki.takao@sojitz.com			
資本金(百万円)	5	設立年月	2019年8月	売上(百万円)	256	従業員数	9

2. PR事項

『 新技術の芽を発見、育成支援し、社会課題を解決 』 
 New way, New value

(株)双日イノベーション・テクノロジー研究所は双日グループの新規事業開発を支援する目的で設立されました。革新的な新技術の芽を探索し、科学者の目でしっかり検証し、育て上げ、商社の顧客基盤及びビジネスノウハウを活用し、新技術を世に出して、社会課題の解決を目指します。特に優れた研究室レベルの技術が社会実装する前につまづかぬよう、支援をしていきます。

そしてこれら新しいビジネスを創造すべく、第一歩となる実証実験のための試作品開発のパートナー企業様を探しております。具体的な技術としては、二酸化炭素回収装置や、蓄電システム、バイオマスから化学品への変換プロセス等です。会員の皆様にご協力をいただければ幸いです。

求める技術



二酸化炭素
回収装置



蓄電システム



バイオマスから化学品
への変換プロセス



その他
脱炭素技術
サーキュラーエコノミー関連

3. 特記事項（期待される応用分野等）

- 脱炭素(炭酸ガス排出量削減)技術
- サーキュラーエコノミー関連

製品・技術 PR レポート

1. 企業概要

会社名	株式会社相馬光学			代表者名	浦 明子		
				窓口担当	浜崎 あゆみ		
事業内容	理化学機器製造・販売			URL	http://www.somaopt.co.jp/		
主要製品	光学機器、真空機器、分析機器、医療検査機器、画像機器、各種センサを使用した検査機器						
住所	東京都西多摩郡日の出町平井 23-6						
電話/FAX 番号	042-597-3256/042-597-3208			E-mail	sales@somaopt.co.jp		
資本金(百万円)	10	設立年月	昭和 51 年 8 月	売上(百万円)	377	従業員数	25

2. PR事項

『 “光をあやつり未来を拓く光分析のベストパートナー” の相馬光学！！ 』

分光器が創る“光の英知”をお届けします。

●**相馬光学の技術：** 光と物質の相互作用を分光技術で計測することで、物質の分析が可能です。また、光の波長ごとの強度(スペクトル)を測定することで、光の特性を正確に把握し、LED や光源、太陽電池などの正確な評価が可能です。

●**光学計測器：** 光分析/分光技術を「核」に、お客様の用途に応じた分光器(モノクロメータ)、分光放射計、HPLC などを開発して、納入いたします。

●**分光計測システム：** 分光技術と計測システムの組み合わせで、さまざまな分光測定が可能です。相馬光学は豊富な経験から、お客様の多様なご希望に添う製品をお作りいたします。

分光器などの導入前後のサポート

●**導入前のサポート：**

分析機器のご購入を決意された時点で、お客さまのご要望、稼働条件などを伺い、チューニングを施します。お客さまのご要望に合わせた製品作りを心がけております。

●**導入後のサポート：**

分光器を安全・正確にお使い頂くためには、定期的なメンテナンスが重要です。メーカーだから成し得る安心の技術力を持つ当社にアフターケアもお任せ下さい。

●**まぐろ脂肪含量測定装置：** 切り落としたまぐろ尾部の断面に装置先端を押し当てて、測定ボタンを押すとランプの光が照射されます。反射された近赤外波長のスペクトルを測定して、まぐろの魚肉中の脂肪を推定します。



●**ハンディ蛍光顕微鏡：** お手持ちのスマートフォン、または専用CCDカメラ(オプション)を用いて、フィールドでの簡単な蛍光画像の取得が出来ます。また、バッテリー駆動の高輝度LEDを使用しており、AC電源を必要としません。



3. 特記事項 (期待される応用分野等)

- 2004 年 科学技術振興機構(JST)の先端計測分析技術・機器開発事業の 2004 年度採択開発課題に着手「実験動物用のオプティカルバイオプシーシステムの開発」のサブリーダー拝命。(2004~2008 年度)
- 2007 年 2 月 新連携「セミプロセス液クロの開発・販売」の参加企業として認定を受ける。

製品・技術 PR レポート

1. 企業概要

会社名	第一合成株式会社			代表者名	河野 良子		
				窓口担当	生部 裕介		
事業内容	保護保管製品企画・開発・製造・販売			URL	http://www.daiichigosei.co.jp/		
主要製品	物流機器、静電気対策商品、文化財保存機器、森林保全関連商品						
住所	〒192-0051 東京都八王子市元本郷町 1-25-5						
電話/FAX 番号	042-628-1100/042-622-1884			E-mail	shobu@daiichigosei.co.jp		
資本金(百万円)	60	設立年月	昭和 50 年 9 月	売上(百万円)	630	従業員数	17

2. PR事項

『あらゆるモノの場所・数・期限や工程まで管理が可能』

★RFID システムは管理に多くの手間と経験を必要とする作業課題から皆様を解放します
 当社は様々な事業の現場における課題解決を形にして 50 周年を迎えます

【RFID システムとは】

電波を用いて IC タグの情報を非接触で読み書き可能
 品名・入り数・期限・場所など入力情報はほぼ無制限

【かざすだけで収納物を確認可能】

中を開けてみることなく内容物の情報が取得でき
 すべてをいちいち確認する作業を大幅に軽減します



電波が通ればタグが見えなくとも読取り可能

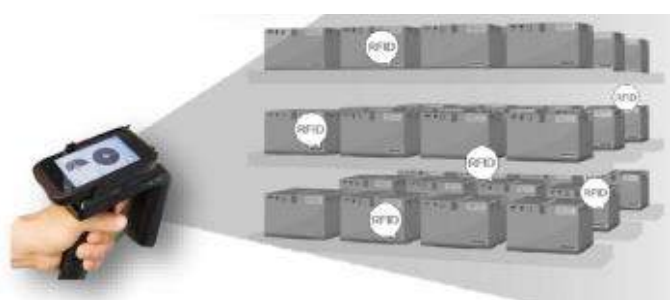

棚卸などの作業時間は大幅に削減

【業界初、見やすいマッピング機能を搭載】

簡単な操作で収納場所のマップ作製が可能
 ピックしたいものを検索でマップに可視化できます

【探索機能でピンポイントピック】

こちらも業界初、垂直方向の探索が可能
 積みあがった箱や棚からピンポイントで探せます



たとえ初めて来た人でもすぐに発見できる



音と画面表示で探索をサポート

3. 特記事項（期待される応用分野等）

道具・部品の管理を必要とするあらゆる生産工場、ホテル・旅館などの食材やカギなどの管理が必要な施設
 出し入れの頻度に関わらず見た目では判断のし難いものを収納管理している倉庫など多数

製品・技術 PR レポート

1. 企業概要

会社名	弁護士法人高瀬総合法律事務所	代表者名	高瀬 芳明
		窓口担当	鈴木 千秋
事業内容	弁護士業務、知的財産権事業支援	URL	https://takase-law.com
主要製品	知的財産権、IPO、M&A、契約書		
住所	東京都新宿区西新宿 1-20-3 西新宿高木ビル 8 階(TOKYO OFFICE) 相模原市緑区橋本 6-5-10 中屋第 2 ビル 2-E		
電話/FAX 番号	042-770-8611/042-770-8622	E-mail	takase@takase-law.com
資本金(百万円)	4	設立年月	2013 年 6 月
		売上(百万円)	120
		従業員数	9

2. PR事項

『 IPO、M&A、事業承継、特許、知的財産戦略を弁護士として全面支援します 』

顧問弁護士を配置して強みを事業に活かす事業戦略の成功へ！

弁護士として事業戦略を経営者と共に考える

もともと私は理系として大学入学し、ゆくゆくは研究者になるのだらうと漫然と
思っていました。いつかは画期的な研究成果を上げて世の中の役に立ち名を
挙げたいとも思っていました。その夢とは違う道に進みましたが、弁護士として
知的財産権を経営戦略とする、特に中小企業(反骨精神旺盛で小が大を穿つ
ことが好きですし、日本のものづくりは中小企業に支えられていると確信して
います)の事業の成功を通じて、自らも近い場所で夢の実現を果たしたいとい
う想いと重なり、「知的財産や特許、ノウハウ、技術を強みとする中小企業の
成長を経営者と共に考える」という経営理念が産み出されるに至りました。



活動実績

顧問企業数 100 社以上。特に、製造業、IT(ソフトウェア)企業の中小企業の悩みを解消、強みを活かすノウハウ
の蓄積があります。契約書チェックは年間 200 件、これまでの累計 2000 件以上で豊富な実績・経験があります。

ビジネスの質を高め、全面的に支援します

・IPO、M&A、事業承継、特許、知的財産戦略を使って経営戦略を成功させ企業を発展させることを全面的に全
方位から支援します。経営者は成功への道筋を考えていただき、弁護士はリスクヘッジを考えてビジネスの質を
高めます。ビジネスを語り合い、ともに成功に向けて伴走するパートナーを目指します。

・長期間にわたって、いつでも相談できる身近な存在として複数の弁護士によるチーム体制を取ることで、タイム
リーでスピーディーな対応を継続的に行えるようにしています。

3. 特記事項(期待される応用分野等)

●IPO、M&A、事業承継、特許、知的財産戦略等、成長を目指す中小企業様を全方面からバックアップするた
めの体制を構築しサービスを提供しています。年間300件以上の契約書作成等を通じて、中小企業様の経営
のリスクヘッジ、強化にお役立てできます(URL は <https://takase-law.com/> となります。)

製品・技術 PR レポート

1. 企業概要

会社名	タマパック株式会社			代表者名	増田 淳		
				窓口担当	畑 幸志		
事業内容	各種包装資材・物流機器の 設計・製造・販売			URL	https://tama.mpx-group.jp/		
主要製品	各種包装資材の企画・設計・製造・販売						
住所	東京都昭島市中神町 1-12-14						
電話/FAX 番号	042-541-5122 / 042-541-0564			E-mail	kouji.hata@mpx-group.jp		
資本金(百万円)	100	設立年月	昭和 39 年 3 月	売上(百万)	5,754	従業員数	165

2. PR事項

『パッケージのお困り事は **何でもお気軽に** ご相談ください!』

工業製品、食品、化粧品、宝飾品など 広い分野で実績あり! ショールームで事例をご覧ください

輸送用梱包材



段ボール箱・緩衝材



パルプモールド



ストレッチフィルム

整理・陳列棚



段ボール製倉庫整理棚



段ボール製什器

各種パッケージ



化粧箱 (青果物)



貼箱 (ギフト)



高級 BOX



ポーチ



木箱 (ギフト)



缶 (食品、菓子用)



袋類 (食品用)

防災用品



段ボールベッド、トイレ

3. 特記事項 (期待される応用分野等)

- 海外拠点 (香港、中国、タイ)との連携 (海外でのパッケージ生産、輸出・輸入代行)
- FSC CoC 認証取得済拠点: 本社、大阪支社、山形工場、甲府工場、甲府中央工場

製品・技術 PR レポート

1. 企業概要

会社名	多摩防水技研株式会社	代表者名	草場 清則				
		窓口担当	大塚政記・藤本幸一				
事業内容	建設業(防水・塗装・とび土工)	URL	http://www.tamabou.com/				
主要製品	外壁リニューアル工事・外断熱防災防水パネル作成・施工、ウレタ防水シート作成・施工						
住所	〒193-0803 東京都八王子市檜原町 1457-1						
電話/FAX 番号	042-686-1061/042-686-1062		E-mail	kusaba@tamabou.com			
資本金(百万円)	10	設立年月	昭和 60 年 12 月	売上(百万円)	800	従業員数	29

2. PR事項

『ポリウレタ樹脂で住まいと暮らしの課題解決』

当社は、**建設業界で防水のプロ**として、品質にこだわり、安全やエコ環境に配慮し、長年実績を重ねてまいりました。

これまでの経験を活かし、防水工法を画期的に変える「**ポリウレタ樹脂成型品**」を使用した**新工法を開発**し、防水工事を行い、自社製防水材の販売も行っています。取り扱うポリウレタ樹脂には「JIS不燃性」を取得した防水材もあり、断熱と不燃と防水を兼ねたまったく新しい防水材と工法の組合せが、進んでいます。

【新商品】

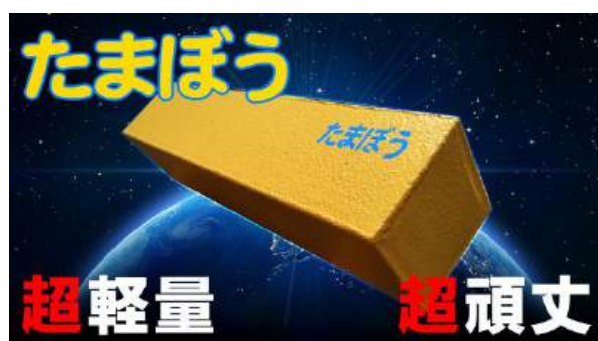

「たまぼう」は、木材の代替となる製品です。

木材よりも軽量であり、腐食しないのが大きな特徴です。また、「ささくれ」による負傷、運搬時の腰痛などの労働災害を抑制することも期待されます。

たまぼうを利用することにより、高齢者や女性労働者の作業環境が改善され、エイジフレンドリー社会、女性活躍社会に大きく寄与できます。

「たまぼうすいばん」は、超軽量防水門となる製品です。

最近、線状降水帯の発生で、いきなり道路が川になることが多発しています。局所的な大雨は、予想できない想定外の現象ですが、対策は必要です。家屋の入り口などからの浸水対策は、砂袋が一般的ですが、重く設置が困難で砂袋の間から浸水しやすく、準備しておくことも大変です。

たまぼうすいばんを利用することにより、超軽量防水板をどなたの場所でも着脱可能であり、高齢者および若年者(子ども)でも簡単に設置できるようにしてあります。玄関先に保管しておき、有事の際にはすぐに浸水対策できるのが大きなメリットです。価格帯も法人向けのアルミ水門よりも大幅に製作原価を引き下げて一般ユーザーでも手の届く範囲の価格帯としました。



3. 特記事項（期待される応用分野等）

- 「たまぼう」は、りん木(枕木)としての活用の他、屋上用太陽光パネル架台や溝蓋、屋根材、重量物用ライナーなど多様な使い方を模索しています。具体的なニーズがあれば大歓迎です。
- 「たまぼうすいばん」は、企業や一般住宅での導入がメインですが、今後、自治体や駅等の交通インフラでの水害対策としての活用も視野に入れ展開中です。

製品・技術 PR レポート

1. 企業概要

会社名	株式会社チェンジアンドクリエイション		代表者名	丸川 隆文			
			窓口担当	丸川 隆文			
事業内容	経営コンサルティング業 各種リサーチ業務		URL	https://www.cckaeru.co.jp			
主要製品	経営コンサルティング						
住所	東京都国立市東 1-15-11 国立 448ビル 3F						
電話/FAX 番号	080-6788-4946 / -		E-mail	taka-marukawa@cckaeru.co.jp			
資本金(百万円)	1	設立年月	2021年1月	売上(百万円)	-	従業員数	-

2. PR事項

『技術と人の調和により、人の能力を拡張し、あたらしい幸せの形を作り出す』

Change & Creation

己を変える ・ 周りを変える ・ 未来を変える

不可能に挑戦する人材を輩出します

経営コンサルタントとして経営の原理原則を企業の皆様と共に考える

VUCA 時代と呼ばれる先の見えない経営環境下にて経営者の皆さまもいろいろとお悩みのことではないかと思えます。時代の流れとしてデジタル化を推進していくことは重要な経営課題ではありますが、「デジタル化」が目的とならぬよう、モノづくりならびに経営の原理原則は何であるかを企業の皆さまと考えるながら進めていき、人財育成にもつなげるご支援を心がけております。

代表者プロフィール

資格

国際公認経営コンサルティング協議会認定コンサルタント
公益社団法人 全日本能率連盟認定 マスターマネジメントコンサルタント

略歴

鉄鋼メーカー勤務後、国内経営コンサルティング会社に 20 年勤務
主に製造業を中心に総合収益力強化、原価管理、業務改革、DX 推進などを支援

座右の銘

人よく道をひろむ。道、人を弘むるにあらず。(論語)

趣味

映画鑑賞、音楽鑑賞、お散歩

3. 特記事項（期待される応用分野等）

●事業運営に関わる調査および企画ならびに各業務のアウトソーシングの受託を承っております。

製品・技術 PR レポート

1. 企業概要

会社名	知見パワー株式会社		代表者名	羽多野 敦			
			窓口担当	同上			
事業内容	シニアの知見を活用した経営サポート		URL	https://chickenpower.com/			
主要製品	元サラリーマンの豊かな経験と知恵を、弊社を介したユニークな仕組みで中小企業に提供						
住所	〒194-0021 東京都町田市中原 1-4-2 町田新産業創造センター #2-3						
電話/FAX 番号	042-719-7944 / —		E-mail	hatano@chickenpower.com			
資本金(百万円)	2	設立年月	2021年1月	売上(百万円)	-	従業員数	1

2. PR事項

『社内に必要な人材、揃ってますか？ シニアの豊かな知見をご活用下さい』

知見パワーが、第一線で活躍してきた元サラリーマンの豊かな「専門性」と「人間性＝知恵」を活用して、御社の経営課題解決や変革を支援します。

御社の現役社員がもっともっと力を発揮できるように、そして御社が社内にはない新たな視点やスキルを取り入れて更なる成長・発展を実現するために、シニアが黒子となって御社に貢献する機会を創造します。

【知見パワーの仕組み】では、

「知見パワーが双方の間に入る有期業務委託契約（数か月から1～3年程度）」を結ぶことにより、

- ① 双方が希望を出し合い、双方納得の条件で合意します。
- ② 企業側のシニア人材管理は、不要です（知見パワーが致します）。
- ③ アドバイスを提供するコンサルタントとは異なり、シニアが社内に入り成果の社内定着を目指します。（場合によっては、コンサルタントや土業の皆さんと協働します。）
- ④ 成果に応じた報酬条件も可能であり、御社の報酬支払いの納得性が高まります。
- ⑤ 双方が希望すれば、契約満了時に「雇用」への移行も可能です。

まずは、弊社にお気軽にご相談ください。

「新しい分野へ参入するため、その道に明るい人を迎えたい」

「現事業の改善を進めたいが、社内に適任者がいない」

「企業活動を包括的に捉えられるアドバイザーが欲しい」 など、

御社が具体的に取組みたい課題や変革をしっかりと確認した上で、

弊社に登録しているシニアの中から相応しいキャリアやスキルを持った人材を選んでご案内します！

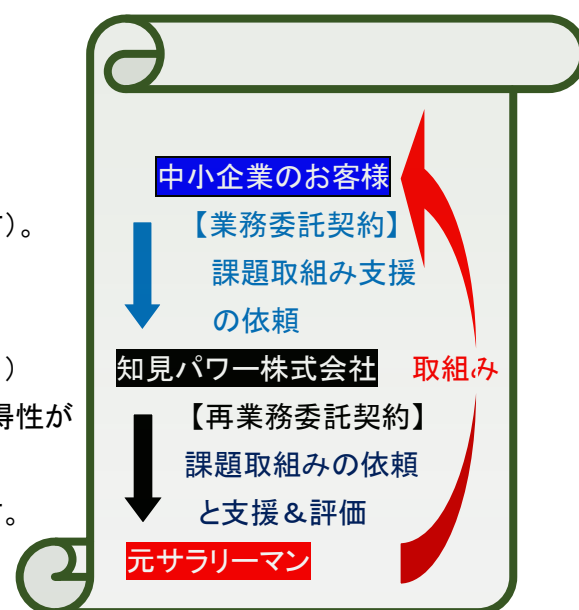

3. 特記事項（期待される応用分野等）

- 本件は「雇用」ではありませんので、柔軟な条件設定が可能です。
- 弊社の手数料は業務委託の報酬に含めますので、他の追加支払いは生じません。

製品・技術 PR レポート

1. 企業概要

会社名	壺坂電機株式会社			代表者名	中西 浩和		
				窓口担当	内藤 学武		
事業内容	光学測定器製造販売			URL	http://www.tsubosaka.co.jp		
主要製品	擬似太陽光照明をはじめとした LED を使用した照明・面光源・直管型光源など						
住所	〒192-0032 東京都八王子市石川町 1683-1						
電話/FAX 番号	042-646-1127/042-646-1834			E-mail	sales@tsubosaka.co.jp		
資本金(百万円)	10	設立年月	昭和 46 年 4 月	売上(百万)	470	従業員数	30

2. PR事項

『 LED で太陽は作れるんです..!! 』

擬似太陽光 LED

eclat・エクラ

大手種苗メーカー様への導入実績あります。
しかし、まだまだ足りない...

農業で実績を更に積みたい! もっと評価して欲しい!!

(知名度なさすぎ、辛。)

弊社のエクラ...使って頂けませんか?

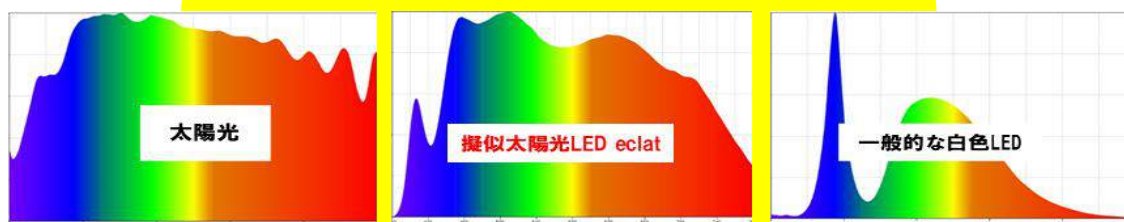

紫励起超高演色広帯域 LED 太陽光の様にブロードな分光

PPFD 値は晴天時の直射日光と同等レベルで出力可能

PPFD 値: Max 3194.4 $\mu\text{mol}/\text{m}^2\cdot\text{s}$ (実測値) *30cm 先を分光放射照度計にて測定

研究や実験に役立ててください!!

長期間でもレンタル可能です

演色評価指数 Ra=98 R9=98 Ri=95

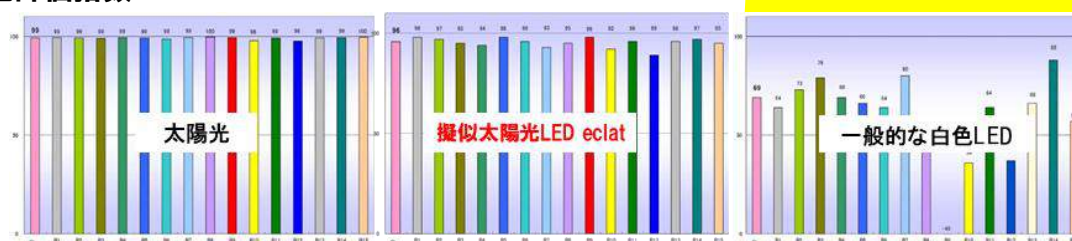

3. 特記事項 (期待される応用分野等)

不安定、不規則な自然光で困っている方へ、当社照明をお勧めします。

農業関係の方、植物、動物、昆虫等と太陽光の関係を研究されている方へお勧めします。

製品・技術 PR レポート

1. 企業概要

会社名	株式会社東京 IT 経営センター		代表者名	田中 渉			
			窓口担当	吉田 聡			
事業内容	企業支援・コンサルティング		URL	https://timc.tokyo/			
主要製品	DX 戦略書策定・企業の「変化」「成長」のための人材投与						
住所	東京都八王子市みなみ野 1-9-2-509						
電話番号	042-657-4799		E-mail	mail@timc.tokyo			
資本金(百万円)	10	設立年月	2007年8月	売上(百万円)	30	パートナー	31

2. PR事項

『企業様の「変化」と「成長」を強かに押し進める 東京IT経営センター』

さて、私共の日本は、ペリーの黒船来航から始まり、機械化、電化、戦後 と各場面々で、激動の変化を遂げて参りました。そして今、失われた30年を経て、情報産業革命から次のステージに移ってきています。

今のステージ、過去との違いは、多くの市場において、圧倒的に供給が需要を上回っていた事に尽きます。

そのような状況の中、国内の中小企業数が最大時の半以下となり、更に次のステージに移ってしまったら、..... 企業様の多くは、変化を受け入れ、新たに生まれ変わらなければ、存続と成長は困難であるかと思われます。私共、東京IT経営センターにおいても同じです。単に企業様のIT化を支援するだけではなく、その企業様の「変化」と「成長」を強かに押し進める企業へと生まれ変わりました。



【当社のミッション】 支援する企業様の「変化」と「成長」を強かに押し進めること。

【具体的サービス内容】 (1)企業様の状況に伴ったDX戦略書の策定 (2)DX推進に欠かせないIT基盤の見直し再構築支援 (3)企業様の変化成長のための現地伴走支援、(4)IT化・DX化相談窓口の設置

【その他のサービス】 (1)DX・ITコンサルティング (2)各種団体支援 (3)補助金活用支援 (4)研修会・セミナーの実施 (5)セキュリティ対策支援

【人員構成】 (1)DX化戦略書策定者 13名 (2)IT化推進者 31名 (3)CIO請負者 16名 (4)PM請負者 8名 (5)組織改革推進者 8名 (6)人材育成・コーチング実施者 5名 (7)セキュリティ対策実施者 5名 (8)情報システム実施者 4名 (9)システム設計者 10名 (10)ツール選定者 8名 (11)IoT実施者 2名 (12)WEBマーケティング実施者 6名(一部重複)

3. 特記事項(期待される応用分野等)

総勢 31名のITコーディネーターが在籍。現地での伴走支援で週間2日~3日の勤務可能。

製品・技術 PR レポート

1. 企業概要

会社名	東京海上日動火災保険株式会社		代表者名	広瀬 伸一			
			窓口担当	(西東京支店八王子支社・石原)			
事業内容	損害保険業		URL	https://www.tokiomarine-nichido.co.jp/			
主要製品	損害保険						
住所	東京都八王子市横山町 1-6						
電話/FAX 番号	042-644-7311		E-mail	AZUSA.ISHIHARA@tmnf.jp			
資本金(百万円)	101,900	設立年月	1879年	売上(百万円)	2,288,100	従業員数	17,008

2. PR事項

『 お客様に “あんしん” をお届けし、選ばれ、成長し続ける会社

100年後も良い会社 “Good Company” を目指して 』



弊社は 1879 年創業以降、自動車・火災保険はじめ様々な商品を通じてあらゆるお客様の「いざ」をお守りして参りました。昨今はサイバー攻撃や自然災害の恒常的発生等世の中が目まぐるしく変化しておりますが、日本最古の損害保険会社としてのノウハウに基づく保険商品やグループ各社のサービス等により、これからも社会課題解決へ貢献していく所存です。

また、保険サービスにとどまらず、

- 健康経営のご支援を始めとした従業員様が健康・安全に働ける環境づくりのご支援メニュー
- 海外進出済、または海外進出をご検討中の企業様への各種情報提供等のご支援
- 社会課題となっているサイバー攻撃対策

等様々なメニューをご用意しています。お困りのことがございましたら、お気軽にご相談ください。



中小企業の挑戦を支え続ける

BUDDY+

製品・技術 PR レポート

1. 企業概要

会社名	株式会社トコウ		代表者名	斗光 健一			
			窓口担当	斗光 健一			
事業内容	金属・木工・樹脂塗装		URL	https://toko-toso.com/			
主要製品	工業製品、航空機部品、ディスプレイ関連製品						
所在地	〒358-0035 埼玉県入間市中神 991						
電話/FAX 番号	04-2935-0888/04-2935-0887		E-mail	toko@toko-toso.com			
資本金(百万円)	300	設立年月	2008年1月	売上(百万円)	550	従業員数	45

2. PR事項

『 私たちは<塗装コンシェルジュ>です 』

焼付塗装 粉体塗装 木工塗装 木目塗装 特殊塗装など塗装のことならなんでもご相談ください
求められる品質とコストに最適な塗装をご提案いたします

困りごと解決！すべての素材に塗装します

工業製品、各種金属の焼付塗装、粉体塗装はもちろん、プラスチック・樹脂製品・建築資材など、ありとあらゆる素材に塗装いたします！
豊富な経験から得た高度な技術と知識を基盤としお客様の「困った」を解決いたします！



さまざまな塗装に対応

全長 100mのラインでは粉体塗装を中心に量産品の塗装に対応しています。W3000×H1500(平板)まで塗装可能です。大型固定炉(W4000×D3000×H3000)、クリーンブース(W3500×D4080×H3075)、電気式乾燥炉(W2000×D2000×H2000)などの設備を整えています。一般的な塗装から厳しい要求の塗装まで、様々な塗装に対応しています。

人間力で顧客満足度を追求

技術力の高いベテランからエネルギー溢れる若手まで人間力の高い社員が揃っております。塗装のプロとしての自覚と責任の基、お客様に喜んでいただくことを大切に、対応力・提案力・行動力を磨き続けています。



3. 特記事項（期待される応用分野等）

- 地域未来牽引企業選定
- ISO9001 14001 認証取得
- 彩の国工場
- 事業再構築補助金 ものづくり補助金

製品・技術 PR レポート

1. 企業概要

会社名	株式会社鳥取再資源化研究所		代表者名	竹内 義章			
			窓口担当	小山 久枝			
事業内容	ガラス発泡材製造		URL	https://www.porousalpha.com			
主要製品	ポーラスアルファ(水質浄化材・土壌改良材・臭気対策材など)						
住所	〒689-2202 鳥取県東伯郡北栄町東園 583						
電話/FAX 番号	0858-49-6230/0858-49-6288		E-mail	takeuchi@t-rrl.jp			
資本金(百万円)	40	設立年月	2001年12月	売上(百万円)	75	従業員数	-

2. PR事項

『 今後大問題となる廃太陽光パネルガラスのリサイクル問題を解決 』

1. 太陽光パネル由来廃棄物は 30 年度に現在の 10 倍になる * 環境省試算

太陽光パネルの廃棄量は 20 年度に年約 3 千ト、35 年度には年約 6 万トになり、40 年度には約 80 万トに達すると試算されている。欧州では既に太陽光パネルの回収やリサイクルを義務付ける制度が始まっており、日本国内でも正しい処理やリサイクルさせる制度などを構築する方針。

2. フロントガラス中の微量元素の含有量が問題である * 要監視項目及び指針値

「アンチモン (sb)」の含有量が 1,200~2,100 mg/kg (環境省「太陽光発電設備のリサイクル等の推進に向けたガイドライン」となっており、環境省が平成 21 年 11 月「要監視項目」のアンチモン指針値を 0.02 mg/L 以下と定めた。

3. 太陽光パネルガラス発泡体のアンチモンの不溶化に成功 * PCT 国際特許取得

既存製品のポテンシャルと同等の性能が確認され、且つ安全性も同時に確保され画期的な不溶化技術として国内外で注目されている。



3. 特記事項 (期待される応用分野等)

- 廃太陽光パネルガラスの不溶化リサイクル技術を確立 (国際特許取得済)
- 微生物発電装置・発電方法の特許申請中
- UNIDO (国際連合工業開発機関) 環境技術データベース登録
- 鳥取県認定グリーン商品

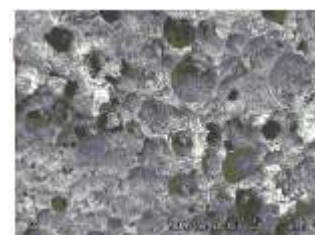

製品・技術 PR レポート

1. 企業概要

会社名	日総工産株式会社		代表者名	清水 竜一			
			窓口担当	福田 和宏			
事業内容	製造・技術系人材サービス		URL	https://www.nisso.co.jp/			
主要製品	人材派遣(エンジニア・製造)、人材紹介、製造請負、研修受託、AI・IT ソリューション、BPO						
住所	〒222-0033 神奈川県横浜市港北区新横浜1丁目4番1号 日総工産新横浜ビル						
電話/FAX 番号	045-476-4819/045-605-4437		E-mail	k-fukuda@nisso.co.jp			
資本金(百万円)	100	設立年月	1971年2月	売上(百万円)	84,936	従業員数	16,000

2. PR事項

『未経験でも電気・機械系エンジニアとして短期間で戦力化実現』

ものづくり現場やフィールド現場では、スキル・知識のレベルアップに問題を抱えています。指導者不足、教育にかかる労力・コスト、新分野に対する研修が行えていないということに課題があります。

この課題解決に向け、知識・経験ゼロの方でも技術者としてスタート切れるように教育するサービスとして、「Start engineer」(スタートエンジニア)をリリースしました。

製造系人材サービスのパイオニア企業として、全国に自社教育訓練施設を有し、業種職種未経験から 2,000 名以上のエンジニアを育成してきたノウハウやしくみを応用しております。

設備保全・生産管理
製造系エンジニアの新人研修なら!
Start engineer
スタートエンジニア

製造現場教育のノウハウを凝縮したオンライン教材で
短期間で戦力化を実現!

Start engineer 3つの特長

- 1 ゼロから学べる!**
技術知識ゼロ、経験ゼロの方にとって分かりやすいように、動画やアニメーション、イラストや図表を取り入れて解説をしています。
- 2 豊富なラインナップ**
機械・電気電子・品質管理などの基礎的分野から、半導体まで対応した教材を揃えています。製造業をリードする人材に必要な学習が可能です。
- 3 圧倒的な低価格!**
複数の講座を受講できる「受け放題プラン」をご利用いただけます。他社と比較して圧倒的に低価格で、豊富な講座を受講できます。

機械 電気 制御 半導体 品質管理 他

<特徴>

- 基礎知識なくても分かりやすく理解が深まる
- グループワーク・集合研修や教育管理可能
- Q&A など学習サポート機能充実
- 人材サービスならではの付帯サポート可能

<用途>

- 戦力化に時間を要す、新人定着の課題
- OJTに課題(指導者不足、バラツキ)
- いつ・どこで・なにを・どのくらい・いくら

教育企画、推進、コスト課題



サンプル動画配信中!

URL: <https://x.gd/2WeIT>

3. 特記事項(期待される応用分野等)

- 認定職業訓練校、半導体製造装置・クリーンルーム
- 自主保全教育、職長教育、産業用ロボット特別教育、低圧電気取扱特別教育、半導体向け SEAJ 安全教育

製品・技術 PR レポート

1. 企業概要

会社名	日本コンベンションサービス株式会社 (東京たま未来メッセ指定管理者)		代表者名	近浪 弘武			
			窓口担当	高橋 靖			
事業内容	展示会・国際会議の運営等		URL	https://www.convention.co.jp/			
主要製品	展示会・国際会議・医学系学術集会等の企画運営及び通訳・翻訳などの付帯業務提供						
住所	(本社)東京都千代田区霞が関 1-4-2 大同生命霞が関ビル 18 階						
電話/FAX 番号	03-3508-1211/ー		E-mail	mice-jcs@convention.co.jp			
資本金(百万円)	100	設立年月	1967 年 12 月	売上(百万円)	16,200	従業員数	354

2. PR事項

『 コンベンション・展示会など「MICE」の企画運営はお任せください! 』



東京たま未来メッセ (指定管理者)

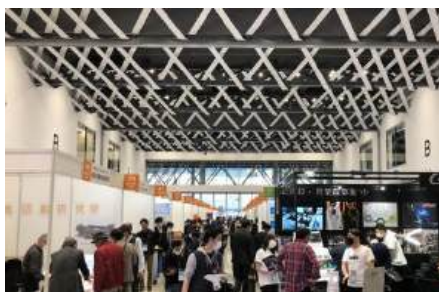

八王子ものづくり EXPO (運営実績)



G7 広島サミット国際メディアセンター

◆国際会議やコンベンション・展示会など「MICE」のリーディングカンパニー◆

「MICE (マイス)」とは、企業等の会議 (Meeting)、企業等の行う報奨・研修旅行 (インセンティブ旅行) (Incentive Travel)、国際機関・団体、学会等が行う国際会議 (Convention)、展示会・見本市、イベント (Exhibition/Event) の頭文字を使った造語で、これらのビジネスイベントの総称です。弊社は、主要国首脳会議 (Summit) やアジア太平洋経済協力 (APEC)、G20 貿易・デジタル経済大臣会合などの国際会議や、国内最大の学会、日本医学会総会などの大型医歯薬学会の運営、通訳・翻訳、人材サービスを主な事業とするコンベンション運営会社です。コンベンション業界のリーディングカンパニーであり、オンラインイベント、オンラインと現地開催を融合するハイブリッドイベントの企画運営実績も多数有します。また国際会議場や展示場、図書館などの公共施設運営サービス、産業振興・産学連携マッチング支援など、政府や自治体と連携した事業を行っています。地方創生の一翼も担い、東京たま未来メッセの指定管理共同企業体の代表団体でもあります。

◆MICE を通じた産業振興に関するあらゆるサービスをワンストップで提供します◆

語学サービス (・通訳・翻訳・AI 翻訳・議事録作成) ※金融/学術/高度な契約書/取扱説明書等歓迎
 コンベンション (・国際会議・学術集会・企業イベント・IT ソリューション・医学系学会の事務局サポート・バーチャルイベントなど) ※企画から会場選考・運営・報告書作成まで

人材サービス (・人材派遣・アウトソーシング・人材紹介・紹介予定派遣・業務自動化等)

まちづくり (・公共施設運営・行政業務アウトソーシング・MICE 施設運営・MICE 施設開業コンサルティング・医工連携)

MICE 都市研究所 (・調査・研究・国際会議誘致・教育、研修など)

都会と自然、歴史文化と先進技術。相対する要素を併せ持つ多摩地域でのイノベーション創出には、MICE の力や仕組みが必要と考えます。MICE 開催・検討の折にはぜひ弊社にご相談ください。経験豊かな専門家集団が皆さまを全力でサポートいたします。

(東京たま未来メッセ展示室・会議室予約は 042-697-0802 若しくは tama.info@tamaskc.metro.tokyo.jp までお問い合わせください)

3. 特記事項 (期待される応用分野等)

- プライバシーマーク(個人情報保護)取得
- ISMS/ISO27001(情報セキュリティ)取得
- ISO20121(イベントサステナビリティ)取得
- 環境省 エコアクション 21 参画企業
- 女性活躍推進法「えるぼし」認定取得
- 健康経営優良法人認定
- スポーツエールカンパニー取得
- 一般社団法人日本コンベンション協会 会員
- 一般社団法人日本展示会協会 会員

製品・技術 PR レポート

1. 企業概要

会社名	株式会社フォーバル		代表者名	中島 將典			
			窓口担当	津幡 康二郎			
事業内容	経営コンサルティング、 情報通信コンサルティング		URL	https://www.forval.co.jp/			
主要製品	経営支援サービス、DX 支援サービス						
住所	本社:東京都渋谷区神宮前五丁目 52 番 2 号 青山オーバルビル 14 階						
電話/FAX 番号	0120-81-4086/03-5464-6140		E-mail	miradigi_shutoken@forval.co.jp			
資本金(百万円)	4,150	設立年月	1980 年 9 月	売上(百万円)	59,538	従業員数	762

2. PR事項

『 4万5千社から選ばれている、中小企業の可視化伴走支援サービス 』

定期面談による伴走型サポート、経営情報の可視化を中心とした経営支援

下記範囲内で**売上拡大・業務効率改善・リスク回避**に貢献します



●DXに関する実績

〈自治体連携〉

地方創生人材支援制度にて、

10自治体にデジタル専門人材を派遣

- ・岩手県花巻市
- ・長野県白馬村
- ・富山県滑川市
- ・千葉県鋸南町
- ・長野県飯山市
- ・静岡県袋井市
- ・鹿児島県さつま町
- ・奈良県王寺町
- ・滋賀県愛荘町
- ・長崎県西海市

〈教育機関連携〉

地域創生の為の人材育成に向け、連携協定を締結

- ・明星大学経営学部
- ・九州共立大学
- ・皇學館大学現代日本社会学部 等
- ・札幌大谷大学社会学部
- ・大正大学



3. 特記事項（期待される応用分野等）

- 2021年 経済産業省 DX 認定制度 認定事業者
 - 2023年 中小企業庁デジタル診断事業(みらデジ)事務局 受託
 - 2023年、2024年度 東村山市中小企業等デジタル化推進支援事業及び女性デジタル人材育成事業 受託
 - 2023年度 宮城県高齢者デジタルデバイド解消支援業務 受託
 - 2024年 中小機構デジタル診断事業(みらデジ)事務局 受託
- 等

製品・技術 PR レポート

1. 企業概要

会社名	藤木国際特許事務所		代表者名	藤木 尚			
			窓口担当	藤木 尚			
事業内容	特許事務所		URL	https://fujikipat.com/			
主要製品	特許、商標等の出願の代理、知財戦略の策定、知財部の機能提供(研修、体制構築)						
住所	〒102-0071 東京都千代田区富士見 1-3-11 富士見デュープレックス B's 4F						
電話/FAX 番号	050-1370-8521		E-mail	t_fujiki@fujikipat.com			
資本金(百万円)	-	設立年月	令和4年7月	売上(百万円)	-	従業員数	1

2. PR事項

『キャリア15年、特許庁の知財専門家派遣事業、日本弁理士会の委員会等で活躍する弁理士が特許・商標等の戦略構築をお手伝いします。』

【弊社動向(3期目)】

弊所は、おかげさまで多くのクライアント様に支えられ、3期目も半ばを過ぎている状況です。中央線の飯田橋のメインオフィスを12月より拡張しています。また、2025年より北鎌倉の明月院そばに鎌倉事業所を開設することとなりました。2024年は5月に米国のアトランタで開催された INTA(国際商標協会の年次総会)にも参加しています。弊所は、地域のみならず、国内、海外にもつながるチャンネルを保有している強みがあります。2025年も米国のサンディエゴで開催される INTA(国際商標協会の年次総会)にも出席予定です。現時点で代理人として JPlatPat で表示される代理件数は特許575件等です。経歴については弊所 HP をご確認ください。

【直近の活動 2022 年以降抜粋】

2022 年～ 一般社団法人首都圏産業活性化協会正会員
 2022 年～ スポーツビジネスネットワーク埼玉登録
 2022 年～ UNITT(大学技術移転協議会)賛助会員
 2022 年 特許庁知財アクセラレーションプログラム IPAS2022 スタートアップ支援事業 アソシエイトメンター
 2022 年 特許庁知財アクセラレーションプログラム IPAS2022 スポットメンタリング メンター
 2023 年 2025 年大阪・関西万博の公式参加者向けサプライヤー(知的財産)として登録
 2023 年 日本弁理士会 特許委員会 委員
 2023 年 特許庁ベンチャーキャピタルへの知財専門家派遣プログラム 専門家として VC に派遣
 2024 年 弁理士会派春秋会 副幹事長
 2024 年 東京工業大学同窓会一蔵前工業会 ベンチャー相談室アドバイザー就任
 2024 年 弁理士会派春秋会 政策委員会 委員
 2024 年 鎌倉商工会議所青年部 総務渉外委員会 委員長
 2024 年 日本弁理士会 知的財産支援センター 運営委員
 2024 年 特許庁知財アクセラレーションプログラム IPAS2024 スタートアップ支援事業 知財メンター
 2024 年 特許庁ベンチャーキャピタルへの知財専門家派遣プログラム 知財専門家として VC に派遣

3. 特記事項(得意技術以外に PR したい事項 例: 特許情報、応用分野、表彰・認定)

【特許】機械構造を中心として、機械電気分野、例えば機械構造、設備機器、ドローン、ソフトウェア、アプリ、AI 関連の技術等

【商標】社名、ロゴ、サービス名等の調査や権利化の支援等、スポーツ、サービス等分野は問いません。

【一言】特許や商標は法律が複雑で分かりにくいことも多いため相談しやすいパートナーであることも重要です。TAMA 地域によく出没していますので、依頼でなくともお気軽にお声がけください。

製品・技術 PR レポート

1. 企業概要

会社名	プレモパートナー株式会社		代表者名	桜井 公美			
			窓口担当	桜井 公美			
事業内容	コンサルティングサービス		URL	https://www.premopartners.com/			
主要製品	医療機器のニーズ探索、薬事・保険戦略策定支援、QMS 構築、マーケティング支援						
住所	東京都中央区日本橋本町 3-11-5 日本橋ライフサイエンスビル 2, #601						
電話/FAX 番号	03-6661-2590/-		E-mail	info@premopartners.com			
資本金(百万円)	-	設立年月	2019年7月	売上(百万円)	-	従業員数	-

2. PR事項

『あなたの医療機器開発を、事業収益化までトータルでサポート』

現場のニーズに応えない製品は、たとえ革新的であっても採用されることはありません。プレモパートナーは、薬事承認、保険償還、QMS(品質管理システム)、マーケティング、人材の各領域で豊富な知見を持つ専門家集団です。多角的な視点と実務に基づくアプローチで、新規事業の成功をサポートします。

- 医療現場との強力なネットワークをしたインタビュー調査や市場調査
- 新規事業の立ち上げや開発戦略の構築支援
- 事業戦略、薬事・保険戦略、QMS 構築などのコンサルティング・実務
- 市販後の営業戦略・マーケティング戦略の立案と実行
- 海外医療機器およびスタートアップ企業のための医療機器製造販売業代行 (DMAH, MAH) 第1種医療機器製造販売業(許可番号 13B1X10351)

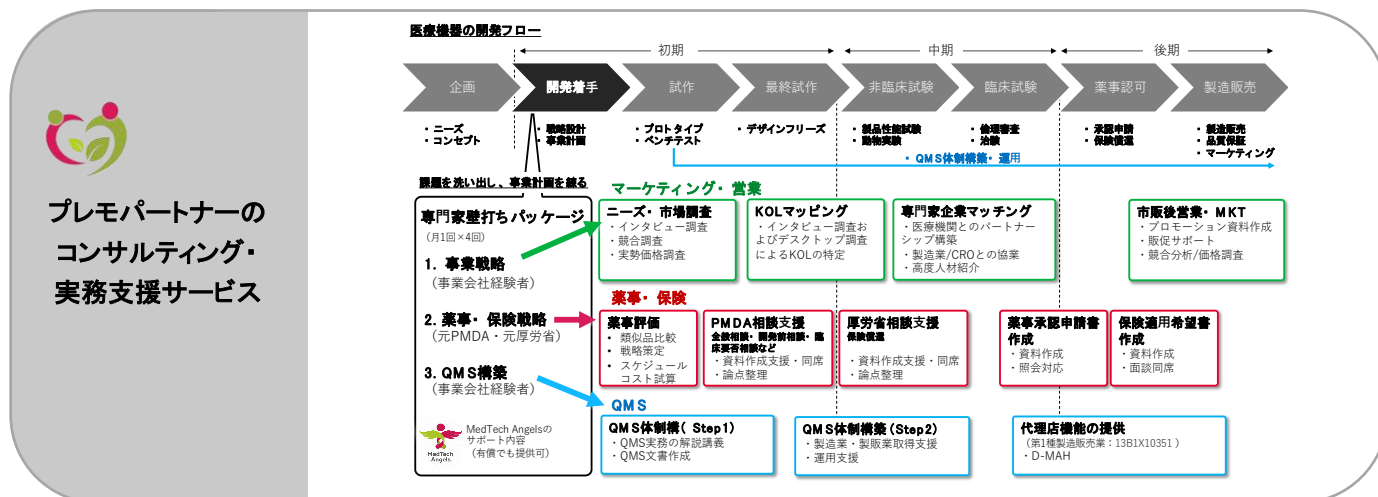

■患者様のために更なるイノベーションを推進する - プレモの新サービス

人材紹介 - PREMO Innovation Bank

2024年より開始した、プレモパートナーのネットワークを最大限に活用した業界特化型の人材紹介サービスです。フルタイムだけでなく短期プロジェクトにも対応できる、業界に精通したプレモパートナーだからできるサービスになります。有料職業紹介事業(許可番号 13-ユ-316031)

3. 特記事項(期待される応用分野等)

- 支援先: 国内海外含め、大企業支援実績 25 件以上、スタートアップ 35 件以上、研究者 10 件以上、海外企業 10 件以上、講演・ワークショップ 50 回以上
- 厚生労働省自立支援機器イノベーション人材育成事業 令和4年度・5年度・6年度の運営
- MedTech Woman コミュニティの運営

製品・技術 PR レポート

1. 企業概要

会社名	株式会社ベストパートナーズ		代表者名	荒川 恭一郎			
			窓口担当	本間 淳子			
事業内容	経営支援、人材紹介		URL	https://www.best-partners.co.jp/			
主要製品	—						
住所	東京都中央区八丁堀 3-7-1 宝ビル本館 8階						
電話/FAX	03-5244-9998/03-5244-9997		E-mail	honmaj@best-partners.co.jp			
資本金(百万円)	5	設立年月	2014年	売上(百万円)	-	従業員数	16

2. PR事項

『 頑張る企業のベストパートナーとして 』

当社は、これまで数多くの経営者の方々に併走しながら、さまざまな「課題の解決」のお手伝いをさせて頂いております。机上の論理だけでは通用しない厳しい現実の世界。我々も一緒に悩み、痛みを分かち合い、汗をかき行動することでよりよい解決方法を見つけて参りました。「企業と人を元気にする」。これが当社のスローガンです。何なりとご相談ください。当社は、以下の4つの領域でサービスをご提供致しております。

<1> 「経営」改善

- 経営参加(役員出向)
- 成長戦略の策定支援
- 事業再生支援
- 事業承継支援



<2> 「財務」支援

- 資金繰り・キャッシュフロー改善、財務・経理業務改善サポート
- 不正調査、内部統制・ガバナンス改善支援
- 認定支援機関としての経営改善計画策定支援
- 中国・アジアの会計税務・投資アドバイザー

<3> 「事業」推進

- 新規事業開発、創業支援
- 顧問による専門分野のアドバイス
- 海外進出のサポート、インバウンド施策
- 補助金申請の支援

<4> 「組織」強化

- 組織活性化の施策提案
- プロフェッショナル人材の紹介
- 人的資本経営のガイダンス
- マネジメント人材の育成



3. 特記事項（期待される応用分野等）

・厚生労働大臣 有料職業紹介許可 13-ユ-308927 ・P マーク登録 第 17003565 号

製品・技術 PR レポート

1. 企業概要

会社名	株式会社明晴インターナショナル		代表者名	畢 焜			
			窓口担当	中島 崇			
事業内容	外国人人材紹介サービス		URL	http://meisei-int.jp/			
主要製品	外国人人材の紹介、外国人採用に関するコンサルティング、日本語学校の運営						
住所	〒197-0013 東京都福生市武蔵野台 1-5-10						
電話/FAX 番号	042-552-0851 / 042-530-2455		E-mail	recruit@meisei-int.jp			
資本金(百万円)	10	設立年月	平成 16 年 7 月	売上(百万円)	130	従業員数	12

2. PR事項

『 外国人留学生と企業の未来をつなぐ 』

当社の特長

●日本語学校を運営

- ✓ 日本語力・コミュニケーション力に長けた人材を育成しています。
- ✓ 随時、授業見学会を開催しています。

●優秀な外国人材を紹介

- ✓ 独自の奨学金制度で優秀な人材が集まります。
- ✓ 技能実習生と異なり長期的な雇用が可能です。

●万全のアフターフォロー

- ✓ 採用決定後もビザや人材に関するご相談が可能です。
- ✓ 外国人雇用のノウハウが豊富です。

外国人留学生ご紹介の流れ



3. 特記事項（期待される応用分野等）

- 事業許可番号 有料職業紹介事業許可番号/13-ユ-309019
- ベトナム一流大学（ハノイ工科大学、ダナン工科大学等）出身者在籍

製品・技術 PR レポート

1. 企業概要

会社名	株式会社モノファクトリー		代表者名	廣瀬 新治			
			窓口担当	照屋 一			
事業内容	オリジナルグッズ制作・アクリル加工		URL	http://www.monofactory.co.jp			
主要製品	缶バッジ・アクリルキーホルダー等 グッズ製造						
住所	〒196-0015 東京都昭島市昭和町 1-2-14						
電話/FAX 番号	042-519-4124 / 042-519-4164		E-mail	contact@monofactory.co.jp			
資本金(百万円)	9.95	設立年月	2015年4月	売上(百万円)	650	従業員数	65

2. PR事項

『オリジナルグッズ製造・開発・企画 Made in Tokyo』



- モノファクトリーの缶バッジは定番の丸型だけではなく、ハートや長方形など少し変わった形状を多く取り扱っており、自社オリジナルパーツを国内で生産。開発力・技術力・生産力こそが大きな強みです。
- アクリルの印刷・レーザーカット加工により各種アクリルグッズを生産。印刷・加工技術を活かした他の素材の製品を生産。様々な素材の製品を上市することで製品バリエーションを増やしている。
- アニメ・スポーツ・コンサート・ミュージアムグッズ等の新商材を企画・開発し、自社内で一括管理の上、製造する事により、新しいマーケットの創造を挑戦し続ける。



3. 特記事項（期待される応用分野等）

- ・特許出願件数: 6 件 (缶バッジ/DECO 凹 HOOK(デコボコフック)/MoNo ブック/缶バッジ銀雪漆喰 etc…)
- ・缶バッジ自動機自社開発

製品・技術 PR レポート

1. 企業概要

会社名	司法書士山口法務事務所	代表者名	山口 俊哉				
		窓口担当	山口 俊哉				
事業内容	司法書士業	URL	http://yamaguchi-shiho.com/index.html				
主要製品	不動産登記、会社・法人登記、簡易裁判所訴訟等代理手続等						
住所	〒190-0012 東京都立川市曙町一丁目 16 番 17 号-302						
電話/FAX 番号	042-595-7596 / 042-595-7597	E-mail	yamaguchi@sy-shiho.com				
資本金(百万円)	-	設立年月	平成 20 年 4 月	売上(百万円)	-	従業員数	3

2. PR事項

『 登記・相続、まずはご相談ください 』

当事務所は、平成 20 年東京都日野市で開業、立川市に移転して 4 年になります。司法書士というと、かつては「代書屋」のイメージでした。しかしながら、法改正により、簡易裁判所における訴訟等代理業務等、業務の幅が広がってきています。

開業前は、新宿の中堅事務所で 4 年程様々な案件を担当し、修行いたしました。その後開業、今年で 17 年目になります。

登記は、国のシステムに、法で定められた事項を記載する手続きです。ただ、その前提としてお客様にはそれぞれの動機・目的があり、様々な事情の元でご相談にいらっしやいます。

当事務所では、まずはお客様のお話を詳細に伺うことをモットーとしております。その上で、そもそも手続が必要なのかそうでないのか、必要としても他の手続の方が良いのではないのか。プラスの手続が必要ではないのか。さらには、時間経過による事情変更により、さらなるフォローが必要ではないのか。複数の選択肢が存在する場合、それぞれのメリット・デメリットを十分理解していただいた上で、お決めいただきます。

他士業専門家(弁護士・税理士・行政書士・社会保険労務士・土地家屋調査士・不動産鑑定士等)とも連携しております。

上記は当たり前の事なのですが、仕事に悪い意味で慣れてしまわない事を意識して業務に当たっております。「転ばぬ先の杖」とはよく言ったものです。どんなことでもまずは、当事務所にご相談を！



3. 特記事項（期待される応用分野等）

- 不動産・会社法人登記
- 相続手続
- 簡易裁判所訴訟代理等業務

製品・技術 PR レポート

1. 企業概要

会社名	ヤマグチロボット研究所	代表者名	山口 仁一
		窓口担当	山口 仁一
事業内容	技術指導、受託研究、知的財産管理	URL	http://yrt.jp
主要製品	人間型ロボット技術・2足歩行ロボット(力制御・姿勢制御)技術および関連技術		
住所	〒191-0062 東京都日野市多摩平 5-14-38		
電話/FAX 番号	042-584-9074、042-584-9067	E-mail	windows@yrt.jp
資本金(百万円)	—	設立年月	平成 11 年 4 月
		売上(百万円)	—
		従業員数	3

2. PR事項

『人間型ロボット技術で、様々な製品の差別化や新規開発をサポート』

電動力制御装置開発や人間型ロボット等の研究・開発などでお悩みの方はお気軽にご相談下さい。



日野おもてなしロボット
「ピノックル®」
意匠登録第1508921号



文楽人形の誇張表現機構を持つ人間型ロボット(外装未装着時)
特許第7397425号
意匠登録第1698114号
意匠登録第1683203号



力制御アシスト駆動ユニット「がんばっぺ®」
特許第7444359号
意匠登録第1644586号

人間等の歩行・身体動作再現技術

人間型ロボット等のモーション生成技術

対人安全技術

柔軟把持技術

転倒受け身技術

滑走制御

転倒防止技術

起き上がり技術

路面状況推定技術

全身協調運動制御技術・複数モータの安定駆動技術

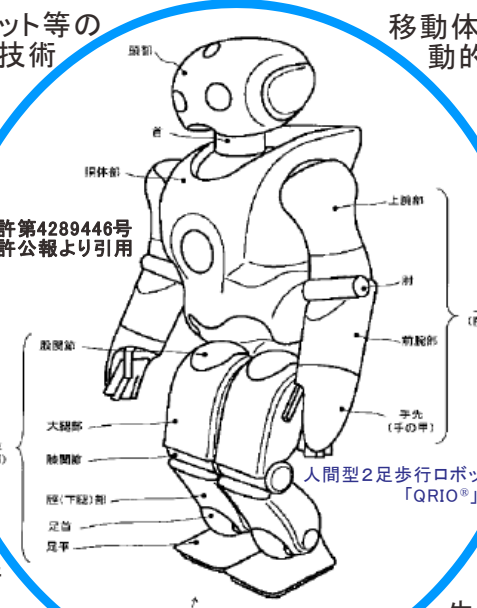

移動体の動的安定性計測

力制御モータ及びその応用装置開発

3Dプリンタによる部品試作

複数ロボット協調制御

ロボット全体設計(3Dプリンタ・板金設計対応)

生産性・耐久性向上技術

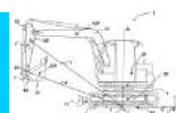

作業機械の転倒回避制御
特許第5851037号
特許公報より引用



災害対応型消火ホース
特許第6618697号
特許公報より引用



人間型指モデル
特許第6404596号
特許公報より引用



「ピノックル®ミニ」: 日野市立の小中学校のプログラミング教育で使用されています
意匠登録第1702336号

人間型ロボット技術とその応用

3. 特記事項(期待される応用分野等)

- 応用分野: 教育分野、芸術分野、建設分野、物流分野、健康福祉分野、製造分野、農業分野、医療分野
- 取得特許: 2足多脚歩行・移動体に関する150件程の国内外基盤技術登録特許等の主発明者・共同出願人
ソニー株式会社の人間型2足歩行ロボットの共同開発者・知的財産権共有者
- 代表者の経歴: 「2足歩行ロボットの安定歩行に関する研究」で博士(工学)取得、学会賞多数受賞
- 開発に携わったロボットの例: WABIAN(早大)、QRIO®(ソニー)、ピノックル®(日野市)、がんばっぺ®(福島県)

製品・技術 PR レポート

1. 企業概要

会社名	Labest Partner		代表者名	濱田 早苗			
			窓口担当	濱田 早苗			
事業内容	アスベスト技術者育成、ラボ効率化支援		URL	https://labestpartner.info			
主要製品	技術者教育訪問、効率化提案、メール相談サービス						
住所	東京都八王子市新町 2-5 コスモロード八王子 2F-14						
電話/FAX 番号	050-3092-3664/-		E-mail	contact@labestpartner.com			
資本金(百万円)	-	設立年月	2022年5月	売上(百万円)	-	従業員数	1

2. PR事項

『アスベスト専門のトータルサポート』

日本唯一のアスベストインストラクター*によるコンサルティング

アスベスト専門のコンサルティング業をしています。

私はアスベスト分析に8年ほど携わり、インストラクター資格*も所有しています。

また、アスベスト分析会社のゼロからの立ち上げを2社、未経験者への教育も100人程経験してきました。

アスベストは決して過去のものではなく、これから解体が必要になる建物が多くあります。

今、世の中にアスベスト分析会社が必要とされているのに、分析会社様は相談先が無いのが現状です。

どんな小さなことでも相談できる先として、アスベスト全般の相談対応や、ラボ改善のサポートをしています。



多くの建材に使用されていた有害な「アスベスト」



社内の1区画でも分析ラボにすることができます。



インストラクター*で唯一のアスベスト専門コンサルです。
立ち上げや教育、効率化実施の幅広い経験を生かして、
アスベストに関する様々なお悩みに対応します。

*アスベスト分析委員会認定 JEMCA インストラクター

3. 特記事項（期待される応用分野等）

- 他所有主要資格…環境計量士(濃度関係、騒音/振動関係)、簿記1級、第2種放射線取扱主任者
- 他実務経験…web デザイン/コーディング、エクセルマクロ(VBA)を使用した業務改善、人材マネジメント

製品・技術 PR レポート

1. 企業概要

会社名	株式会社レヴィ		代表者名	代表取締役 南部陽介			
			窓口担当	別所			
事業内容	人材育成・クラウドサービス		URL	https://levii.co.jp/			
主要製品	システムズエンジニアリング/プロジェクトマネジメントの実践的な研修とクラウドツール						
住所	東京都文京区本郷 4-1-3						
電話/FAX 番号	—		E-mail	contact@levii.co.jp			
資本金(百万円)	3	設立年月	2016/5/17	売上(百万円)	150	従業員数	10

2. PR事項

『 構造化思考で製品実現力を高める 』

当社は、JAXA 宇宙科学研究所で共に学んだ仲間が集まって創業された会社です。「複雑さの中に価値と面白さを見つけよう！」を理念に掲げ、宇宙開発の知見を基に体系化を進めた「**構造化思考**」の普及と構造化思考を実践するための**クラウドツール「Balus」**の開発・提供を行っています。

近年、製品に対する要求が多様化し、複雑さが格段に高まっています。高品質・高機能な製品を目指し、カイゼンを繰り返すだけでは、競争力ある製品を生み出すことが難しくなっています。製品開発プロジェクトを成功させるためには、**複雑さを扱うこと**、**不確実性を扱うこと**、**みんなで取り組むこと**、**成功に導くこと**の4つがチームに求められます。これらに共通して言えるのは、「**構造**」を扱うことです。製品やプロジェクトの全体像を掴み、可視化し、みんなで成功に向けて動けるようにする。チームに「**構造化思考力**」があれば、プロジェクトの成功率は格段に高まります。

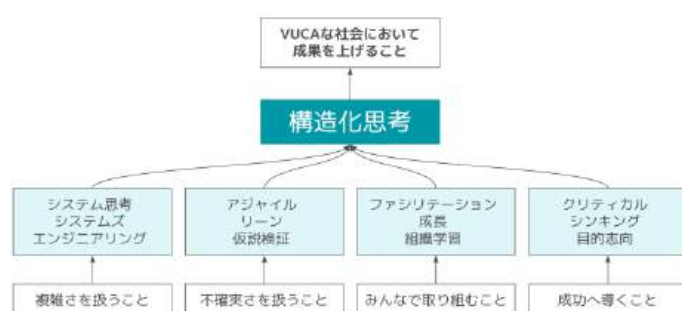

構造化思考

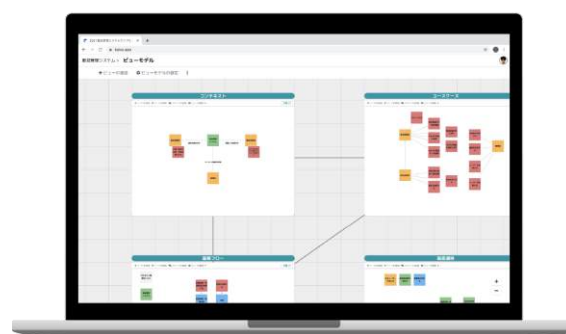

クラウド型コラボレーションツール「Balus」

当社は、構造化思考を組織に根付かすための人材育成やコンサルティングを行っており、業界を問わず様々な企業で新製品開発やリニューアル開発の支援を行っています。特に、複雑さを扱うことが必要なプロジェクトにおいては、**システムズエンジニアリングの実践**が重要であり、経験豊富なコンサルタントが「Balus」を駆使して、プロジェクトに並走することで、成果を挙げるだけでなく、人材育成も同時に行うことができます。

3. 特記事項（期待される応用分野等）

- 宇宙開発経験者が、構造化思考やシステムズエンジニアリングの実践支援を行います。
- 研修やコンサルティングを受けたあと、Balus を使って自分たちで実践し続けられます。
- ISO/IEC27001 認証取得



本誌の発刊にあたり、皆様から多大な御協力、ご協賛を頂戴いたしました。
心より御礼申し上げます。

ご協賛者様

(敬称略)

株式会社industria

株式会社イノウエ

東京都中小企業振興公社

株式会社菊池製作所

東京たま未来メッセ

富士インフォックス・ネット株式会社

株式会社リガルジョイント

FAgent株式会社

株式会社サーテック

株式会社明晴インターナショナル

株式会社レスカ

株式会社イチカワ

株式会社TOKAI精工

西武信用金庫

株式会社フォーバル

株式会社ミラック光学

京西テクノス株式会社

東京工科大学

株式会社ユニテックス

アイオワ州経済開発機構

カネパッケージ株式会社

株式会社ソーケンメディカル

多摩信用金庫

株式会社ニコン日総プライム

株式会社ベストパートナーズ

アイフォーコム株式会社

大坪GSI株式会社

株式会社さがみはら産業創造センター

株式会社ダイワ・エム・ティ

飯能信用金庫

株式会社山梨中央銀行

株式会社アドテックス

久保井塗装株式会社

高瀬総合法律事務所

東京中小企業投資育成株式会社

株式会社日刊工業新聞社

税理士法人りんく

有限会社インクス

かながわ経済新聞合同会社

株式会社シグマ工業

株式会社東京IT経営センター

武州工業株式会社

神奈川県立産業技術総合研究所

株式会社コスモ計器

株式会社立飛ホールディングス

中西産業株式会社

日本分析工業株式会社

青梅信用金庫

株式会社キャリア・マム

株式会社商工組合中央金庫 八王子支店

日本サーモニクス株式会社

株式会社ミューテック35



埼玉県

営利法人・個人事業主

(地域別五十音順)



<埼玉県 さいたま市>

株式会社金子製作所 コスモリサーチ株式会社 株式会社三幸製作所

<埼玉県 川越市>

株式会社協同商事

<埼玉県 川口市>

日本エフ・ティ・ビー株式会社

<埼玉県 所沢市>

株式会社アールキューブ 長沼商事株式会社 株式会社バンガードシステムズ 株式会社ワイピーシステム

<埼玉県 加須市>

池上金型工業株式会社

<埼玉県 東松山市>

アキム株式会社

<埼玉県 狭山市>

久保井塗装株式会社 株式会社ソマールゴム 株式会社ニソール 株式会社ユース

<埼玉県 入間市>

株式会社industria カネパッケージ株式会社 株式会社狭山金型製作所 株式会社トコウ 日新技研株式会社

<埼玉県 新座市>

有限会社野火止製作所

<埼玉県 日高市>

株式会社アイジェクト

<埼玉県 比企郡滑川町>

株式会社エーディーシー



東京都 多摩

営利法人・個人事業主

(地域別五十音順)



<東京都 八王子市>

株式会社アプリクス 株式会社SSマーケット 株式会社EFFECT DESIGN 株式会社エリオニクス
株式会社菊池製作所 株式会社コアシステムジャパン 株式会社コスモ計器 株式会社システム技研
新協電子株式会社 有限会社スズキ事業所 第一合成株式会社 田之倉公認会計士事務所
タマティーエルオー株式会社 多摩防水技研株式会社 中央電子株式会社 壺坂電機株式会社
株式会社デイテック 株式会社東京IT経営センター 東新プラスチック株式会社 フォトプレジジョン株式会社
株式会社フジダイヤ 株式会社星製作所 株式会社ミラック光学 株式会社やましたグリーン
山下電装株式会社 ユーキャン株式会社 米山経営相談所 Labest Partner

<東京都 立川市>

株式会社弘久社 株式会社コスモテック 株式会社壽屋 株式会社システムクラフト 超音波工業株式会社
東洋システム株式会社 株式会社バイオネット研究所 株式会社ビジョナグループ マノ精工株式会社
司法書士山口法務事務所

<東京都 武蔵野市>

電子科学株式会社

<東京都 青梅市>

株式会社池田製作所 株式会社エイム 株式会社小沢製作所 金鈴精工株式会社 株式会社クボプラ
株式会社クライン 株式会社クレアンスメアード 株式会社サーテック 株式会社東邦製作所
株式会社FUJICLEAN 武州工業株式会社 株式会社ベネテックス

<東京都 府中市>

アドバンスデザインテクノロジー株式会社 十川産業株式会社 野村産業株式会社

<東京都 東村山市>

光陽精工株式会社

<東京都 国分寺市>

株式会社カイ

<東京都 昭島市>

アリオス株式会社 木村電子工業株式会社 株式会社Qeight タマパック株式会社 フューテックス株式会社

<東京都 調布市>

株式会社八洋



東京都 多摩

営利法人・個人事業主

(地域別五十音順)



<東京都 町田市>

Fagent株式会社 株式会社セイキ製作所 知見パワー株式会社 株式会社TOKAI精工 株式会社トネパーツ
株式会社ユニテックス 株式会社リサシステム

<東京都 小平市>

アサ電子工業株式会社

<東京都 日野市>

株式会社イアス 株式会社光レジン工業 富士アイティ株式会社 株式会社ミュートック35
株式会社八木製作所 ヤマガチロボット研究所 株式会社レスカ

<東京都 国立市>

株式会社アルメディオ 株式会社上島製作所 株式会社ジェイアール総研情報システム
株式会社チェンジアンドクリエイション

<東京都 福生市>

川崎鉄工株式会社 多摩ケーブルネットワーク株式会社 株式会社トムコ 日本蓄電器工業株式会社
株式会社明晴インターナショナル

<東京都 狛江市>

グランツテクノワークス株式会社

<東京都 東大和市>

オンライン法律事務所タマ 株式会社トライヤーン

<東京都 東久留米市>

株式会社ハイメックス

<東京都 武蔵村山市>

多摩冶金株式会社 株式会社東洋ボデー

<東京都 多摩市>

株式会社キャリア・مام 京西テクノス株式会社 のぞみ株式会社

<東京都 稲城市>

株式会社オータマ



東京都 多摩・23区

営利法人・個人事業主

(地域別五十音順)



<東京都 羽村市>

株式会社イチカワ 株式会社イングス 株式会社海野技研 三鎮工業株式会社 三和電気計器株式会社
株式会社シスプロ 立川精密工業株式会社 株式会社電子制御国際 有限会社中島製作所
西多摩労働法務総合事務所 日電高周波株式会社 株式会社NISSYO 株式会社羽村金型

<東京都 あきる野市>

有限会社サニーシステム 株式会社セラテックエンジニアリング 株式会社田中技研 株式会社吉増製作所

<東京都 西多摩郡瑞穂町>

アイティーオー株式会社 株式会社ソニック 株式会社テクニカ 株式会社テクノランドコーポレーション
東成エレクトロビーム株式会社 日本分析工業株式会社 株式会社久松機工 株式会社山城精密
株式会社米山製作所

<東京都 西多摩郡日の出町>

エーアンドエー株式会社 有限会社佐藤産業 株式会社相馬光学

<東京都 西多摩郡檜原村>

株式会社東京チェンソーズ

<東京都 千代田区>

株式会社井ロー世 グリッドマーク株式会社 株式会社ケイズビュー 興研株式会社 コニカミノルタ株式会社
昭和測器株式会社 スタンダード・リンク株式会社 株式会社双日イノベーション・テクノロジー
DATAビジネス株式会社 東京海上日動火災保険株式会社 トリニティ株式会社 中西産業株式会社
日本コンベンションサービス株式会社 株式会社フクスケ 藤木国際特許事務所
株式会社ワールドビジネスアソシエイツ

<東京都 中央区>

株式会社エキサイター プレモパートナー株式会社 株式会社ベストパートナーズ 株式会社MAZIN
ライフトレック株式会社

<東京都 北区>

株式会社三共製作所

<東京都 荒川区>

株式会社Life Tech Robotics



東京都 23区

営利法人・個人事業主

(地域別五十音順)



<東京都 板橋区>

株式会社つくし工房

<東京都 練馬区>

NDSジャパン株式会社

<東京都 港区>

ART&TECH株式会社 内田・鮫島法律事務所 株式会社エイシング 株式会社スピカコンサルティング
株式会社DFA Robotics 富士インフォックス・ネット株式会社 株式会社MILIZE

<東京都 新宿区>

アトセンス株式会社 有限会社チャイム 日本システム開発株式会社 株式会社バルキー・インフォ・テック

<東京都 文京区>

株式会社常光 シンクサイト株式会社 はじめちゃおう株式会社 プライムテックエンジニアリング株式会社
リンカーズ株式会社 株式会社レヴィ

<東京都 台東区>

株式会社NCネットワーク 株式会社休日ハック 株式会社デンケン

<東京都 品川区>

株式会社StatHack 株式会社三ツ矢

<東京都 目黒区>

池澤研磨

<東京都 世田谷区>

三和電化株式会社

<東京都 渋谷区>

株式会社AIアプリケーション 株式会社グローカル 西武しんきんキャピタル株式会社 株式会社フォーバル

<東京都 杉並区>

株式会社グリーンジャパン パークウェイ株式会社

<東京都 豊島区>

綜研化学株式会社 株式会社ソーケンメディカル

<東京都 江戸川区>

田島行政書士事務所



神奈川県

営利法人・個人事業主

(地域別五十音順)



<神奈川県 横浜市>

アイフォーコム株式会社 株式会社アドヴァンテージ 大川原化工機株式会社 コダマコーポレーション株式会社
ニイガタ株式会社 株式会社ニコン日総プライム 日総工産株式会社 株式会社山根製作所
株式会社ロボデックス

<神奈川県 川崎市>

株式会社検査技術研究所 プロセス経営研究所

<神奈川県 相模原市>

株式会社イノウエ かながわ経済新聞合同会社 有限会社ケミカル電子 株式会社コバヤシ精密工業
権田金属工業株式会社 株式会社シグマ工業 株式会社昭和真空 株式会社精光技研
大協技研工業株式会社 株式会社ダイプロ 株式会社太陽技研 東栄電化工業株式会社
東京油機工業株式会社 東邦電子株式会社 株式会社取説maker 日本サーモニクス株式会社
日本電子工業株式会社 株式会社ビット・トレード・ワン 弁護士法人高瀬総合法律事務所 株式会社マーク電子
マイクロテック・ラボラトリー株式会社 株式会社MEMOテクノス 株式会社リガルジョイント 税理士法人りんく

<神奈川県 厚木市>

株式会社厚木ミクロ 株式会社ジャパン・アドバンスト・ケミカルズ 株式会社レヂテックス

<神奈川県 大和市>

株式会社長谷川製作所



広域圏

営利法人・個人事業主

(地域別五十音順)



<青森県>

株式会社M-PAL (北津軽郡) 株式会社サン・コンピュータ (八戸市) 株式会社T・T・S (北津軽郡)

<千葉県>

FirstStep合同会社 (千葉市)

<新潟県>

有限会社アットワーカー (上越市) 株式会社ワイヤード (三条市)

<茨城県>

株式会社西野精器製作所 (ひたちなか市)

<栃木県>

有限会社本郷精巧 (佐野市)

<群馬県>

株式会社アドテックス (高崎市) 株式会社オギノ (太田市)

<山梨県>

山陽精工株式会社 (大月市)

<石川県>

株式会社永島製作所 (羽咋市)

<静岡県>

株式会社ダイワ・エム・ティ (富士市)

<京都府>

コフロック株式会社 (京田辺市) 株式会社産学連携研究所 (京都市)

<大阪府>

株式会社エイジ化成 (八尾市) 有限会社経営コンサルティングアソシエーション (大阪市北区)

日光化成株式会社 (大阪市北区)

<鳥取県>

株式会社鳥取再資源化研究所 (東伯郡)

<福岡県>

大坪GSI株式会社 (柳川市)

教育・研究機関 (五十音順)



青山学院大学理工学部	神奈川工科大学
学校法人北里研究所	工学院大学
国立大学法人埼玉大学	サレジオ工業高等専門学校
実践女子大学・実践女子大学短期大学部	芝浦工業大学
摂南大学 地域総合研究所	創価大学
拓殖大学	多摩大学
中央大学	電気通信大学
東海大学	国立大学法人東京学芸大学
東京工科大学	東京工業高等専門学校
東京工芸大学	東京造形大学
東京電機大学	東京都市大学
東京都公立大学法人 東京都立大学	東京農工大学
学校法人東洋大学 産学官連携推進センター	日本工学院大学八王子専門学校
明星大学	ものづくり大学

金融機関 (五十音順)



青梅信用金庫	西武信用金庫
多摩信用金庫	野村證券株式会社
飯能信用金庫	株式会社山梨中央銀行

自治体 (五十音順)



< 埼玉県 >

埼玉県

狭山市

所沢市

< 東京都 >

東京都

昭島市

青梅市

小金井市

立川市

八王子市

羽村市

日野市

府中市

福生市

三鷹市

< 神奈川県 >

神奈川県

厚木市

相模原市

< 群馬県 >

群馬県



商工団体 (五十音順)

< 埼玉県 >

入間市商工会

川越商工会議所

狭山商工会議所

志木市商工会

所沢市商工会議所

新座市商工会

飯能商工会議所

三芳町商工会

< 東京都 >

昭島市商工会

稲城市商工会

青梅商工会議所

国立市商工会

小金井市商工会

小平商工会

立川商工会議所

調布市商工会

東京都商工会連合会

八王子商工会議所

羽村市商工会

福生市商工会

三鷹商工会

むさし府中商工会議所

< 神奈川県 >

厚木商工会議所

相模原商工会議所

城山商工会

津久井商工会

大和商工会議所

< 静岡県 >

御殿場市商工会



公益法人・政府機関・中小団体 (五十音順)



- | | |
|------------------------|---------------------------|
| アイオワ州経済開発機構 | 一般社団法人アジア経営戦略研究所 |
| 協同組合EMS | 入間市工業会 |
| 公益財団法人岩谷直治記念財団 | 公益社団法人学術・文化・産業ネットワーク多摩 |
| 地方独立行政法人神奈川県立産業技術総合研究所 | 公益財団法人神奈川県立産業振興センター |
| 公益財団法人川崎市産業振興財団 | 一般社団法人環境ビジネス交流協会 |
| 韓国技術ベンチャー財団 東京事務所 | 一般財団法人機械振興協会 技術研究所 |
| 技術経営士の会 | 特定非営利活動法人北関東産官学研究会 |
| 一般社団法人機微力研究所 | 一般社団法人蔵前工業会 |
| 特定非営利活動法人国連UNHCR協会 | 一般財団法人小林理学研究所 |
| 公益財団法人埼玉県産業振興公社 | 公益財団法人さいたま市産業創造財団 |
| 株式会社さがみはら産業創造センター | 公益財団法人相模原市産業振興財団 |
| 株式会社商工組合中央金庫 | 特定非営利活動法人新都心イノベーションパートナーズ |
| 一般社団法人脱炭素事業推進協議会 | 特定非営利活動法人たま産業支援センター |
| 一般財団法人知的財産研究教育財団 | 独立行政法人中小企業基盤整備機構 |
| 一般社団法人東京環境経営研究所 | 一般社団法人東京技術士会 |
| 東京中小企業投資育成株式会社 | 一般社団法人東京都産業技術振興協会 |
| 公益財団法人東京都中小企業振興公社 | 地方独立行政法人東京都立産業技術研究センター |
| 一般社団法人NAP | 西東京シートメタル工業会 |
| 一般社団法人 日本金融人材育成協会 | 一般社団法人日本スマートシティ研究協会 |
| 一般社団法人日本データビジネス協会 | 公益財団法人日本発明振興協会 |
| 公益財団法人八王子観光コンベンション協会 | 公益財団法人浜松地域イノベーション推進機構 |
| 医療法人社団慶幸会ピーワンクリニック | 株式会社町田新産業創造センター |
| モバイルコンピューティング推進コンソーシアム | 公益財団法人やまなし産業支援機構 |



個人会員 (五十音順)



(敬称略)

相木 恵介	相澤 英生	青木 宏	青島 利久
赤神 大作	明瀬 隆郎	赤堀 絵里奈	芦田 春子
阿部 真弓	荒井 涉	伊久美 功一	池田 清志
石川 達也	磯部 雄士	板津 雅晴	一戸 雅行
伊藤 英樹	伊東 圭昌	稲葉 隆治	井上 晋一
井上 博行	今井 洋志	牛嶋 一朗	内山 朗
浦野 真理	大澤 裕	大島 建	大隅 功
大滝 俊武	大槻 真也	大埜 修	沖川 孝生
小木曾 道夫	小椋 大雄	尾崎 隆	小作 富雄
長田 久美	恩田 克己	角野 正幸	河西 崇
笠原 秀紀	片岡 敏光	加藤 聖隆	神坂 彰夫
川崎 正美	川下 敬之	川嶋 勤	菊池 領子
木下 欣也	木島 研二	岸 学	北山 基樹
草刈 利彦	久野 美和子	久保 行幸	黒田 謙一
顧 静	小池 輝政	児玉 孝幸	後藤 淳
小林 一行	小林 眞	古森 敏夫	近藤 巧
齊藤 弘美	佐井 行雄	酒井 貴之	坂部 正治
坂本 真一郎	佐々木 浩子	佐藤 和彦	佐藤 隆洋
下垣 豊	下村 博史	白井 達郎	鈴木 直仁
鈴木 浩	鈴木 泰	須藤 慎	早田 直弘
高木 英一	高木 正彦	高島 利尚	田上 淳一郎
高見 守	高村 正輝	武石 ゆかり	竹末 俊昭



個人会員 (五十音順)



(敬称略)

田中 敏夫	田中 敬之	田中 了	田辺 隆一郎
玉石 岳	田村 健人	丹澤 一昭	中井 俊晃
中井 義博	中島 幹	中谷 英聡	中谷 雅巳
中山 高秀	永吉 和雄	二階堂 隆	二階堂 美子
芳賀 啓一	長谷川 磨理	長谷川 祐	波多野 佑典
林田 佳代	林 譲	原田 満喜夫	肥田木 孝
飛田 光雄	平鹿 一久	平田 歩	廣瀬 雅昭
深澤 潔	別府 幹雄	保坂 政彦	細谷 和丈
穂積 良浩	前田 信敏	増田 信一	間館 正義
松浦 徹也	松尾 徳人	松田 守且	松村 慶一
眞里谷 理恵	萬福 有子	水野 智子	宮野 公輔
向井 実	村田 雅尚	村山 賢誌	村山 浩宜
本木 和子	糀山 豊	森 俊勝	森山 義博
八木 誠	柳澤 正之	柳田 覚	山県 通昭
山際 東	山崎 康夫	山根 光弘	山本 邦雄
山本 竜哉	横溝 正彦	横山 勝治	横山 理恵
吉田 晋	吉田 雅彦	吉留 友介	吉用 智彦
渡辺 克己	渡辺 豊		



TAMAコーディネーターとして活躍する方々の専門分野・支援分野は、当協会ホームページよりご覧頂けます。

「こんな実績があるコーディネータさんを探したい」「あの業界のネットワークをお持ちの方」など、下記で紹介しているコーディネータを含め、TAMAコーディネータへのご相談や支援を希望される方は、事務局までご連絡下さい。



<https://www.tamaweb.or.jp/about/tama-coordinator>

TOKAISEIKO

2025 謹賀新年

急ぎの製作依頼も、
協力会社と一丸となり
迅速に対応します！

金属・樹脂等の加工部品製造

開発品をワンストップで対応

株式会社TOKAI精工

所在地 | 〒194-0043 東京都町田市成瀬台3丁目 8-40 2階
(東急こどもの国線 こどもの国駅より 16分)

TEL | 042-794-7351 (平日 8:30~17:30)

公式HP



人と人 会社と会社 配管と配管を



RGL JOINT



これからもつないでいきます



流体・ガス・ラインをジョイントして ものづくり環境を良くする
R G L

株式会社リガルジョイント

rhesca.co.jp

Accuracy and Reliability

RHESCA

Accuracy and Reliability

今までも、これからも
レスカは

試験機の精度と信頼を追求します



- 1953(昭和28)年 7月 創業
- 1955(昭和30)年 6月 会社創立「株式会社応用電気研究所」として発足以来大学、官公庁、民間企業の試験研究機関等の試作機などを主に、特注品の製造販売
- 1973(昭和48)年 10月 規格化製品の頭文字をとり株式会社レスカに商号変更
- 1975(昭和50)年 8月 新製品「ソルダーチェッカ」を開発
- 1979(昭和54)年 10月 新製品「溶融メキシミュレータ」を開発
- 1983(昭和58)年 12月 新製品「ボンディングテスタ」を開発
- 1987(昭和62)年 7月 新製品「スクラッチ試験機」を開発
- 1989(平成元)年 3月 新製品「タッキング試験機」を開発
- 5月 新製品「超薄型スクラッチ試験機」を開発
- 1990(平成2)年 8月 新製品「粉体ぬれ性試験機」を開発
- 1995(平成7)年 3月 新製品「フリクションプレーヤ」を開発
- 2003(平成15)年 6月 新製品「繰り返し耐久試験機」を開発
- 2006(平成18)年 3月 中国上海市に株式会社 力世科設立
- 2010(平成22)年 2月 新製品「定値シミュレータ」を開発
- 2013(平成25)年 10月 新製品「熱伝導率測定装置」を開発
- 2016(平成28)年 10月 新製品「高荷重せん断強度試験機」を開発
- 2022(令和3)年 1月 新製品「撈動型はく離強度試験機」を開発



株式会社レスカ

〒191-0011 東京都日野市日野本町1-15-17
電話：042-582-4711 ファックス：042-589-4686

税理士法人りんく | 株式会社りんくグループ
〒252-0234 神奈川県相模原市中央区共和 4-13-5 ディアコートサガミ 1F
電話：042-730-7891 | <http://link-tax.com>



労務作業を マルチとDX!

社会保険労務士法人
りんく

ちょうどいいりんくのちょうどいいサービス



株式会社
けいり

経理は丸投げ! 本業集中!

オマかせ

おまかせ経理



東京都内13店舗・神奈川県1店舗・山梨県内59店舗

山梨中央銀行

<https://www.yamanashibank.co.jp/>



目には見えない
こだわりがある。



かながわ中小企業モデル工場指定

株式会社 **イノウエ**



INOUE Co.,Ltd.Braid Manufacturing since 1928

安全で安心な品質の組紐を相模原市より提供し続けて本年で91周年を迎えました。
これからも、心に残るものづくりを行ってまいります。

ホームページ



ヘアゴム加工

ヘッドバンド
プリント
パーツ加工

エコテックス

3歳未満での乳幼児用繊維製品の認証。
小さなお子様にも安心して
お使いいただけるように素材そのものから
こだわって作っております。



自社一貫製造

作成から、品質検査、パッケージ梱包までを
会社内で行うことで品質と安全性を確立。
お客様のご要望に素早く、
丁寧な対応を可能としております。



お気軽にお問い合わせください

TEL(042)785-0136(代)

電話受付時間▶9:30~12:00,13:00~16:00

歩留まり改善!!

工場のラインに付設

人工知能検査システム

AIハヤブサ

省人化

自動化

高速化

異物検査・不良品判定除去・食品容器の外観
ラベル・封印圧着部・バーコードの検査
キズ・バリ・クラック・色ムラなど、高速処理



株式会社ミラック光学

〒192-0362 東京都八王子市松木34-24

TEL : 042-679-3825 FAX : 042-679-3827

Email : info@miruc.co.jp URL : http://www.miruc.co.jp

クラウドと
一緒に使えば
効果大



データ保存
知らず知らずに
もう満杯



そのデータ
じつは立派な
有形資産



社長ほど
データの価値を
わかってない



※一巻につき最大 45TB のデータ保存が可能な LTO テープを USB 接続で利用できる
世界で唯一の装置が UNITEX LT90 USB。データのバックアップ・長期保存に。



株式会社ユニテックス

www.unitex.co.jp

〒194-0021 東京都町田市市中町 2-2-4 Tel 050-3386-1242

株式会社ベストパートナーズ

東京都中央区八丁堀3-7-1 宝ビル本館8階
お問合せ 03-5244-9998 info@best-partners.co.jp



HPリニューアルしました

企業と人を元気にする
We will be your Best Partner.

プロフェッショナル人材と企業を
つなぐ架け橋



開発スピードを加速する、信頼のパートナー

機敏な対応

良品質

提案力

株式会社ミューテック35 東京都日野市日野台1-18-5 ☎042-586-0411



加速する! イチカワブランド

1963年の創業から60余年。
これまでお客様からの厚い信頼と確かな実績を紡いできた株式会社イチカワ。
2024年に、「イチカワ」ロゴ2種と
ものづくり現場から誕生した
DXソリューション「immCloud」ロゴ2種の商標登録が完了しました。
これからもイチカワブランドは加速し続けます。



登録第6841974号



登録第6841975号



登録第6841993号



登録第6860591号



東京都羽村市神明台 4-8-39 Tel.042-553-1131 <https://www.ichikawa.co.jp/>



高度人材活用で 豊かな社会を 実現する



Fuji  Career

Fuji Infox.
Create, Continue, Contribute



社会の変化に適応して活躍する人材を育成

本学は「実学主義教育」を基盤として、先端の知識・技術だけでなく、国際的教養、ICTリテラシーや豊かな人間性を育みます。充実したリベラルアーツ教育を提供するほか、各学部・研究科では先進的な研究内容に取り組める環境を整備するなど、充実した体制のもとで社会の変化に適応して活躍できる人材を育成します。



コーオプ教育へのご協力をお願い

八王子キャンパスでは、工学部は7週間、応用生物学部、コンピュータサイエンス学部、メディア学部では各3週間のコーオプ教育(実習)【有給による長期のインターンシップ】を推進しています。大学とともに未来の人材育成にご協力いただける企業さまのご参画をお待ちしております。ぜひ、八王子キャリアコーオプセンターまでご連絡ください。

東京工科大学 東京都八王子市片倉町1404-1
<https://www.teu.ac.jp/>

[八王子キャンパス] ■コンピュータサイエンス学部 ■メディア学部
■工学部 機械工学科/電気電子工学科/応用化学科 ■応用生物学部
■大学院 工学研究科/バイオ・情報メディア研究科

[蒲田キャンパス] ■デザイン学部 ■医療保健学部 看護学科/臨床工学科/
リハビリテーション学科[理学療法学専攻/作業療法学専攻/言語聴覚学専攻]/
臨床検査学科 ■大学院 デザイン研究科/医療技術学研究科

求人・コーオプ教育における実習についてのお問合せ

八王子キャリアコーオプセンター 蒲田キャリアセンター
TEL.042-637-2117 TEL.03-6424-2121
E-mail: jm-qjin@stf.teu.ac.jp

Create The Next Polymer Analysis

世界の合成研究支援企業

例えば、ノーベル賞・文化勲章・学士院賞受賞者の方々がお客様です。これからも分離精製分野で支援してまいります。



リサイクル分取HPLC
LaboACE LC-5060plus II

この装置は、分析装置の技術を応用した分離精製装置です。構造異性体や光学異性体を純品化できます。

- 2019年世界発信コンペティション「ベンチャー技術特別賞」受賞
- 2020年版 経済産業省「グローバルニッチトップ企業 100」に選定
- 2020年経済産業省「地域未来牽引企業」に選定
- 2024年経済産業省「はばたく中小企業・小規模事業者300社」に選定

JAI 日本分析工業株式会社
Japan Analytical Industry Co., Ltd.

〒190-1213 東京都西多摩郡瑞穂町武蔵208 TEL 042-557-2331
<https://www.jai.co.jp/>

BUSYU



モノづくりで世の中の課題に
チャレンジしつづける会社

武州工業株式会社



LIQUID LABOとは?

あらゆる液体課題に対して、当社の液体制御技術を用いてソリューションをご提案する「世界液体課題解決センター」です。

LIQUID LABOは「ろ過」「回収」「分級」「濃縮」の4つの機能を有します。4つの機能によって集めた「データ」を基に、仕様を「設計」し、「技術」的な見地からお客様に最適な「製品」をご提案します。

LIQUID LABOでは、「ろ過」「回収」「分級」「濃縮」の4つの機能をお試しいただける無償の「液体テスト&分析サービス」を実施しております。



無償のテストとは?

当社は無償の「液体テスト&分析サービス」を実施しております

お客様からご使用中の液体をお預かりし、分離性能テストを実施後、分析結果をご報告いたします
テスト・分析結果を基に、お客様のお困り事に最適なソリューションをご提案させていただきます



液体テスト



分析結果レポート



ソリューションご提案

お問合せ先

株式会社industria
所在地 〒358-0014
埼玉県入間市宮寺2700
TEL 04-2034-6921
FAX 04-2934-6962
MAIL sales@industria.co.jp
URL https://industria.co.jp

世界液体課題解決センター

LIQUID LABO
produced by industria

会社HPはこちら



ESG経営を 可視化伴走型で 支援する 企業ドクター

徹底的な
伴走型支援

FORVAL

「新しいあたりまえ」で、新しい世界を創る

証券コード 8275

フォーバルは 全国20の自治体を支援しています

— 常勤 — 非常勤 — 任期満了

長野県 飯山市
DX推進マネージャー

長野県 信濃町
DXイノベーション推進プロジェクト支援

長野県 白馬村
デジタル統括監

富山県 滑川市
DX推進課長

長野県 松川村
CIO補佐官

滋賀県 愛荘町
行革・DX推進室 室長代理

福岡県 川崎町
CIO補佐官

長崎県 西海市
CIO補佐官

熊本県 甲佐町
企画課 課長補佐

岩手県 花巻市
ICT専門官

宮城県 岩沼市
デジタル化推進室長

宮城県 山元町
技術副参事

群馬県 みどり市
DX推進マネージャー

千葉県 旭市
DX推進アドバイザー

千葉県 鋸南町
地域活性化企業人

静岡県 松崎町
企画観光課参事

静岡県 袋井市
専門官

奈良県 王寺町
DXアドバイザー

高知県 四万十市
CIO補佐官

鹿児島県 さつま町
GDx推進アドバイザー

2024年10月1日現在

<https://www.forval.co.jp/>



明晴グループは 「日本語教育」と 「外国人材」に 自信があります!!

外国人材 採用実績

累計

※2024年4月現在

1,000

名以上

★採用企業様募集中★

業種 介護・看護・製造・外食・建築など

外国人材と日本企業と地域の未来をつなぐ

Think Globally Act Locally
明晴グループ

新日本学院・明晴人材センター

〒197-0013 福生市武蔵野台1-17-2-3F

Tel **042-513-0216**

✉ meiseigroup_info@meisei-int.jp

詳細は明晴グループWEBサイトをご覧ください



「中小企業からニッポンを元気にプロジェクト」
公式アンバサダー 滝川クリステル

東京・新宿の顧問弁護士・企業法務のスペシャリスト



弁護士法人
高瀬総合法律事務所

☎ 03-3344-6155

企業のビジネスイノベーションを

加速

させる



ひと、まち、きずな大切に。
飯能信用金庫

埼玉県飯能市栄町24-9
TEL 042(972)8111 (代)



Open Innovation Field TAM△

オープンイノベーションフィールド多摩

国分寺館

八王子館



オープンイノベーションフィールド多摩 国分寺館



オープンイノベーションフィールド多摩 八王子館



プロトタイプラボ・3Dプリンター (国分寺)



コワーキングスペース (国分寺)



セミナールーム (国分寺)



コワーキングスペース (八王子)



セミナールーム (八王子)



セミナールーム (八王子)

新たな出会い、新しいビジネスの新拠点 貸会議室とコワーキングスペースが国分寺&八王子に誕生

オープンイノベーションフィールド多摩 (OIF) とは

多摩地域を中心とするものづくり中小企業のイノベーションを支援する拠点です。オープンイノベーションに関するセミナーやコワーキングスペースの提供などを通じて、幅広い分野の中小企業が新しい事業を展開し、企業同士の連携を促進するための環境やプログラムを提供していきます。

※本事業は、(公財)東京都中小企業振興公社より委託を受け、カルチャー・コンビニエンス・クラブ株式会社が発注します。



登録
無料

フリー
Wi-Fi

相談
無料

コワーキングスペースは165円/30分*で利用可能!!

会社の会合や企業セミナーなど、目的や規模にあわせて活用できるセミナールーム、カンファレンスルームといった貸会議室や、フリーランスやノマドワーカー、学生などもリモートワークができるコワーキングスペースをご用意しております。

※定払いは電子マネーまたはクレジットカードなどのキャッシュレス決済のみ対応です。
※ご利用には会員登録および利用予約が必要です。



会員募集中

会員登録無料 ▶

公式ホームページよりご登録ください。



都内中小企業者等を対象に、新事業創出、中小企業同士の連携などをお手伝いします

POINT 01

フリーWi-Fi、 会議室など充実の設備

フリーWi-Fiや電源はもちろん、スペシャリティコーヒーの提供(有料)など、集中や交流、くつろぎの空間をご用意しております。用途・気分にあわせた居心地の良い環境をお選びいただけます。また、オープンイノベーションに関するビジネス書を中心とした書籍をご用意しております。



POINT 02

ものづくりや 事業開発のサポート

国分寺館には専門家サポートする3Dプリンターなど、ものづくりに関する開発支援(プロトタイプラボ)や専門の相談員によるものづくり相談室(無料)がございます。

※ものづくり相談室は八王子館でオンライン相談も可能。



POINT 03

各種イベントも 随時開催予定

企業(利用者)同士の交流や最新の技術、経済や産業、DXなどイノベーションに関する、さまざまなイベントやセミナーを開催。セミナーやイベントの情報は、公式ホームページで随時お知らせいたします。



Open Innovation Field TAM△

オープンイノベーション フィールド多摩 国分寺館

JR中央線「国分寺駅」南口 徒歩5分

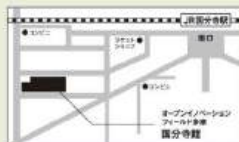

〒185-0021 東京都国分寺市南町3-22-10

営業日 コワーキングスペース / 平日 9:00-19:00
プロトタイプラボ・ものづくり相談室 / 平日 9:00-19:00
その他の施設 / 平日 9:00-17:00
※セミナールームのみ土曜も営業、水・金・土は21:30まで

休館日 日曜、祝日、年末年始(12/29-1/3)、特定日(HPにて随時告知)

Open Innovation Field TAM△

オープンイノベーション フィールド多摩 八王子館

JR中央線「八王子駅」北口 徒歩10分
京王線「京王八王子駅」徒歩5分

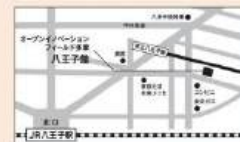

〒192-0046 東京都八王子市明神町3-5-1

営業日 コワーキングスペース / 平日 9:00-19:00
会議室・ホール / 9:00-21:00
その他の施設 / 平日 9:00-17:00
※会議室・ホールのみ平日・土・日・祝もともに21:30まで

休館日 年末年始(12/29-1/3)、特定日(HPにて随時告知)



ものづくりに応えるものづくり 株式会社 菊池製作所

開発・試作から量産を、金型製作・各種成形・板金加工・切削加工などの多用な高技術で、ものづくりを「一括一貫体制」で支援します。

社会課題の解決に取り組むスタートアップ企業に「開発・製造・販売・サービスなど」**「包括的成長支援プラットフォーム」**を提供します。



<認証>

- ISO9001 (品質)
- ISO14001 (環境)
- ISO13485 (医療)
- 医療機器製造業認可(クラス I)



株式会社菊池製作所 東京ショールーム
八王子市東町7-6 エパース第 12 八王子ビル5階
JR八王子駅北口より徒歩2分 ヨドバシカメラ横
電話：042-649-5921

お気軽に、是非ご来場下さい
* 事前予約お願い致します
平日10:00~16:00

Quality First
Motor Solutions

私たちサーテックは、
お客様の課題を
効率的かつ経済的な提案で
解決するお手伝いを
させていただきます

小型モータの歴史と共に歩む



STC 株式会社サーテック
Sertec Corporation

生産管理・製造現場の先進化・効率化を実現する

スマートファクトリー Japan 2025



2025.12/3-5 Wed. 10:00~17:00
東京ビッグサイト 南ホール
主催 日刊工業新聞社

詳しくはこちら <https://biz.nikkan.co.jp/eve/smart-factory/> スマートファクトリー Japan

出展募集中!!

出展申込締切
2025年
7月31日(木)
▲資料請求はこちら

展示構成

- DX・デジタルカイゼン
- デジタルツイン/インバージョン
- 人材育成・技能伝承
- スマート物流・SCM
- 製造業GX

【お問合せ】
日刊工業新聞社 総合事業本部 イベント事業部
「スマートファクトリー Japan」事務局
E-mail: autumnfair@nikkan.tech
TEL: 03-5644-7221

高周波誘導加熱

挑戦し続けるIH技術

日本サーモニクス株式会社

「売上アップ」を 徹底サポート！



人に地域に未来に “やさしい”

SEIBU

西武信用金庫

東京都中野区中野 2-29-10
☎03-3384-6111 (代表)

当金庫のホームページはこちら ▶▶▶



KYOSAI

医療
分析・ライフサイエンス
環境・エネルギー
計測
情報・通信

グループ年間売上150億円突破

京西テクノスは、「医療」「計測」「情報・通信」「環境・エネルギー」「分析・ライフサイエンス」分野における電子機器製品をメーカーを問わず総合的にサポート。お客様の課題を解決するトータルマルチベンダーサービスを展開しています。

京西テクノス株式会社

本社 〒206-0041 東京都多摩市愛宕4-25-2

TEL 042-303-0888(代表) FAX 042-303-0889

E-mail: info@kyosaitec.co.jp URL: https://www.kyosaitec.co.jp



京西 HP



KLES HP



**ニコンのプロ人材を
貴社のリソースにして、貴社の成長に貢献させてください。**

- 当社は、株式会社ニコン(以下「ニコン」)の再雇用制度を担い、ニコンで60歳定年を迎えた方々の再雇用をしています。
- 現在、人生100年時代を見据え、「働き続けたい」意欲のあるシニア社員が増えており、「求めている人材像にあっていれば、年齢は関係ない」という企業様も増え続けています。
- 新しいフィールドに挑戦したいニコングループのシニア社員と、人材を必要とする企業様とのマッチングをさせていただきますので、是非 当社にお声がけください。
- 機械・電気電子・ソフト設計開発、IT、製造、営業、経営、総務、経理等、幅広くお応えいたします。



株式会社ニコン日総プライム

N-PRIME

お問合せ先 : NNP.Eigy@nikon.com

東京IT経営センター

<https://timc.tokyo>

デジタル経営コンサルティング

CHANGE

東京IT経営センターは、企業の「変わる」を応援しています。

新強サービス 2025年1月スタート

レガシーシステムから脱却するためのITシステム再構築を企画から支援します。



FA設備メーカー向け
 全国対応 最短即日手配
 機械設計 電気設計
 ロボットテーチング
 部品調達 制御盤製作
 機械組立 各種応援作業

全国のパートナー会社と連携して
 設備メーカー様をサポートいたします

FAgent株式会社
 〒194-0021 東京都町田市市中町1-4-1
 町田新産業創造センター
 Tel : 090-6308-5253
 Mail : r-miyamoto@fagent.co.jp

〒252-0131 神奈川県相模原市緑区西橋本5-4-21
 さがみはら産業創造センター

FAgent
 Factory Automation Agent



新展開をめざす中小企業を支援します!

経営のお役立ち情報をメルマガにて配信



さがみはら産業創造センター
 Sagamihara Incubation Center

TEL:042-770-9119 SICさがみはら 検索

一緒につくろう
 幸せつなぐ街

たましん
 オリジナルキャラクター RISURU
 © 21 SANRIO CO., LTD. APPR. NO. L648587

多摩信用金庫

このまちを、
 もっとワクワクする場所へ。

創立100周年を迎えた立飛グループは、
 東京都立川市で不動産事業を行っています。
 これからも、地域社会への貢献と街の賑わい創出を
 目指した取り組みを進めてまいります。



TACHIHI 株式会社立飛ホールディングス



装置製作はシグマにお任せ

堅牢設計たれ!

Tough

株式会社シグマ工業
 〒243-0303 相模原市愛甲郡愛川町中津6790-2
 TEL : 046-286-3611 FAX : 046-286-3612

CONNECTING
 PEOPLE & LIVES

キッズデザイン賞
 東京都知事賞 受賞

子どもの窓・ベランダからの
 転落事故を防ぐための

まもるんるん
 PAT



まもるんるん
 特設ページ



中西産業株式会社

〒101-0025 東京都千代田区神田佐久間町 3-37-38
 TEL : 03-3862-2212 FAX : 03-3861-6224

Instagram





血行改善で
解決します

- ・現役世代のヘルスケア
- ・アクティブエイジング
- ・アスリートのコンディショニング



© アルビレックス新潟

3坪から出来るヘルスケアサロン、福利厚生スペース提案中

ビジネスパートナー
募集中

磁気治療で世の中を変える
ソーケンメディカル
www.sokenmedical.com

〒171-0033
東京都豊島区高田1-36-20
Tel 03-5396-1811



八王子と世界を繋ぐ架け橋に
異音検査器 漏れ検査器 ゲル製品



TEL(代) (042)-642-1357 コスモ計器
ホームページ QRコード

リアルな情報を
「知る」「探せる」「つながる」
オンライン型の企業ショールーム

HUB-CONNEXION



かながわ経済新聞



久保井塗装(株)は
サーキュラーエコノミーと
カーボンニュートラル
実現のための
新工場を建設します。

2035年までにカーボンニュートラルを実現し、
産業廃棄物ゼロをめざします。

K&W KUBOI COATING WORKS CO., LTD.
Finish and coating, plastics and the other materials.

久保井塗装株式会社 プラスチック・その他塗装全般
〒350-1311 埼玉県狭山市中新田1083-3 TEL.04-2958-5763, FAX.04-2957-8097
https://www.kuboitousou.co.jp/

サステナブル素材を活用した
開発のお手伝い

OTSUBO GSI

地域にもっと

のめーい

青梅信用金庫

梱包技術で未来を変えます

INNOVATION

お客様の大切な商品を当社の梱包技術でお守りします



明治時代の銀行建築「旧黒須銀行」

カナパテックで当社の
技術を詳しくご紹介！



URL https://kanepa.tech/



歴史的建造物も私たちの技術で
こんな感じに再現！！

SUSTAINABLE DEVELOPMENT GOALS

お問い合わせ
TEL 04-2936-3031
Mail kanepa@kanepa.co.jp

カナパパッケージ株式会社
KANEPACKAGE CO., LTD.
〒358-0046 埼玉県入間市南峯1095-15



進化と挑戦で 日本のものでづくりを支える



DAIWA.MT

Daiwa Mastering Technology

株式会社ダイワ・エム・ティ
静岡県富士市大淵539
☎ 0545-35-0350



KISTEC CONNECT

KISTECの総合力で
「みなさまのものでづくり」を
確かなものに



<https://www.kistec.jp/connect/>



圏央道でつながる技術支援の輪
多摩地域の皆様からのご相談も無料で承ります

地方独立行政法人
KISTEC 神奈川県立産業技術総合研究所

【所在地】(海老名本部) 神奈川県海老名市下今泉705-1



—最先端の、その先へ—

<http://www.adtex.com/>



株式会社アドテックス

【事業内容】医療機器、半導体関連機器、FA機器の開発・製造

〒370-1201 群馬県高崎市倉賀野町2454-1 TEL:027-320-2800 MAIL: sale@adtex.com

- 群馬県創造的中小企業創出支援事業 適用第一号
- 「技術開発奨励賞」社団法人中小企業研究センター
- 群馬県優良企業表彰「ものづくり部門」大賞
- 「地域未来牽引企業」選定 経済産業省

安全・安心・高効率・Made in 東北

リチウムイオン蓄電システム

LiBE製品に搭載しているリチウム二次電池は、東北大学が開発した電極材料を使用して製造されております。特徴は、放電がほとんどしないと言う点です。



株式会社イングス
東京都羽村市栄町1-14-20
☎ 042-570-7227
✉ info@ing-s.jp

LiBE



IOWA[®]

economic development

アイオワ州経済開発機構

URL: <https://www.iowaeda.com/>

アメリカ中西部に位置しアメリカの食糧基地として著名です。先端製造業、バイオサイエンス、ICT産業のクラスター育成を図っています。皆様のアメリカビジネスにご活用ください。

駐日代表: 廣瀬一郎
c/o
カバードブリッジコンサルティング
☎ 044-866-1977
E mail: kinichinagako@yahoo.co.jp



人を思う。未来を思う。

商工中金



アイフォーコム[®]
IFORCOM
www.iforcom.jp

ICTで
暮らしを支える、
未来を変える。

公的機関による安心と信頼

長期安定株主として
中小企業の安定化と成長を支援

東京中小企業投資育成



事業承継や資本政策のご相談は、
下記までお問い合わせ下さい

東京中小企業投資育成株式会社
〒150-0002 東京都渋谷区渋谷3-29-22
業務第二部 TEL.03-5469-5852

世界と出会う、未来をつむぐ。

TOKYO TAMA MIRAI MESSE

東京たま未来メッセ 東京都立多摩産業交流センター

電話番号 042-697-0802 MAIL tama.info@tamaskc.metro.tokyo.jp
WEB <https://www.tamaskc.metro.tokyo.lg.jp/>



(一社)首都圏産業活性化協会 主催

TAMA技術連携交流会@八王子

～ 交流・連携そして創造へ ～

令和7年

1月10日(金)

13:30～16:30

全体

「ものづくり企業100社」による製品・技術展示

業界セミナー

「半導体商社から見る半導体産業の動向と今後の市況見込み」

株式会社マクニカ

営業統括本部 東日本第2営業統括部 第1営業部 部長 藤本 靖和 氏

官公ソリューション推進室 室長補佐 石寺 史 氏

「宇宙ビジネスABC」

国立研究開発法人宇宙航空研究開発機構(JAXA)

新事業促進部 兼 宇宙戦略基金事業部 参与 松岡 一郎 氏

個別相談会

カーボンニュートラル・価格転嫁対策・労働環境整備・高度海外人材

一般社団法人 首都圏産業活性化協会の目的

(定款第3条より)



本会は、埼玉・東京・神奈川および周辺地域を一体とした地域の産学官の強固な連携の下で、環境調和の観点にも配慮しつつ、同地域の中堅・中小企業の製品・サービスの開発力強化と市場の拡大並びに新規創業環境の整備を図ることなどを通じて、当該地域を世界有数の新規産業創造の基盤として発展させ、もって21世紀の我が国経済の健全な発展に寄与することを目的とする。

TAMA協会の活動-1

イノベーション創出支援

右図のように3つのLayerに分け、ゆるやかな交流から個別支援の頻度を高め、イノベーションの創出に向けた支援を行なっております。

Layer3：創造

- 共同研究開発プロジェクトのハンズオン支援
- 知的&標準化戦略の支援
- 新技術・新製品・新サービスの創出支援

Layer2：連携

- 会員企業の戦略策定に基づくマッチング支援
- 会員企業の個別課題についての解決提案
- 企業の製品・技術PRレポート、大学研究室レポートの作成・情報発信
- 産学官連携の支援、競争的資金の獲得支援
- 連携機関や協力機関のネットワークを活用した広域的なマッチング支援

Layer1：交流

様々な技術をテーマにしたプレゼンや異業種交流の場を実践

- つなぐWaSession(毎月開催)
- 技術連携交流会(埼玉・東京・神奈川にて開催)
- イブニングサロン (さいたま新都心、羽村、昭島で都度開催)
- 大学や支援機関との共催イベントを随時開催
- 会員が主催するイベントへの後援

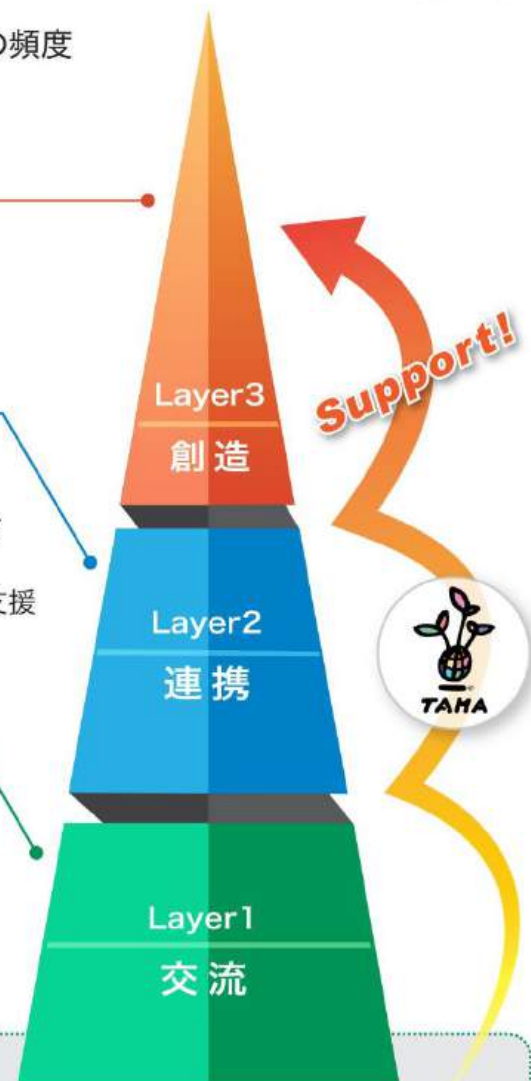

研究会・会員ネットワーキング

会員のみなさま同士が交流するネットワークの場です。是非ご参加ください。



カーボンニュートラル
研究会



- ・イブニングサロン
(さいたま新都心、羽村、昭島で
都度開催)
- ・技術連携交流会
(埼玉・東京・神奈川で開催)



- ・つなぐWaSession
- ・自社に眠る財産の
掘り起こしセッション
- ・マーケティング講座



DX 促進 事業



3つの支援ツールを活用し 会員企業の「稼ぐ力」を強化

経営デザインシート

[内閣府公開・推奨]



自社の持続的成長のため、将来の経営の基幹となる価値創造メカニズムをデザインして移行させるためのシート

オリジナル 技術研究レポート

TAMA協会オリジナルで、調査・情報収集した、「企業の高付加価値技術」と「大学研究者のシーズ」のデータ集。これまでに多数の連携実績があります。



※令和4年6月末現在

ローカルベンチマーク

[経済産業省公開・推奨]



企業の経営状態の把握、「企業の健康診断」を行うツール。企業経営の現状や課題を相互に理解します。



掲載

1,760社

「ワザ自慢」製品・技術PRレポート

技術的に優れている企業の技を紹介



掲載

630件

大学技術工房

大学が保有する技術・研究開発状況を紹介



掲載

48件

カーボンニュートラル編

カーボンニュートラル関連のシリーズを紹介

情報ネットワーク

- ワザ自慢製品・技術PRレポート(約1700社)・大学技術工房(約600シーズ)による技術ネットワーク。技術連携活動の推進。
- 連携機関の仕組みを利用したマッチング。
- メールマガジンによる協会イベント、国・都県等の補助金等施策紹介。



技術経営大学

※ 技術経営大学：技術を経営資源とする企業のテクノロジーとマネジメントに精通した人材育成を行っていくため、各種団体や大学等と連携して「ものづくり人材育成プログラム“技術経営大学”」を開講。

新人社員研修、内定者フォローアップ研修、面接官研修、入社3年目研修、中堅社員研修、次世代トップリーダー育成講座、各種専門講座等人材の定着・人材育成に資する講習や交流会を実施します。

人材確保事業

他機関と連携した、学生との交流会・合同企業説明会、インターンシップ受入れ事業などを実施します。また、会員団体との提携によるオリジナルのサービスメニューも開発・提供しております。



SDGsへの取り組み

(一社)首都圏産業活性化協会は、持続可能な社会実現のために、SDGs (Sustainable Development Goals/持続可能な開発目標)の取り組みを推進していきます。



女性研究者や女性技術者、外国人材の社会活躍を支援します。



カーボンニュートラル研究会を発足しCO₂の排出削減、エネルギー自家消費型への活用を積極的に促進します。



DXを推進し、IoT、AIを活用して生産性向上と新事業創出を促進します。



研究会や交流会、オープンイノベーションによるビジネスマッチングなどを通じて、産学連携、産産連携を促進し、技術革新を促進します。



製品ライフサイクルを通じ、環境上適正な化学物質や全ての廃棄物の管理を実現します。廃棄物の発生防止、削減、再生利用及び再利用により、廃棄物の発生を大幅に削減します。



産学官金ネットワーク、産業支援機関や専門家によるエコシステムにより中小企業の活性化に向けて地域に根付いた活動を行います。

協会概要

名称：一般社団法人 首都圏産業活性化協会

英文名：Greater Tokyo Initiative

設立：1998年(平成10年4月)

経営革新等支援機関(第3号) ID番号100313031220

協会沿革

1998年4月	関東経済産業局の協力を得て、地域の企業、大学、自治体、商工会等により、八王子商工会議所内の一角でTAMA産業活性化協議会(任意団体)設立
2000年4月	事務所を、八王子商工会議所から三鷹産業プラザへ移転
2001年4月	TAMA産業活性化協議会解散。関東経済産業局の許可を受け社団法人首都圏産業活性化協会(略称：TAMA協会)設立
2002年8月	事務所を、三鷹産業プラザから八王子スクエアビルへ移転
2003年	コーディネーター制度確立
2006年	大手企業と中小企業の技術連携交流開始
2010年4月	一般社団法人首都圏産業活性化協会へ移行
2013年2月	経営革新等支援機関認定(第3号)ID番号100313031220
2019年7月 8月	(独)中小企業基盤整備機構と連携協定締結 (地独)神奈川県立産業技術総合研究所と連携協定締結
2021年9月	北関東産官学研究会と連携協定を締結
2021年7月	株式会社さがみはら産業創造センター(SIC)と連携協定締結
2023年7月	台日産業技術合作促進会と連携協定を締結
2024年11月	工業技術研究院(台湾/ITRI)と連携協定締結

会員分類

会員総数：553

- 企業：271
- 教育機関：28
- 公益法人等：40
- 自治体：19
- 中小団体：5
- 商工団体：28
- 金融機関：6
- 個人：18
- コーディネーター：138

【専門分野】

- ・ ビジネスプラン・経営戦略
- ・ 研究開発・産学連携
- ・ 商品企画・商品開発
- ・ 営業・マーケティング
- ・ 特許・知的財産権
- ・ IT・情報化
- ・ 生産管理・物流
- ・ 人事・労務

組織

- 理事：21名
(会長1名・副会長1名)
- 監事：2名

総会

理事会

監事

事務局

※令和6年3月末現在

一般社団法人 首都圏産業活性化協会 (TAMA協会)

■ お気軽にお問い合わせ下さい

E-mail：info@tamaweb.or.jp

URL：https://www.tamaweb.or.jp



八王子事務所

TEL：042-631-1140

FAX：042-631-1124

〒192-0083

東京都八王子市旭町9-1 八王子スクエアビル11階



JR八王子駅 北口出口正面



羽村サテライト

TEL：042-570-3481

FAX：042-570-3482

〒205-0003

東京都羽村市緑ヶ丘2丁目11-1

羽村市産業福祉センター1階

相模原サテライト

〒252-0131

神奈川県相模原市緑区西橋本5-4-21

SIC-1 Desk10



一般社団法人首都圏産業活性化協会