



産・学・官・金・民  
約500のネットワークを一挙掲載

# つながるWa

2021新春特別号



一般社団法人首都圏産業活性化協会



# 年頭ごあいさつ

～ 今こそ、挑戦の年に～

一般社団法人首都圏産業活性化協会  
会 長 野長瀬 裕二

早まる一方の科学・技術の進歩やグローバル化、また昨今の新型コロナウイルスの感染拡大により、過去の経営手法や働き方が急速に書き換えられ、これまでの常識やモノの見方・考え方が通じなくなりつつあります。それに伴い、首都圏産業活性化協会の会員企業をめぐる諸環境は、激変しております。しかし私たちは、日本及び世界の将来を見据えて、新たな地域イノベーションの発生源や産業クラスター拠点を目指して、協会の改革やネットワーク構築を着実に進めていかなければなりません。

当協会では、2006(平成18)年度から研究開発・製品試作部門での水平連携のネットワーク形成とその強化を目指し、大手企業と中小企業との連携活動を支援してきました。また、2011(平成23)年からは、文部科学省が経済産業省及び農林水産省と連携した「地域イノベーション戦略支援プログラム」の採択を受け、大学・大手企業・中小企業間の連携しやすい環境が整いました。

活動の最終目的である「連携を通じた新製品(サービス)や新技術の創出」を狙い、連携実績が生まれやすいように交流会後のフォロー体制を充実し、また大学・研究機関との共同研究、試作開発、製品化(事業化・市場化)に向けて、「A-STEP」や「戦略的基盤技術高度化事業(サポイン)」等の競争的資金を獲得して、従来なら技術的に難しかった開発の促進を行なっております。

さてこのたび、新たな連携にお役立て頂くためのツールとして、首都圏産業活性化協会に加盟する法人・個人・団体会員を一冊でご紹介する「つなぐWa 2021 新春特別号」を発刊させて頂く運びとなりました。「つなぐWa」の「Wa」は「輪・和・話」を意味しており、会員同士の交流を図るため、2018(平成30)年1月に創刊し、隔月発行で会員の皆さまにお届けしております。

コロナ禍の影響で各地の交流会や懇親会等の活動も自粛が続いており、総会・賀詞交歓会が軒並み中止になるなど、人と人とのつながりどうしても希薄になってしまいがちな昨今ですが、一方でオンラインでつながりやすくなった面もございます。

そこで、デジタル(オンライン配信/リアルタイム性)とアナログ(冊子/保存性)の良さを互いに活かし、1月29日(金)に、オンラインによる新春講演会、技術連携交流会、新入会員紹介、お役立ちセミナー(「つなぐWaセッションオンラインミーティング」)等を通じて、皆さまとの交流を図って参ります。

特別号の制作費、ならびに特別号を活用した新春交流会(個別マッチング面談会等)の運営にあたりましては、会員各社様からのご協賛ならびにご協力を賜り、厚く御礼申し上げます。

本誌を活用することで、新たなイノベーション創出の一助となることを願ってやみません。

令和3年1月吉日

## 【インデックス】2021つなぐWa新春特別号

分類	ページ	企業名	事業内容
1 機械器具製造	1	株式会社アプリクス	分析・計測機器の製造販売
1 機械器具製造	2	アリオス株式会社	真空機器、理化学機器の設計・製造・販売
1 機械器具製造	3	株式会社industria	industriaブランドの企画開発製造販売
1 機械器具製造	4	株式会社エイ・ビー・エム	産業用機械の設計・製造
1 機械器具製造	5	大川原化工機株式会社	スプレードライヤの設計・計画・製造・販売・受託加工
1 機械器具製造	6	株式会社クレステック	ナノ加工装置の開発・製造、加工受託
1 機械器具製造	7	株式会社塩	ファインバブル活用製品の開発製造販売
1 機械器具製造	8	株式会社シグマ工業	装置のオーダーメイド製作
1 機械器具製造	9	株式会社昭和真空	真空技術応用装置の製造及び販売
1 機械器具製造	10	株式会社精光技研	精密機器の設計、製作
1 機械器具製造	11	株式会社太陽技研	省力化装置及び治具設計製作
1 機械器具製造	12	株式会社ダイワ・エム・ティ	自動車等の開発業務
1 機械器具製造	13	株式会社田中技研	印刷、製本、紙工関連機械の設計製作
1 機械器具製造	14	株式会社テクノメイト	機械装置の製造・販売
1 機械器具製造	15	東京油機工業株式会社	推進機械製造、リース、販売
1 機械器具製造	16	株式会社東洋ポデー	輸送用機器製造業
1 機械器具製造	17	日電高周波株式会社	高周波加熱装置の開発・製造・販売
1 機械器具製造	18	日本分析工業株式会社	化学分析装置製造・販売
1 機械器具製造	19	株式会社八洋	精密機械加工品製造、及び装置組立
1 機械器具製造	20	株式会社バンガードシステムズ	モーションコントロール関連の受託開発
1 機械器具製造	21	株式会社ミラック光学	顕微鏡、光学関連機器等の設計・製造
1 機械器具製造	22	株式会社リガルジョイント	流体制御機器の設計・製造・販売、環境改善のプランニング・機器販売
1 機械器具製造	23	株式会社レスカ	理化学機器及び試験機
2 電気・電子機器製造	24	株式会社アイテック	恒温槽などの温度試験装置製造
2 電気・電子機器製造	25	アキム株式会社	電子部品自動組立機械の開発、設計、製作、販売
2 電気・電子機器製造	26	株式会社アサップシステム	電子計測器製造
2 電気・電子機器製造	27	アサ電子工業株式会社	部品製造
2 電気・電子機器製造	28	アトセンス株式会社	計測・制御機器の開発・製造・販売
2 電気・電子機器製造	29	株式会社アドテックス	産業用機器（FA機器、半導体関連機器）及び医療機器の設計開発・製造
2 電気・電子機器製造	30	アドバンスデザインテクノロジー株式会社	LSI・FPGA搭載製品／試作の開発
2 電気・電子機器製造	31	株式会社有明電装	電子機器の開発&設計・組立・製造並びに無機ELの商品化
2 電気・電子機器製造	32	株式会社アルファテクノ	精密機械・装置の開発・製造
2 電気・電子機器製造	33	株式会社アルメディア	光ディスクの開発製造販売
2 電気・電子機器製造	34	株式会社イチカワ	変圧器、電子機器、車両制御装置の製造
2 電気・電子機器製造	35	株式会社上島製作所	試験機製造業
2 電気・電子機器製造	36	株式会社エフケー光学研究所	光学応用機器の設計/開発/製造
2 電気・電子機器製造	37	株式会社エリオニクス	ナノ加工装置/計測機器の開発・製造・販売
2 電気・電子機器製造	38	北川電機株式会社	変圧器設計製造
2 電気・電子機器製造	39	木村電子工業株式会社	板金・機械加工・組配・調整

## 【インデックス】2021つなぐWa新春特別号

分類	ページ	企業名	事業内容
2 電気・電子機器製造	40	株式会社ケネック	自社環境・防災測定機器の開発設計
2 電気・電子機器製造	41	株式会社検査技術研究所	超音波探傷用各種探触子開発製造販売
2 電気・電子機器製造	42	コスモリサーチ株式会社	無線通信機、信号処理機器開発製造
2 電気・電子機器製造	43	株式会社コスモ計器	工業用計測機器製造販売
2 電気・電子機器製造	44	三和電気計器株式会社	計測器の設計・開発・製造・販売
2 電気・電子機器製造	45	株式会社システムクラフト	電子応用機器開発・製造・販売
2 電気・電子機器製造	46	株式会社常光	医療機器等の開発・製造・販売・保守
2 電気・電子機器製造	47	昭和測器株式会社	振動計測・監視装置等の製造販売
2 電気・電子機器製造	48	新協電子株式会社	社会インフラ向け電子機器製造
2 電気・電子機器製造	49	スタック電子株式会社	高周波部品、システム機器の製造販売
2 電気・電子機器製造	50	株式会社セラテックエンジニアリング	電子部品製造業
2 電気・電子機器製造	51	株式会社創健	医療機器の開発・製造・製造販売
2 電気・電子機器製造	52	株式会社ソーケンメディカル	医療機器の開発・販売
2 電気・電子機器製造	53	中央電子株式会社	製造業
2 電気・電子機器製造	54	超音波工業株式会社	超音波応用機器開発・製造
2 電気・電子機器製造	55	壺坂電機株式会社	光学測定器製造販売
2 電気・電子機器製造	56	株式会社テクニカ	電子機器製造業
2 電気・電子機器製造	57	株式会社テクノランドコーポレーション	電子機器・計測器、設計・製造・販売
2 電気・電子機器製造	58	電子科学株式会社	医用機器および理化学機器の製造販売
2 電気・電子機器製造	59	株式会社電子制御国際	計測機器・開発製造
2 電気・電子機器製造	60	東邦電子株式会社	制御機器の開発製造・販売
2 電気・電子機器製造	61	株式会社トネパーツ	電子部品の設計製造販売
2 電気・電子機器製造	62	株式会社NISSYO	変圧器の設計、製造、販売
2 電気・電子機器製造	63	株式会社日昇テクノロジー	電子機器受託開発・製造・販売
2 電気・電子機器製造	64	日本蓄電器工業株式会社	アルミ電解コンデンサ用電極箔の開発製造販売、キャパシタ無停電電源/独立電源の製造販売
2 電気・電子機器製造	65	株式会社長谷川製作所	機械加工・自動化装置の設計・製造
2 電気・電子機器製造	66	株式会社ビット・トレード・ワン	コンピューターソフト・電子機器の開発
2 電気・電子機器製造	67	フォトプレジジョン株式会社	フォトエッチング加工
2 電気・電子機器製造	68	フューテックス株式会社	特注電源、高圧電源、電子機器開発
2 電気・電子機器製造	69	プライムテックエンジニアリング株式会社	産業用カメラ・画像関連機器の開発製造、販売
2 電気・電子機器製造	70	株式会社ベネテックス	各種映像機器の開発および製造
2 電気・電子機器製造	71	株式会社MEMOテクノス	産業向け特注機器の設計・開発・生産
2 電気・電子機器製造	72	山下電装株式会社	光源・半導体検査装置の設計製造販売
2 電気・電子機器製造	73	株式会社ユニテックス	データストレージ製品の製造販売
3 金属加工	74	株式会社アイジェクト	金属切削加工
3 金属加工	75	アイティーオー株式会社	プレス板金加工（レーザ加工、溶接、マーカ等）
3 金属加工	76	株式会社井口一世	精密機器部品の製作販売/各種機器の設計開発/ソフトウェア開発販売/金型プレス加工/板金加工等
3 金属加工	77	池上金型工業株式会社	プラスチック製品用金型設計・製造
3 金属加工	78	株式会社エイム	金属製品製造業

## 【インデックス】2021つなぐWa新春特別号

分類	ページ	企業名	事業内容
3 金属加工	79	エーアンドエー株式会社	金属・樹脂機械加工、組立
3 金属加工	80	株式会社オータマ	磁気シールド・集磁製品の設計・製作
3 金属加工	81	株式会社小沢製作所	精密板金加工～試作スピード加工～
3 金属加工	82	株式会社金子製作所	機械部品加工・組立
3 金属加工	83	金鈴精工株式会社	精密機械加工部品
3 金属加工	84	川崎鉄工株式会社	産業機械部材加工
3 金属加工	85	株式会社菊池製作所	各種金型・試作品、量製品の製造
3 金属加工	86	コダマコーポレーション株式会社	試作モデル製作サービス
3 金属加工	87	権田金属工業株式会社	伸銅製品、マグネシウム製品
3 金属加工	88	相模ピーシーアイ株式会社	プリント基板加工全般
3 金属加工	89	三鎮工業株式会社	精密切削部品の加工製造
3 金属加工	90	山陽精工株式会社	金属切削加工、医療機器製造販売他
3 金属加工	91	株式会社昭洋精機	マシニングセンタによる部品加工
3 金属加工	92	有限会社スズキ事業所	機構部品設計・製作・販売
3 金属加工	93	立川精密工業株式会社	金属加工業
3 金属加工	94	多摩冶金株式会社	金属部品の熱処理加工
3 金属加工	95	株式会社ツクノ	部品加工ならびに装置組立
3 金属加工	96	株式会社デイテク	真空注型・真空鋳造・精密転写事業
3 金属加工	97	東栄電化工業株式会社	金属表面処理
3 金属加工	98	東成エレクトロビーム株式会社	各種受託加工
3 金属加工	99	株式会社トムコ	機械加工
3 金属加工	100	株式会社トライヤーン	工業用刃物の製造販売
3 金属加工	101	株式会社永島製作所	ステンレス鋼管・金属塑性加工
3 金属加工	102	有限会社中島製作所	機械加工（切削）・板金加工業
3 金属加工	103	株式会社西野精器製作所	精密板金・プレス・レーザ・機械加工
3 金属加工	104	ニシハラ理工株式会社	めっき加工
3 金属加工	105	日本サーモニクス株式会社	電子応用装置の製造販売
3 金属加工	106	有限会社野火止製作所	レーザー切削、精密板金加工
3 金属加工	107	野村産業株式会社	各種受託加工
3 金属加工	108	株式会社ハイメックス	機械設計・製造・販売
3 金属加工	109	株式会社羽村金型	金型設計・製作
3 金属加工	110	株式会社フジダイヤ	ダイヤ・CBN・超硬工具の製造販売
3 金属加工	111	武州工業株式会社	各種受託加工
3 金属加工	112	有限会社ベスト青梅	建具金物及び産業機器用製品の設計・製造
3 金属加工	113	株式会社星製作所	精密板金加工
3 金属加工	114	株式会社ホリコー	プレス金型・板金加工
3 金属加工	115	マノ精工株式会社	精密機械部品製造
3 金属加工	116	株式会社丸和製作所	板金／製缶／精密板金／デザイン
3 金属加工	117	株式会社ミズキ	ねじ他、精密金属加工部品の製造・販売

## 【インデックス】2021つなぐWa新春特別号

分類	ページ	企業名	事業内容
3 金属加工	118	株式会社三鷹精工	各種ゲージ、計測機器、精密部品製作
3 金属加工	119	株式会社三ツ矢	めっき
3 金属加工	120	有限会社モリヤ	精密プレス部品の脱脂洗浄と検査
3 金属加工	121	株式会社八木製作所	精密部品加工及び治具設計・製作・組立
3 金属加工	122	有限会社山内エンジニアリング	金属プレス用金型の設計・製作、EV・PHV用駆動モーターの開発
3 金属加工	123	株式会社山根製作所	機械加工・板金筐体製作
3 金属加工	124	ユーキャン株式会社	業務用加湿器、空調周辺機器の製造販売
3 金属加工	125	株式会社吉増製作所	超耐熱合金塑性加工等
3 金属加工	126	株式会社米山製作所	ウォータージェット受託加工
3 金属加工	127	株式会社ワイピーシステム	金属製品製造業
4 プラスティック・ゴム加工	128	ART&TECH株式会社	樹脂製品の加飾成形技術（SOLIDUX）開発
4 プラスティック・ゴム加工	129	株式会社池田製作所	プラスチック成形・印刷、レーザー
4 プラスティック・ゴム加工	130	株式会社クボプラ	プラスチック加工
4 プラスティック・ゴム加工	131	有限会社ケミカル電子	水溶性防錆剤の開発・製造および販売
4 プラスティック・ゴム加工	132	株式会社コスモテック	機能性フィルム等の開発・製造・販売
4 プラスティック・ゴム加工	133	株式会社ソマルゴム	工業用ウレタンゴム製造販売
4 プラスティック・ゴム加工	134	東新プラスチック株式会社	プラスチック射出成形
4 プラスティック・ゴム加工	135	日光化成株式会社	樹脂材料、不燃材料の開発・製造・販売及びディスプレイ医療器の設計・製造
4 プラスティック・ゴム加工	136	日本エフ・ティ・ビー株式会社	プラスチック成型
4 プラスティック・ゴム加工	137	株式会社未来樹脂	プラスチック製品、開発、製造、販売
4 プラスティック・ゴム加工	138	株式会社レヂテックス	接着剤・粘着剤・成形品製造販売
5 IT・ソフトウェア	139	アイフォーコム株式会社	ソフトウェア開発・販売
5 IT・ソフトウェア	140	グリッドマーク株式会社	入力デバイスの開発・製造・販売
5 IT・ソフトウェア	141	株式会社クリアンスメアード	ポイントシステム開発・情報システム開発
5 IT・ソフトウェア	142	DATAビジネス株式会社	データサイエンスによる「見える化」サービス
5 IT・ソフトウェア	143	東洋システム株式会社	IT関連
5 IT・ソフトウェア	144	株式会社バイオネット研究所	組込みソフト・ハード・物理設計
5 IT・ソフトウェア	145	富士アイティ株式会社	情報システム開発
5 IT・ソフトウェア	146	リアムス株式会社	IT資産管理業務改善支援サービス
6 その他	147	株式会社モノファクトリー	オリジナルグッズ制作・アクリル加工
6 その他	148	株式会社アイビープラットフォーム	コンテンツプロデュース・システム開発・プラットフォーム事業
6 その他	149	株式会社アドヴァンテージ	自社採用サイトの制作、運営、集客
6 その他	150	株式会社海野技研	スクリーン製版/マスクフィルム
6 その他	151	株式会社鬼塚硝子	精密ガラス加工
6 その他	152	株式会社環境経営総合研究所	紙パウダーと合成樹脂混成材料・製品の製造
6 その他	153	京西テクノス株式会社	医療・計測・他電子機器修理/再設計/校正
6 その他	154	久保井塗装株式会社	工業塗装（樹脂・金属）
6 その他	155	株式会社弘久社	印刷業
6 その他	156	興研株式会社	クリーン化装置・安全衛生保護具製造販売

【インデックス】2021つなぐWa新春特別号

分類	ページ	企業名	事業内容
6 その他	157	株式会社サーテック	小型交流モータ製造及びオイルリユース
6 その他	158	株式会社ジャパン・アドバンスト・ケミカルズ	ALD,CVD用材料の研究開発および生産
6 その他	159	株式会社相馬光学	理化学機器製造・販売
6 その他	160	第一合成株式会社	マテハン機器企画・開発・製造・販売
6 その他	161	タマパック株式会社	各種包装資材の設計・製造・販売
6 その他	162	多摩防水技研株式会社	建設業（防水・塗装・とび土工）
6 その他	163	株式会社テクノ経営ウェブソリューションズ	コンサルティング事業、セミナー研修事業
6 その他	164	株式会社バルメトリクス	熱安全性評価機器と解析ソフトウェアの販売
6 その他	165	富士工業株式会社	住宅設備機器製造販売
6 その他	166	株式会社富士フィルムメディアクレスト	記録メディア製造販売、データ総合サービス
6 その他	167	株式会社ベストパートナーズ	経営支援、人材紹介サービス
6 その他	168	ホットマン株式会社	タオル製品の製造・販売
6 その他	169	株式会社明晴インターナショナル	外国人人材紹介サービス
6 その他	170	ヤマグチロボット研究所	ロボット設計、技術指導、知的財産管理
6 その他	171	株式会社ローザ特殊化粧品	化粧品・医薬部外品に係る新製品の製造・販売

## 製品・技術 PR レポート

## 1. 企業概要

会社名	株式会社 アプリクス		代表者名	根本 恒一郎			
			窓口担当	井上 貴美子			
事業内容	分析・計測機器の製造販売		URL	<a href="https://www.applics.co.jp/">https://www.applics.co.jp/</a>			
主要製品	各種オゾン計(液相、気相、環境用)、各種水素計、PH計、ORP計、その他関連機器						
住所	東京都八王子市四谷町 663						
電話番号/FAX番号	042-620-7900 / 042-620-7901		E-mail	info@applics.co.jp			
資本金(百万円)	38	設立年月	昭和 59 年 4 月	売上(百万円)	80	従業員数	8

## 2. PR事項

## 『溶存オゾン計』のアプリクス!!

東北大学大見教授の永年のご指導により開発しました、溶存オゾン計をメインに製造・販売しています。最先端分野に生かすアイデアをモットーに、今後も、お客様のお役に立てる製品作りを進めてまいりますので、よろしくお願いいたします。

オゾン計・pH/ORP計・溶存水素計メインとする測定器メーカー



<拡散式オゾンガスモニタ:OZG-EM-010K>

## [拡散式オゾンガスモニタ]

- その場の雰囲気中のオゾンガスを測定できます。
- ユーザー様で簡単にセンサ交換ができます。
- センサ部のみを延長するセンサ延長ケーブルや風のある環境で風の影響を少なくするテフロン膜、吸引タイプに変更できるファンユニットなどオプション品が充実!!

## [溶存水素計ポータブル型]

- ポンプ内蔵型なので水素濃度を簡単に測定できます。
- 取っ手付きなので持ち運びにも便利です。
- メーカー校正不要!ユーザー様でセンサ交換、校正が可能なF値校正を採用しています。



<溶存水素計ポータブル型>

※※※ アプリクスの計測器は全機種でレンタルが可能です!! ※※※

## 3. 特記事項

- 2017年 9月 東京都経営革新計画の認証を取得
- 2012年 6月 エコアクション21の認証を取得
- 2005年 4月 オゾン測定セルに関する特許を取得
- 1999年 11月 東京都の中小企業創造活動促進法の認定取得



## 製品・技術 PR レポート

## 1. 企業概要

会社名	アリオス株式会社		代表者名	有屋田 修			
			窓口担当	営業技術部長 鈴木 浩明			
事業内容	真空機器、理化学機器の設計・製造・販売		URL	<a href="http://www.arios.co.jp">http://www.arios.co.jp</a>			
主要製品	プラズマ・ラジカル・イオン源、プラズマ処理装置、成膜装置、研究開発用実験装置						
住所	〒196-0021 東京都昭島市武蔵野 3-2-20						
電話/FAX 番号	042-546-4811 / 042-546-4814		E-mail	info@arios.co.jp			
資本金(百万円)	15	設立年月日	1972年8月	売上(百万円)	672	従業員数	31

## 2. PR事項

## 真空技術とプラズマ技術で社会に貢献する -ARIOS-



マイクロ波プラズマ・単結晶ダイヤモンド成長装置



MBE 装置

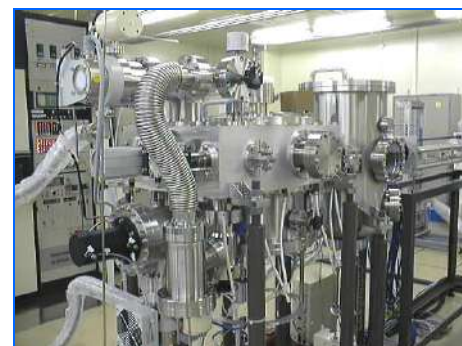

MOCVD 装置

## 先端技術の研究開発から生産装置開発までトータルサポート

## □真空技術 -真空技術は多くの産業を支える基盤技術-

大気圧(10<sup>5</sup>Pa)から超高真空(10<sup>-9</sup>Pa)まで。MBE 装置、表面分析装置など超高真空装置の実績多数  
真空部品から自動排気システムの設計・製作まで幅広く対応します。

## □プラズマ技術 -多種多様なプラズマを目的に合わせて最適利用-

成膜、エッチング、表面改質、クリーニング、滅菌・殺菌…様々な用途に利用できるプラズマ  
真空から液中まで、高電圧、高周波、マイクロ波など、用途に合わせたプラズマ生成技術でお応えします。

## □メカトロニクス技術 -機械設計と制御技術の総合カ-

自動化・安全対策設計は永年の実績があります。研究開発用装置から生産装置まで、お任せください。

## 3. 特記事項

- 2010年 経済産業省〈戦略的基盤技術高度化支援事業〉に採択  
「金属担持触媒製造のための新しいめっき技術および担持触媒ペースト」
- 2010年 JST〈A-STEP (FS)シーズ顕在化タイプ〉に採択  
「CVD 単結晶ダイヤモンド(111)自立基板の開発」
- 2013年 JST〈A-STEP ハイリスク挑戦タイプ〉に採択  
「半導体ダイヤモンドの開発」
- 2016年 JST〈戦略的イノベーション創出プログラム〉に参画  
「ポリマーナノ光ファイバーによる量子フォトニクス情報通信技術の開発」
- 2020年 表面技術協会 技術賞受賞  
「高密度プラズマによる高性能・高生産性を両立した DLC 成膜技術および装置の開発」

製品・技術 PR レポート

## 1. 企業概要

会社名	株式会社 industria		代表者名	高橋 一彰			
			窓口担当	中村 隆治			
事業内容	industria ブランドの企画開発製造販売		URL	<a href="http://www.industria.co.jp/">http://www.industria.co.jp/</a>			
主要製品	エレメントレス・フィルター「FILSTAR」、液体のリサイクル・リユースシステム						
住所	本社・工場／埼玉県入間市宮寺 2700 番地						
電話／FAX 番号	04-2934-6921／04-2934-6962		E-mail	sales@industria.co.jp			
資本金(百万円)	22	設立年月	1991年5月	売上(百万円)	1,500	従業員数	60

## 2. PR事項

『あらゆる液体のお客様課題を解決させていただきます』

## FILSTAR

エレメントレス・フィルター



## 水・廃液処理システム

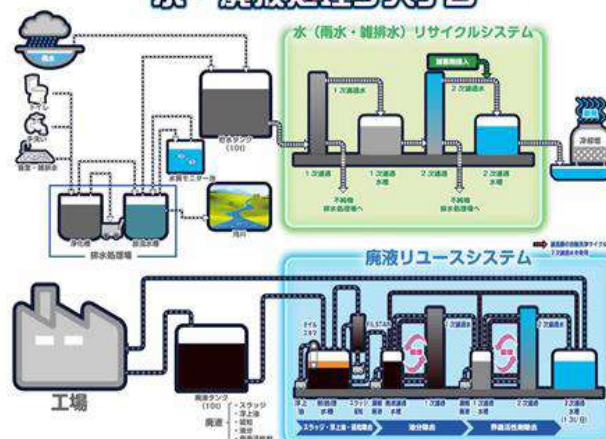

フィルターレスで不純物を除去

工場排水を完全リユースしゼロに

## 3. 特記事項

2018年10月 液体処理システムがエコプロアワード「環境大臣賞」を受賞

2019年6月 グローバルニッチトップ100に「FILSTAR」が選定される。

## 製品・技術 PR レポート

## 1. 企業概要

会社名	株式会社 エイ・ビー・エム			代表者名	高石 秀敏		
				窓口担当	高石 秀敏		
事業内容	産業用機械の設計・製造			URL	<a href="http://www.abm-c.co.jp/">http://www.abm-c.co.jp/</a>		
主要製品	各種生産設備機械、各種省力化機械、検査装置などの設計・製作						
住所	東京都羽村市五ノ神武蔵野 360-1						
電話番号	042-570-7791			FAX 番号	042-570-7792		
資本金(百万円)	10	設立年月	平成元年 6 月	売上(百万円)	非公開	従業員数	20

## 2. PR事項

## 『 当社産業機械は世界で1台のオーダーメイド 』

お客様メーカーの製品にピッタリあった、世界にたった1台の機械を設計・製作いたします。

1. 産業用機械の設計から製造まで、専門メーカーの株式会社エイ・ビー・エムです。

お客様のご要望をもとに、早急に発想とアイデアがぎっしり詰まった「構想図」と「見積書」を届けします。

2. あらゆるニーズに対応した各種生産ラインの自動化・省力化をサポートします。

食品関連、医療器械関連、各種包装組立機、検査機、その他の産業用機械を設計製作しております。

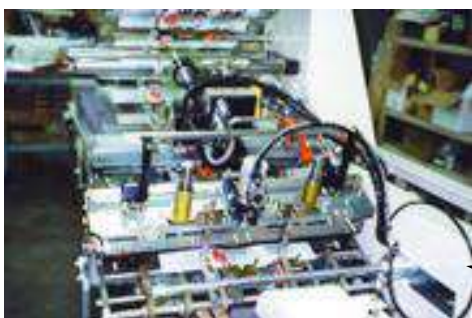

<食品関連の産業機械>

「お客様のご要望を満たす産業用機械」を實踐する  
弊社は「実績をエネルギーにして」これまで走ってきました。私たちがつくった産業用機械がお客様に信頼されることを更に新しいパワーにしてきました。

**食品関連：** 安全性を第一に、これまでの技術・ノウハウを駆使した製造機械や包装機械などを製造します。

**医療器械関連：** これまでの経験を生かした、安全な医療用具関連製品の製造や包装、組み立てが可能です。



<包装組立機>

**各種包装組立機：** 差別化などのお客様のご要望をカタチにするため、特殊な形状やパッケージにも対応できます。

**検査機：** 生産性を維持しながら、製品に生じた傷やズレ、ピンホールなどを自動で検査する機械です。

**その他の産業用機械：** あらゆる産業界のワーク供給、組立、検査、集積、箱詰めなどの自動化機械を開発・製造します。

ABMIには高い技術力と豊かなノウハウがあります。： 弊社では、ご依頼～仕様打合せ～構想～社内ミーティング～装置設計～製作～完成～納品までフォロー万全です。構想はお客様からヒヤリングしたご要望をもとに、産業用機械の概要や基本的な製造の流れを纏めた構想図及び見積書をご提出します

## 3. 特記事項

機密保持への取り組み：「複製の禁止」「保管義務」「返還義務」など、お客様にご提示いただく機密保持契約は、すべての条項をクリアするのは当然のこと、関係者全員に、守秘義務を徹底しております。

## 製品・技術 PR レポート

## 1. 企業概要

会社名	大川原化工機株式会社			代表者名	大川原 正明		
				窓口担当	大川原 知尚		
事業内容	スプレードライヤの 設計・計画・製造・販売・受託加工			URL	<a href="http://www.oc-sd.co.jp/">http://www.oc-sd.co.jp/</a>		
主要製品	スプレードライヤ、スプレークーラー、流動造流スプレードライヤ、 排ガス処理・排水廃液処理、乳化分散機、農業生産技術						
住所	〒224-0053 神奈川県横浜市都筑区池辺町 3847						
電話/FAX 番号	045-932-4111/045-931-5139			E-mail	t_ookawara209@oc-sd.co.jp		
資本金(百万円)	88	設立年月	昭和 55 年 3 月	売上(億円)	28	従業員数	93

## 2. PR事項

## 『液体を高付加価値の粉体に！』

弊社は液体の微粒化・乾燥・粒子づくりのエンジニアリングをモットーに前後装置を含め、お客様の要求される品質を上げるためのお手伝いをさせていただいております。また、環境問題にも積極的に取り組んでおります。弊社はこの分野におけるリーディングカンパニーとして多種多様なお客様に対応できるよう、「3つの技術」**「微粒化」「乾燥」「粒子づくり」**に力を入れています。海外にもネットワークがあり、多種多様な製造業に提供しております。

## ■液体から粉体へ &lt;&lt;スプレードライヤ&gt;&gt;



スプレードライヤは、液体原料を熱風中に噴霧して、瞬時に流動性の良い製品を得る装置です。この分野におけるリーディングカンパニーとしてお客様に提供させていただいております。お客様の粉体製品(粉粒状製品)づくりのお手伝いをいたします。標準的な機種は多数ありますが、お客様の希望に沿った装置の生産も行っております。

## ■スプレードライヤの前処理装置 &lt;&lt;乳化分散装置&gt;&gt;



スプレードライヤの前処理装置として開発したまったく新しい構造の乳化機です。低圧力で詰まることがなく、温度上昇も少なく、均一・安定して乳化液の調整が行えます。

## ■受託加工承ります &lt;&lt;粉体技術研究所&gt;&gt;



静岡県富士宮市にある粉体技術研究所では、お客様の求めている粉体を試作、受託加工など請け負っております。最新の試験設備に当社が培ってきた経験とノウハウを加えることで、日々進歩を続ける技術・多様化するお客様のご要望にベストな解決策を提案いたします。もちろん装置見学だけでも歓迎します。

## 3. 特記事項(期待される応用分野等)

- 食品・セラミックス・化成品・医薬品、有機溶剤対応・環境対策対応・その他(営業にお問い合わせください)

## 製品・技術 PR レポート

## 1. 企業概要

会社名	株式会社 クレステック			代表者名	大井 英之		
				窓口担当	岩井 修平		
事業内容	ナノ加工装置の開発・製造、加工受託			URL	<a href="http://www.crestec8.co.jp">http://www.crestec8.co.jp</a>		
主要製品	XYZ電子線描画装置、電子線描画委託加工						
住所	〒192-0045 東京都八王子市大和田町1丁目9番2号						
電話/FAX 番号	042-660-1195/042-660-1198			E-mail	sales@crestec8.co.jp		
資本金(百万円)	295	設立年月	平成7年2月	売上(百万円)	600	従業員数	28

## 2. PR事項

『電子ビームによる“ナノ加工装置”を世界中の大学、研究施設、産業界に提供  
電子ビーム描画加工の受託も承っております。』

クレステックの電子線描画装置は、国内はもとより米国、欧州、東アジア諸国の世界各国で利用されています。

### ＜ケンブリッジ大も高評価、抜群の安定性かつなぎ精度の「高分解能電子線描画装置」＞

- ▶ パーマロイボックスと恒温装置により抜群のビーム位置長時間安定性を誇ります。レーザー測長によりつなぎ精度は10nmを実現。
- ▶ フィールドサイズモジュレーション(特許)により、最小位置決め分解能0.0012nmを実現しました。通信系のDFBレーザーの回折格子製作(生産ライン)に使用されています。
- ▶ シンプルなコンソールによる制御と、簡単なPC操作(OSはWindows)が可能です。CAD、描画条件等のデータをレシピ化して保存できるため、マルチユーザにも適しています。

＜ポイントビーム型 XYZ 電子描画装置＞  
CABL-AP シリーズ



＜極細線＞

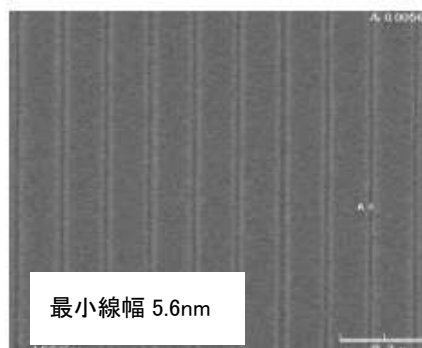

＜ライン&スペース＞

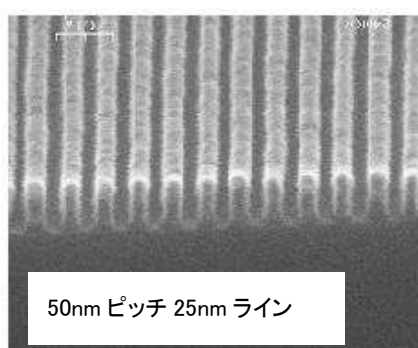

＜ドットパターン / HDD ビットパターンメディア＞

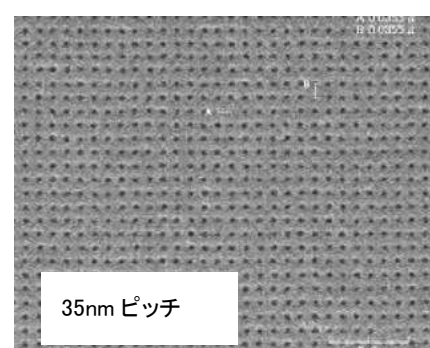

## 3. 特記事項

- 2001年 科学技術振興事業団 独創的研究成果共同育成事業として、「パターン化弾道電子面放出近接露光装置の研究開発」採択
- 2004年 経済産業省 地域新生コンソーシアム研究開発事業として、「Xθ型大電流電子ビームによる高密度・高速描画装置の開発」採択

## 製品・技術 PR レポート

## 1. 企業概要

会社名	株式会社 塩		代表者名	駒澤 増彦			
			窓口担当	木下 礼一			
事業内容	ファインバブル活用製品の開発製造販売		URL	<a href="http://www.sio-miu.co.jp">http://www.sio-miu.co.jp</a>			
主要製品	ウルトラファインバブル生成器「SIO」、SIO HOME						
住所	東京都八王子市横山町 21-12 池田ビル 2 階						
電話/FAX 番号	042-649-2770 / 042-649-2660		E-mail	info@sio-miu.co.jp			
資本金(百万円)	10	設立年月	平成 20 年 8 月	売上(百万円)	120	従業員数	10

## 2. PR事項

## 『ウルトラファインバブルを家庭にも仕事にも!!』

～ 「SIO」を設置するだけで家庭から仕事までクリーンアンドエコを実現～

## ■ 独自技術(特許登録26件)が濃厚で超微細なバブルを生成

- ・生成したウルトラファインバブルは数週間から数カ月の寿命があり、配管内に長期間残存します。
- ・数千万から数億個/ml のウルトラファインバブルが作用することにより、水の能力を向上させます。(配管内部や対象物の洗浄能力、冷却や加熱などの伝熱能力、汚れやごみをまとめる凝集能力など)

## ■ 家庭から事業所、店舗、工場、更には屋外などどこでも使えます。

- ・水道メーターのすぐ横に配置し建物全体にウルトラファインバブルを送り込む **SIO HOME**
- ・浴室、洗面所、キッチンなどに **SIO アプライアンス**、仕事用には装置ごとに装着する **SIO**

## ■ 省スペース設計で設置は簡単、電力、動力不要で運用費用はゼロ。

- ・設置するだけで手間いらず、設置後のメンテナンスも不要です。

家庭では  
生活環境をクリーンアップ



仕事では  
生産性を大幅アップ



## 3. 特記事項 (期待される応用分野等)

- 産業分野向け SIO: 工作機械用(研削盤、MC、旋盤など)、洗浄プロセス用、冷却プロセス用、食品加工など
- 家庭、事業所・工場向け SIO: 建物全体 (**SIO HOME**)
- 個別機器用 SIO: **SIO アプライアンス**(洗濯機、バス、トイレ、湯沸かし器など)

# 製品・技術 PR レポート

## 1. 企業概要

会社名	株式会社シグマ工業			代表者名	沼澤 剛志		
				窓口担当	沼澤 剛志		
事業内容	装置のオーダーメイド製作			URL	<a href="https://www.shiguma.jp">https://www.shiguma.jp</a>		
主要製品	半自動/自動流量・圧力検査装置、ピン/ボール圧入装置、荷重・トルク検査装置						
住所	〒243-0303 神奈川県愛甲郡愛川町中津 6790-2						
電話/FAX 番号	046-286-3611 / 046-286-3612			E-mail	tsuyoshinumazawa@wind.ocn.ne.jp		
資本金(百万円)	5	設立年月	昭和 51 年 4 月	売上(百万円)	125	従業員数	6

## 2. PR事項

『 お客様の想いを載せて、操縦性、耐久性、メンテナンス性を  
高めたオーダーメイドマシンをご提案します！ 』

＜業務案内＞

- ・治工具及び各種省力化機械装置の設計、製造、販売(オーダーメイド)
- ・各種試験装置の設計、製造、販売(トルク、荷重、衝撃、リーク、流量)
- ・電気制御盤製作、シーケンス制御

下記は参考例です。どんなものにもトライの気持ちで対応致します。お気軽にお問合せ下さい！！

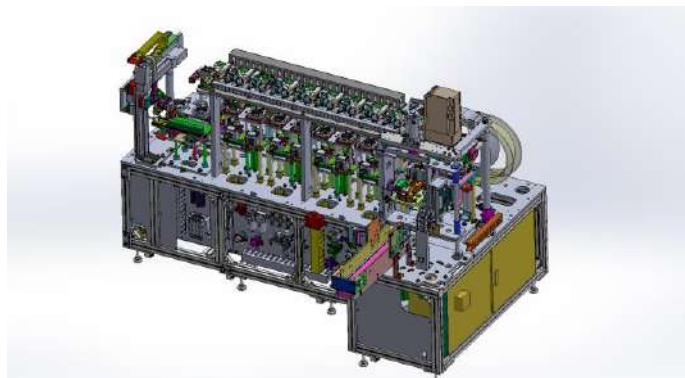

全自動検査装置

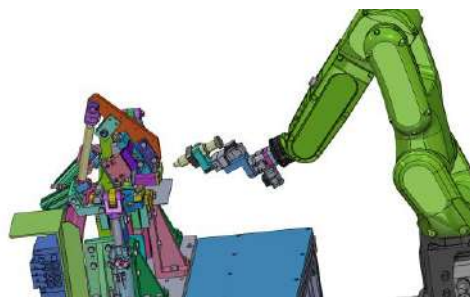

シャフト挿入機(協働ロボット)

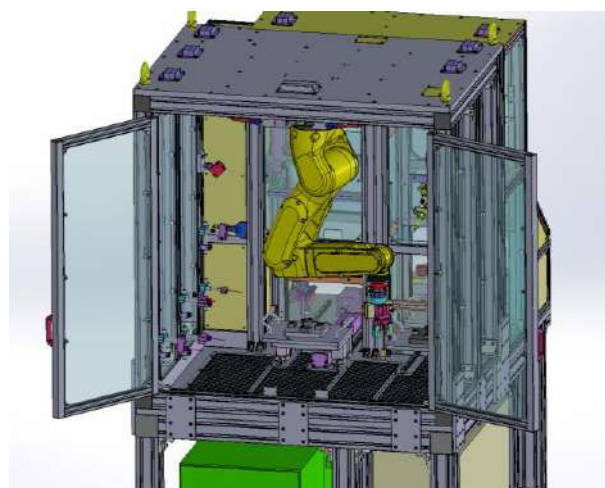

ブロー洗浄装置

## 3. 特記事項 (期待される応用分野等)

- 海外納品、現地セットアップの経験が豊富です。(アメリカ、中国、ポーランド、タイ、ベトナム、フィリピンなど)
- PLC 対応:三菱、オムロン(NJ シリーズ可)、キーエンス、日立、光洋電子、IDEC、横河、その他

## 製品・技術 PR レポート

## 1. 企業概要

会社名	株式会社昭和真空			代表者名	小俣 邦正		
				窓口担当	経営企画室 杉山		
事業内容	真空技術応用装置の製造及び販売			URL	<a href="https://www.showashinku.co.jp/">https://www.showashinku.co.jp/</a>		
主要製品	真空蒸着装置、スパッタリング装置、イオンプレーティング装置 ほか						
住所	〒252-0244 神奈川県相模原市中央区田名 3062 番地 10						
電話/FAX 番号	042-764-0321/042-764-0329			E-mail	sales-div.hp@showashinku.co.jp		
資本金(百万円)	2,177	設立年月	昭和 33 年 8 月	売上(百万円)	10,706	従業員数	192

## 2. PR事項

## 『真空技術をキーテクノロジーとした電子部品用成膜装置メーカー』

世界中で普及の広がるスマートフォンに代表される高機能携帯端末やデジタル家電及びカーエレクトロニクス等には、さまざまな電子部品が使われていますが、当社が提供する真空装置は、“産業の塩”とも呼ばれる水晶デバイスやスマートフォンのマイクロレンズやカメラモジュールなどの光学デバイス、その他各種電子デバイスの製造工程で重要な役割を果たしています。これらキーデバイスの開発・製造に貢献する当社の最先端の技術力を支えているのが①真空状態を作り出すハード技術、②真空中におけるロボット搬送技術、③装置の自動化制御技術、④真空中における成膜のソフトウェア技術、という4つの要素技術です。これによりお客様の要望にワンストップで対応することができるため、迅速かつ個別の要望に対応した装置の提供が可能となる点が当社の強みです。

当社装置はこんな製品の製造に活躍します！

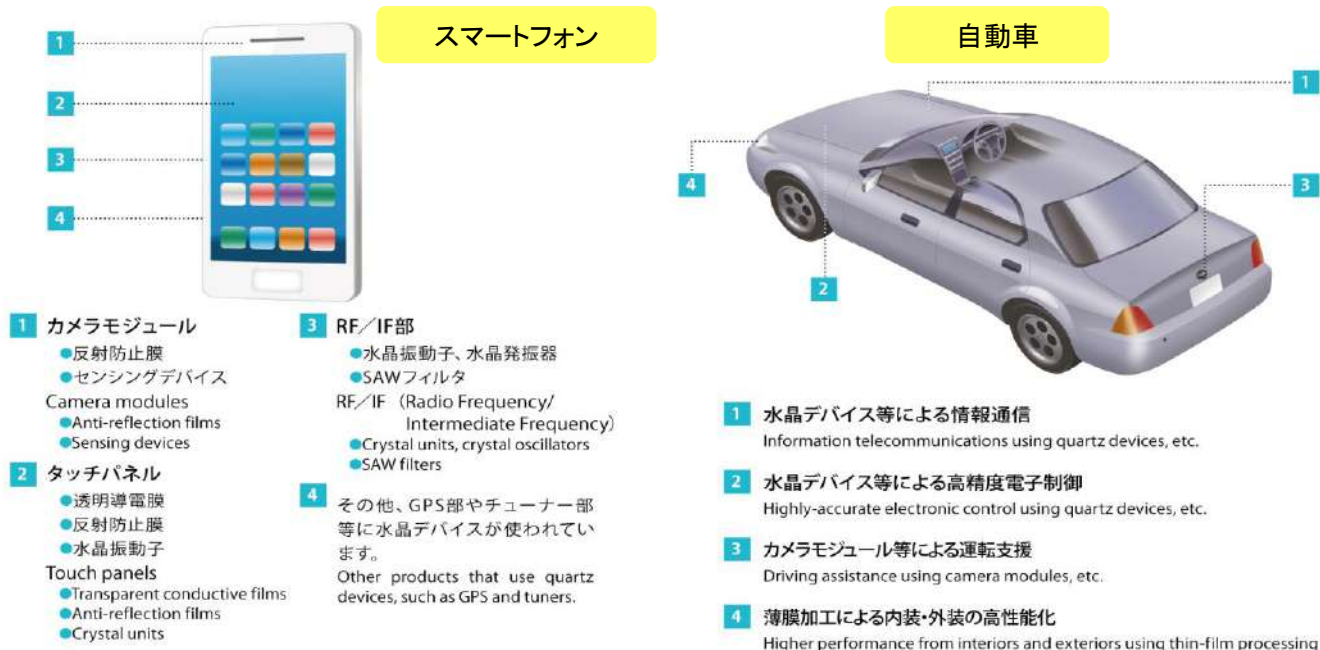

## 3. 特記事項（期待される応用分野等）

- 平成 6年 神奈川県工業技術開発大賞奨励賞受賞
- 平成16年 株式をJASDAQ市場(現 東京証券取引所 JASDAQ(スタンダード))へ上場
- 平成18年 経済産業省より「明日の日本を支える元気なモノ作り中小企業 300社」に選定
- 平成23年 水晶デバイス用周波数調整装置が「九都県市のきらりと光る産業技術」を受賞
- 平成26年 神奈川県工業技術開発大賞ビジネス賞受賞
- 平成30年 経済産業省より「地域未来牽引企業」に選定
- 令和 2年 経済産業省より「グローバルニッチトップ企業100選」に選定



## 製品・技術 PR レポート

## 1. 企業概要

会社名	株式会社 精光技研		代表者名	田中 幸司			
			窓口担当	大芦 洋			
事業内容	精密機器の設計、製作		URL	<a href="http://www.seikou-giken.co.jp">http://www.seikou-giken.co.jp</a>			
主要製品	研究開発用の光学機器、位置決め装置、真空装置等のカスタマイズ品設計製作						
住所	〒252-0243 神奈川県相模原市中央区上溝 4504-7						
電話/FAX 番号	042-764-7112/042-760-8816		E-mail	h.oashi@seikou-giken.co.jp			
資本金(百万円)	3	設立年月	平成 10 年 5 月	売上(百万円)	300	従業員数	17

## 2. PR事項

『 光干渉センサーの商品化（医療用OCT技術を産業用に開発！！） 』

**OCT 厚さ測定センサー WLI2000BS/BE****非接触で多層の厚さ計測も出来るセンサーです！**

薄膜から厚板までの幅広い測定レンジ！

## ☆OCT光干渉センサー外観

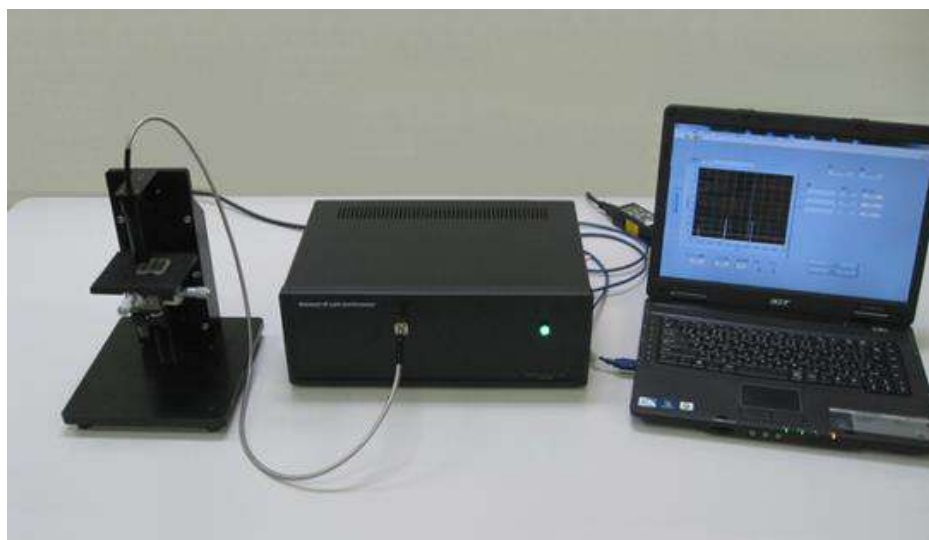

## ☆測定例



## ☆OCT光干渉センサー仕様

- |  |   |
|--|---|
| ①計測範囲: 15 $\mu$ m-14mm                                     | ③使用波長: 1310nm                             |
| ②精度: $\pm 1 \mu$ m<br>(2mm厚ガラス板50回測定時)<br>(Tanalys計測ソフト使用) | ④測定面許容チルト角: $\pm 5^\circ$<br>(レンズアダプター使用) |
|  | ⑤スポット径 20 $\mu$ m<br>(レンズアダプター使用、焦点位置)    |

## ☆厚さ計測ソフト

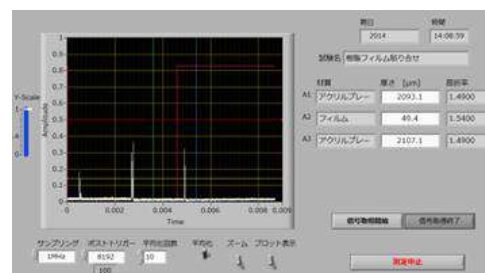

サンプル厚さを効率良く測定出来ます。

## 3. 特記事項（期待される応用分野）

- 地域新生コンソーシアム「安全・安心な社会に役立つ計測制御機器用高度機能部材の開発」に参画
- 平成 14 年度独創モデル化事業「レーザー誘起蛍光法による超高感度 NOx 測定システムの開発

製品・技術 PR レポート

## 1. 企業概要

会社名	株式会社太陽技研		代表者名	豊川 聖一郎			
			窓口担当	豊川 聖一郎			
事業内容	省力化装置及び治具設計製作		URL	—			
主要製品	FA用省力装置、組立治具・検査治具・孔明治具・工作機械治具等、MC部品加工						
住所	〒252-0243 神奈川県相模原市中央区上溝 1671-10						
電話/FAX 番号	042-754-8281/042-758-6383		E-mail	k.taigi@jcom.home.ne.jp			
資本金(百万円)	10	設立年月	昭和 46 年 1 月	売上(百万円)	190	従業員数	10

## 2. PR事項

最良の生産効率を求め製品仕様に合致した省力化装置の設計製作をお引受します。

株式会社太陽技研は、「品質こそ我社の心」をモットーに各種の精密治具の設計・製作を長年に亘り行ってまいりました。培った技術を活かして、カスタムメイドの産業用5軸直角座標型ロボットや自動搬送装置ロボット等の省力化装置の設計製作を行っております。技能検定合格者が多数在籍してどのようなご要望にも誠心誠意対応する姿勢を貫いております。貴社の工程改善をご検討の折には一声おかけください。また、大型機による部品加工にウエイトを置いています。フレーム、チャンバー等も製作しております。

以下、当社が製作した装置の一部をご案内いたします。

指輪プライスカード取付用自動機

指輪にプライスカードを取り付ける装置です。プライスカードに取付用糸を通して後にファッションリングに結びつける工程を自動化しております。

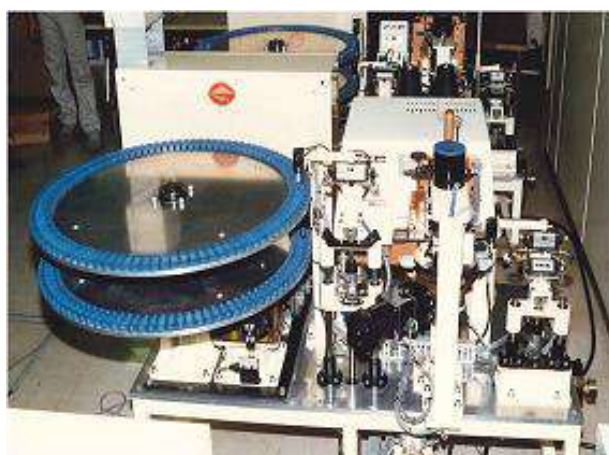
ロボット用溶接治具

事務機フレームをロボットにより溶接を行う時に使用する装置です。プログラムにより自在に可動ができます。



## 3. 特記事項

「JIGボーラ加工」「溶接製缶加工」「平削盤加工」「マニシング加工」「プラノミラー、横中ぐり加工」「焼鈍、調質焼き入れ」「高周波焼入硬質クロムメッキ」「工具研磨～製品研磨」「ラッピング」等を承ります。

## 製品・技術 PR レポート

## 1. 企業概要

会社名	株式会社ダイワ・エム・ティ		代表者名	和久田 恵子			
			窓口担当	和久田 恵子			
事業内容	自動車等の開発業務		URL	<a href="http://www.daiwa-mt.co.jp/">http://www.daiwa-mt.co.jp/</a>			
主要製品	自動車内装部品 VAC 型・治具・設備機械・試作型・デザインデータ・デザインモデル						
住所	〒417-0801 静岡県富士市大淵 539						
電話/FAX 番号	045-35-0350 / 0545-35-0466		E-mail	info@daiwa-mt.co.jp			
資本金(百万円)	10	設立年月	昭和 18 年 8 月	売上(百万円)	1200	従業員数	56

## 2. PR事項

## 『 “データ技術と匠の技” でモノづくりをワンストップ・サポート！ 』

当社は創業(1916年)以来、高い精度と信頼性が求められる自動車開発関連の業務を担い続け、技術力と実績を積み上げてきました。特に、デザインデータから量産型、設備、専用機製造まで**自社内完結形のワンストップシステム**は、高品質・短納期・低コストのニーズにお応えできる技術として高い評価を頂いております。

## ◆デザインから量産用機械製作までワンストップで対応



- ・ 上流から下流までデザインデータを共有し、開発の効率化を図っています。
- ・ 最先端技術と匠の技の融合で、トライ&エラーにフレキシブルに対応致します。

## ◆当社のコア技術とソリューション



慶應義塾大学殿納入

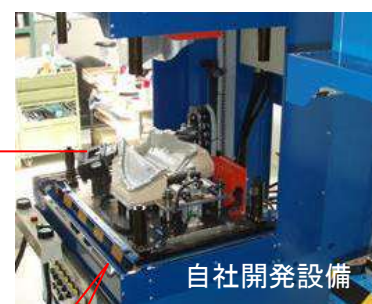
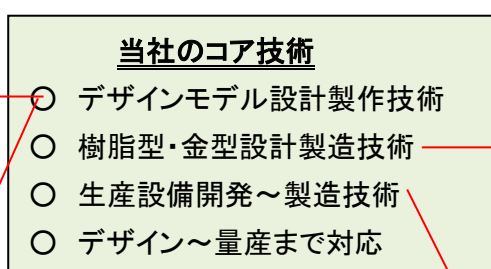

JR東日本殿納入

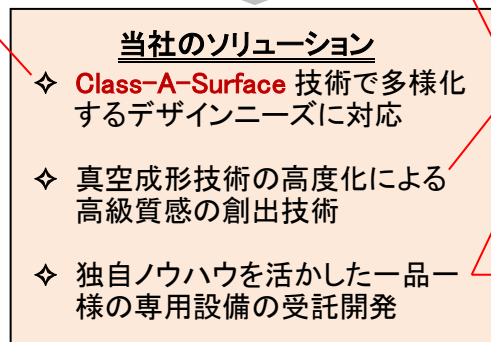

## 3. 特記事項(期待される応用分野等)

- 2003年 3月:ISO9001 認証取得
- 2007年 7月:デザインデータセンター(DDC)開設(神奈川県厚木市)。「ICEM SURF」を導入し、自由曲面モデリング機能を強化

# 製品・技術 PR レポート

## 1. 企業概要

会社名	株式会社 田中技研			代表者名	田中 幹夫		
				窓口担当	田中 芳昌		
事業内容	印刷、製本、紙工関連機械の設計製作			URL	<a href="http://www.tanaka-giken.co.jp">http://www.tanaka-giken.co.jp</a>		
主要製品	シートスリッター、ロールスリッター、円筒切りスリッター						
住所	〒197-0834 東京都あきる野市引田688						
電話/FAX 番号	042-559-5010 / 042-558-6720			E-mail	info@tanaka-giken.co.jp		
資本金(百万円)	10	設立年月	1977年8月	売上(百万円)	190	従業員数	8

## 2. PR事項

### 『 シール・テープ・フィルム・紙のスリッター専門メーカー 』

当社の製品コンセプトは、各機械に求められる基本機能を満たした高品質の製品を提供することです。これら機械にお客様の要求に基づく各種オプションを追加することで、お客様に**最適な仕様**となり、**使い易く、コストパフォーマンスの高い機械**の提供が可能となり、ご満足をいただいております。関連製品として印刷製本機・コンベア等の紙工用特殊機械装置から、治具・工具類の製作も致します。

#### シートスリッター



最大紙幅 560mm  
スリット間隔 16mm  
付属ホルダー数 5組  
寸法 W790xL1340xH1000  
重量 80Kg  
使用電源 100V200W

- ・切断刃と受けローラー間隔の微調整が簡単
- ・ホルダー、カッター刃の追加、交換が容易
- ・折作業の前処理の筋入れが簡単

#### 円筒切りスリッター



原反最大幅 1250mm  
原反最大径 210mm  
寸法 W800xL2130xH1330  
重量 380Kg  
使用電源 200V  
横送サーボモータ 0.4Kw

- ・マーキングフィルム、ラミネートフィルム、マスキングテープ、両面テープの切断に最適
- ・切断材料に合わせた刃角度を自由に調整できる
- ・見やすいデジタル表示パネルを採用
- ・回転速度は無段変速

#### 卓上型二軸巻取スリッター



原反最大幅 320mm  
原反最大径 300mm  
スリット最小幅 30mm  
切断スピード 5-80m/分  
寸法 W790xL1340xH1000  
重量 80Kg  
電源 200V2.5KW

- ・誰でも容易に段取りができる
- ・作業中に切断寸法の修正が可能
- ・長さやラベル数量(\*)を指定し自動停止が可能
- ・ラミネート加工と切断の同時作業(\*)ができる  
(\* )オプション仕様

#### ロールスリッター



原反最大幅 700mm  
原反最大径 600mm  
切断スピード 0-100m/分  
切断刃 5組最小間隔 25mm  
寸法 W790xL1340xH1000  
重量 80Kg  
電源 200V2.5KW

- ・切断とハーフカットの同時作業ができる
- ・紙管や製品の着脱が容易な機構を採用
- ・巻取軸の正逆回転の切り替えが可能
- ・巻取軸位置の自動調整機構を採用
- ・原反、切断刃、ハーフカットを運転中に微調整可

## 3. 特記事項

1998年 実用新案登録(第 3055286号)「ロール紙加工機における巻きだし、巻き取りの同調装置」

## 製品・技術 PR レポート

## 1. 企業概要

会社名	株式会社テクノメイト		代表者名	芦田 春幸			
			窓口担当	芦田 春幸			
事業内容	機械装置の製造・販売		URL	<a href="http://www.technomate.co.jp">http://www.technomate.co.jp</a>			
主要製品	スラリー供給装置、薬液供給装置、昇圧・高圧ポンプユニット、3Dメガネ洗浄機						
住所	〒192-0031 東京都八王子市小宮町 785-1						
電話/FAX 番号	042-646-4612/042-646-4613		E-mail	ashidah@technomate.co.jp			
資本金(百万円)	18	設立年月	平成 6 年 7 月	売上(百万円)	289	従業員数	16

## 2. PR事項

## 『テクノメイトでは各種ユニットの受託加工サービスから

## 仕様打合せに基づく設計、製作までトータルでサポートいたします』

半導体製造装置としてバックグラインダー装置、ダイサー、CMP 研磨装置等の周辺機器としてスラリー供給装置、昇圧ポンプユニット、高圧ポンプユニット、真空ポンプユニット、温風乾燥ユニット、インライン薬液供給装置などがあります。分析

装置関連としてセル加熱冷却装置、各種ガス分析装置、レーザ関連装置として YAG レーザ冷却装置があります。スラリー供給装置は当社の主力製品のひとつとして高い評価をいただいております。

アイデアから製品化までをお手伝いします。

## ●連続スラリー供給装置

ポリタンクにより供給された原液をロードセルにより計量希釈し装置へ連続供給するためのもの。

タンク自動  
洗浄機能が  
あり、メンテ  
ナンスフリー。  
(ウエハ研  
磨用)



## ●薬液供給装置

酸系薬液、アルカリ系薬液の原液コンテナを収納し、窒素による加圧圧送された原液と純水を希釈しインラインで薬液を供給するためのものです。CMP 装置の薬液供給用です。



## ●高圧ポンプユニット(ウエハの洗浄等)

エア駆動式プランジャーポンプ内蔵の高圧水発生ユニットで、エア圧調整器、エア圧力計、吐出圧力計などが一体となっており装置組み込みに最適です。

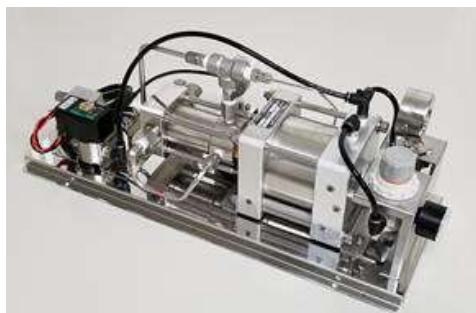

## ●3Dメガネ洗浄機

3D 立体映画劇場で使用されたメガネをリサイクル使用出来るよう洗浄から乾燥までを自動で行います。



## 3. 特記事項

※ 2000年5月：UL 準拠、SEMI,CE 規格審査適合品の製造開始



## 製品・技術 PR レポート

## 1. 企業概要

会社名	東京油機工業株式会社			代表者名	重盛 俊樹		
				窓口担当	重盛 俊樹		
事業内容	推進機械製造、リース、販売			URL	<a href="http://www.tokyoyuki.co.jp/">http://www.tokyoyuki.co.jp/</a>		
主要製品	推進機械						
住所	〒252-0159 神奈川県相模原市緑区三ヶ木 1610-1						
電話/FAX 番号	042-780-0181/042-780-0185			E-mail	info@tokyoyuki.co.jp		
資本金(百万円)	10	設立年月	昭和 50 年 11 月	売上(百万円)	150	従業員数	13

## 2. PR事項

『 地表を掘らずに下水管等を埋設し、枝管を付ける機械を作っています。 』

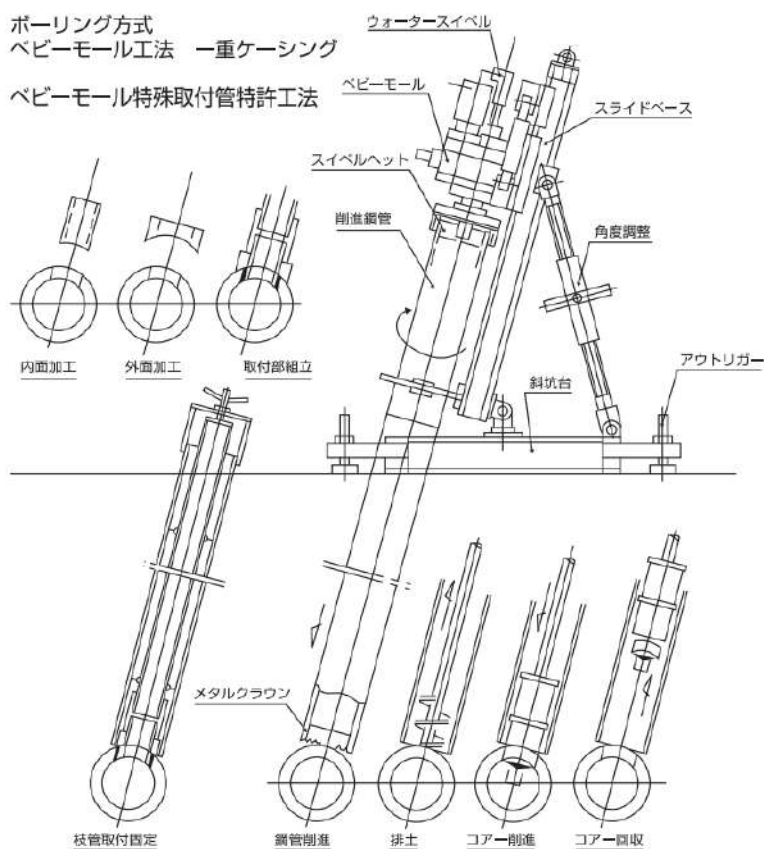

取付部回収コアの合せ加工

下は実際は地中です。



既設管と塩ビ管の接合状態 取付部組立状況

地表を掘らずに水平に地中を掘り進み下水管等を設置するだけで無く、独自の技術により既設の管の側面をくり抜きコアーとして回収してくるにより接続部に関しても掘り返さずに地中で接続することが可能です。

## 3. 特記事項（期待される応用分野等）

●当社の推進機を扱えるベビーモール協会員が全国で日々下水道等の削進行っており、その技術を別の分野に応用すること。

## 製品・技術 PR レポート

## 1. 企業概要

会社名	株式会社 東洋ボデー		代表者名	中條 守康			
			窓口担当	近 啓介			
事業内容	輸送用機器製造業		URL	<a href="http://www.toyobody.co.jp/">http://www.toyobody.co.jp/</a>			
主要製品	トラック用リヤーボディーの設計開発、製造、販売・カチオン電着塗装						
住所	〒208-0023 東京都武蔵村山市伊奈平 2-42-1						
電話/FAX 番号	042-560-2111/042-560-2110		E-mail	—			
資本金(百万円)	48	設立年月	1956年1月	売上(百万円)	2,980	従業員数	118

## 2. PR事項

『品質とコスト対応は当然！ 迅速な納期、環境負荷低減、そして荷役性向上を含め、世の中に価値を提供し続けます。』

## ●納期

構想設計書をいただければ詳細設計し1台から製造します。  
仕様が決まっていれば平ボディーの最短納期は 7日 です。

【ベンディングカー】



## ●環境負荷低減

強度は維持しながら軽量化し顧客でのエネルギー消費量低減が図れるボディーの製造を致します。また、自社での工場エネルギー低減活動を行っています。使用後の廃車時の解体性を高め100%リサイクルを目指しています。

## ●荷役性向上

人口減少、流通量増大に伴うドライバー不足に対応して

- ・新免許制度に対応した GVW(車両総重量) 3.5 未満に対応したルートセールスカーの提供
- ・新免許制度に対応した GVW7.5t 未満の軽量化ボディーを提供
- ・省力化ロック機構の開発を最近では当社ではおこなっております



【工場内のカチオン電着塗装設備】

## ●当社のコア技術

- ・軽量ボディー設計技術 材質はアルミ、ステンレス、鉄、プラスチックなど用途に合わせて設計
- ・強度設計技術 過酷な流通業界の要求に応える強度設計
- ・少量多品種生産 お客様のニーズに対応した仕様の設計、生産、販売(1台から行っています)
- ・カチオン電着塗装 美しく強靱なメタリック塗装技術(有効 6.5×0.9×1.9mの総量 16トンの大型槽)  
※カチオン電着塗装だけでもお引き受けします

当社コア技術は既存トラックリアボディーだけでなく、世界初「航空機タイヤ交換車」を初め、ルート配送用軽量バン、省力化ロック機構等、流通業界での生産性向上に寄与すべくリアボディーの開発を進めております。当社の60年強の事業経験の中で培った技術と国内トラックメーカーへのブランドレス販売実績を生かし、輸送価値を提供します。



## 3. 特記事項

- 関東経済産業局経営革新支援事業の「オーダーメイド受注型生産と国内全域供給&サービスを実現する高生産性・高収益性システムの構築」をしている。  
<http://www.kanto.meti.go.jp/seisaku/joho/16itjirei/20070111touyo-body.html>

## 製品・技術 PR レポート

## 1. 企業概要

会社名	日電高周波株式会社		代表者名	金田 弘明			
			窓口担当	営業部 金田満雄			
事業内容	高周波加熱装置の開発・製造・販売		URL	<a href="http://www.nichico.com">http://www.nichico.com</a>			
主要製品	高周波加熱装置、高周波溶接器、高周波焼入装置						
住所	東京都羽村市神明台 4-5-27						
電話/FAX 番号	042-579-1771 / 042-579-2229		E-mail	sale@nichico.com			
資本金(百万円)	30	設立年月	1972年9月	売上(百万円)	390	従業員数	15

## 2. PR事項

## 『 CO2削減時代をリードする 誘導加熱のNICHICO! 』

創業以来48年余り、社会貢献をモットーに研究・開発を続け、金属加熱に利用される最先端技術を集約した高周波誘導加熱装置の設計製作、販売をして参りました。

製品群は、インフラ整備時に多く使われる鋼管の製造用高周波溶接器、耐久性を求められる自動車部品の焼入・焼戻装置、貴金属装身具の溶解/鑄造装置、各種電子制御装置が有ります。

## ●誘導加熱の原理

## ➤ 誘導加熱とは

誘導加熱とは、交番磁界中に置かれた金属(導電体)に磁束が貫通、電磁誘導作用により渦電流が流れ、その電流と金属自身の抵抗によりジュール熱が発生し、金属自身が自己加熱されます。加熱温度と範囲はその磁界の強さおよび周波数によって制御されます。

## ➤ 誘導加熱が使用されるわけ

- ・自己(直接)加熱である。・炎が出ない。・自動化が容易
- ・急速加熱が可能(3000℃以上)・制御性が良い。

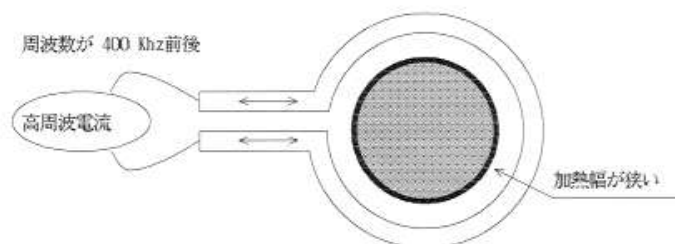

<周波数により加熱幅をコントロール>

## ●主要製品

		
高汎用型高周波溶接器 (鋼管製造用溶接器)	ネオサーモコマンダー (鋼管製造用溶接温度制御装置)	高汎用型熱処理用電源 (金属の焼入等表面熱処理他)

## ●受注形態:受注生産方式

御客様の御要求仕様に基づき設計製作致します。加熱テスト等の試作もお手伝いさせていただきます。

## 3. 特記事項(期待される応用分野等)

補助金取得: ①(国)平成21年度ものづくり中小企業製品開発等支援補助金

②(国)平成24年度ものづくり中小企業・小規模事業者試作開発等支援補助金

主要取引先: 日本製鐵株式会社 JFEスチール株式会社 日鉄鋼管株式会社 株式会社 三五



## 製品・技術 PR レポート

## 1. 企業概要

会社名	日本分析工業 株式会社			代表者名	大栗 直毅		
				窓口担当	菊池 直樹		
事業内容	化学分析装置製造・販売			URL	<a href="https://www.jai.co.jp/">https://www.jai.co.jp/</a>		
主要製品	リサイクル分取 HPLC、熱分解装置、冷凍粉碎機、アウトガス捕集装置						
住所	東京都西多摩郡瑞穂町武蔵 208						
電話番号	042-557-2331			FAX 番号	042-557-1892		
資本金(百万円)	75	設立年月	昭和 40 年 9 月	売上(百万円)	750	従業員数	30

## 2. PR事項

## 『高分子と生化学分野で分析装置の未来を拓く』日本分析工業！！

当社は化学分析装置メーカー(販売)として、50年以上の実績があります。

リサイクル分取HPLC(国内No. 1のシェア)／キューリーポイントパイロライザー(熱分解装置)／  
冷凍粉碎機(凍結粉碎機)／加熱脱着装置／アウトガス捕集装置(発生ガス捕集装置)／

## ＜リサイクル分取HPLC＞



## リサイクル分取HPLC

- リサイクル分取を最重要視した液クロ(LC)です。分離困難とされていた試料を容易に分離することが可能。
- 分離効率の良い合成ポリマー充填剤を使用した高理論段数カラムを多数ラインナップしております。
- リサイクル分析法では、試料の溶解性のより良い溶媒や、単離分取後の溶媒除去が容易な溶媒を使用することで、短時間で効率よく、しかも試料に変化を与えずに分離精製することができます。

HPLC: High Performance Liquid Chromatography

## ＜熱分解装置＞



## 『キューリーポイントパイロライザー(熱分解装置)』

- GC-MSの高性能化、価格の低減化に伴い、熱分解-GC分析から熱分解-GC/MS分析が当たり前の時代となり、熱分解装置もさらに高性能が求められるようになりました。
- 熱分解装置は、ポリマー・不溶性材料・混合材料などの物質を前処理なしに測定でき、得られたパイログラムやスペクトルからその成分の同定ができます。特にポリマーのキャラクタリゼーションの有効な手段として用いられております。

## 3. 特記事項

- 2017年11月 世界発信コンペティション技術奨励賞受賞「キューリーポイントインジェクターJCI-55」
- 2019年11月 世界発信コンペティションベンチャー技術特別賞受賞「LaboACE LC-5060」
- 2020年 6月 経済産業省が認定する2020年版「グローバルニッチトップ100選」に選定
- 2020年10月 経済産業省が認定する「地域未来牽引企業」に選定

## 製品・技術 PR レポート

## 1. 企業概要

会社名	株式会社八洋（はちよう）		代表者名	小泉 信賢			
			窓口担当	小泉 信賢			
事業内容	精密機械加工品製造、及び 装置組立		URL	<a href="http://www.hachiyoo.com">http://www.hachiyoo.com</a>			
主要製品	電波応用機器部品、マイクロ波通信用導波管、監視カメラ用旋回装置、受配電機器用部品						
住所	〒182-0012 東京都 調布市 深大寺東町 5-3-5						
電話/FAX 番号	042-486-0622/042-483-6946		E-mail	koizumi@hachiyoo.com			
資本金(百万円)	11.2	設立年月	1964年9月	売上(百万円)	408	従業員数	28

## 2. PR事項

## 『日本の通信インフラ機器を精密機械加工・ろう付溶接技術で支えています！』

弊社は創業以来、マイクロ波通信機器等の精密加工部品の製作や社会インフラ向監視カメラの製造組立について お客様より高い評価を頂き、業容の拡大を図って参りました。また高周波測定器、無線送受信機、TV放送用送受信機、衛星通信機器、レーダー応用機器、防衛装備品等に使用される高精度・高出力装置用のキーコンポーネント製作に特化した精密部品製造技術を積み上げて参りました。

『精密機械加工品』においては、アルミ等の軽合金から銅タングステン等の特殊合金を対象に、マシニングセンターを中心にしたバリ無し高精度の加工を行っています。また図面が無くても、CAD データを頂ければ、スピーディーに製作対応が可能です。

また創業以来製造している『導波管』で培った「ろう付溶接技術」は、今は若手作業者が国家認定を取得して、しっかり技能承継しています。

マイクロ波関連部品群



高周波デバイス関連部品群



各種導波管

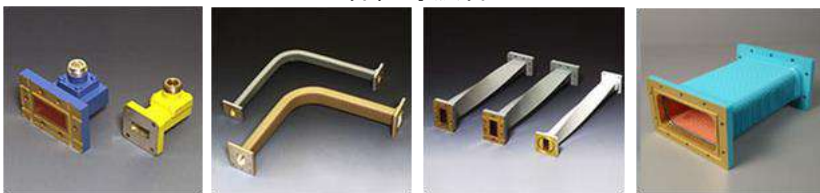

道路、河川、港湾、ダム、発電所等の屋外監視カメラ用旋回装置も製造しています。部材調達から加工、組立配線、調整、試験までの受託生産で厳しい品質と高信頼性の要求にお応えしています。また稼働中の同製品の修理やメンテナンスから得たノウハウを日々の生産や新製品開発支援にフィードバックし、活かしています。

標準型旋回装置



防爆型旋回装置

管内監視カメラ  
(カメラ搭載自走車)

カメラ一体型高速高精度旋回装置



## 3. 特記事項（期待される応用分野等）

- 平成11年 優良申告法人（武蔵府中税務署殿）表敬 受章（継続中）
- 2017年10月 JISQ9100-2016（航空・宇宙・防衛に関わる品質マネジメントシステム認証）取得

## 製品・技術 PR レポート

## 1. 企業概要

会社名	株式会社バンガードシステムズ			代表者名	池野 成雄		
				窓口担当	前田 貴之		
事業内容	モーションコントロール関連の受託開発			URL	<a href="http://www.hp-vanguard.com/">http://www.hp-vanguard.com/</a>		
主要製品	ステッピング・AC/DC サーボモータ用ドライバ、コントローラ、ソフトウェア						
住所	〒359-0021 埼玉県所沢市東所沢 1-27-23						
電話/FAX 番号	04-2945-2081/04-2945-2083			E-mail	maeda@hp-vanguard.com		
資本金(百万円)	133	設立年月	昭和 61 年 10 月	売上(百万円)	535	従業員数	60

## 2. PR事項

## 『世界最先端のモータ制御技術が自慢です』

当社は設立以来、モーションコントロール関連の受託開発・製造・販売を手掛け、AC/DC サーボドライバをコア技術に、高速サーボネットワークコントローラ、各バスボード、LSI、ソフトウェア開発に力を注いでまいりました。モーションに関連する事であれば、ほとんど自社技術だけで対応可能です。

最近ではステッピングモータ用ドライバの開発に力を注ぎ、その応用例として世界に類を見ないユニークな製品開発にもチャレンジしています。

## ■ 当社のモーション技術

当社のモーション技術&新連携で、新しい取り組みにチャレンジします！

## AC/DC サーボドライバ

- ・設立以来のコア技術
- ・微細なトルク管理が要求される分野で注目



## ソフトウェア

- ・各 OS 用デバイスドライバ & ActiveX
- ・組込みファームウェア & アプリケーション等

最新鋭  
クローズド・ループ  
ステッピング  
【ST-Servo】



当社のコア技術である「AC/DC サーボ制御技術」と、高精度エンコーダ付きステッピングモータを組み合わせた、サーボ制御型・最新鋭ステッピングシステムです。

## 2相ステッピングドライバ

- ・業界トップの低振動性を低価格で実現
- ・モータメーカーと連携



## モーションコントロールボード

- ・直線/S字加減速、カウンタコンパレート/プリスケールなど豊富な機能を搭載
- ・多軸タイプ有



超微細ネジ締め(M0.8)  
トルク管理ドライバ  
「PRO-FUSE」

業界初！



当社のコア技術であるベクトル制御技術により、ステッピングモータで超精密なトルク制御が可能となり、その応用技術で M0.8 などの超微細ネジ用の締め付けトルク管理ができる電動ドライバを開発しました。

## モータコントロール LSI

- ・コンパクトサイズのモータコントロール LSI
- ・1軸/2軸タイプ有



## ネットワーク

- ・パナソニック(株)社が推奨する高速サーボネットワーク Real time Express 用マスター/スレーブ

## ■ 豊富な受託開発実績

- モータドライバ(・高速スピンドル、・4軸1体型ステッピング、・ダイレクトドライブモータ、・医療機器用各種コンプレッサ駆動用ブラシレス、・ステッピングモータ、・各種防衛省向け、・省電力型ボイスコイルモータ用、・DC ブラシレスモータ)
- コントローラ(・電子顕微鏡(SEM)用ステージ、・ナノステージ用、・無人搬送車赤外線、・磁気浮上リニアモータ用、・自走式溶接台車、・プラネタリウム運動)
- コントローラ&ドライバ(・自立走行型ロボット用、3軸リニアアクチュエータ用、・深海探査艇スラストモータ用(位置/船上制御)、・印刷製本機械用省配線ネットワーク、・ねじ締めスクリュードライバ(トルク制御ドライバ&ネットワーク制御)、・テーピングマシン用、・移動撮影カメラ用)
- その他(・PLC(シーケンサ)用モーションモジュール、・移動支援ペダルこぎ式電動カート、等)

## 3. 特記事項(期待される応用分野等)

- 超微細ネジ締め(M0.8)トルク管理ドライバ: 経済産業省 新連携認定製品

## 製品・技術 PR レポート

## 1. 企業概要

会社名	株式会社ミラック光学			代表者名	村松 洋明		
				窓口担当	村松 洋明		
事業内容	顕微鏡、光学関連機器等の設計・製造			URL	<a href="http://www.miruc.co.jp/">http://www.miruc.co.jp/</a>		
主要製品	顕微鏡、光学関連機器、精密機械工具、位置決め摺動ステージ						
住所	〒192-0362 東京都八王子市松木 34-24						
電話/FAX 番号	042-679-3825 / 042-679-3827			E-mail	info@miruc.co.jp		
資本金(百万円)	10	設立年月	昭和 38 年 11 月	売上(百万円)	—	従業員数	30

## 2. PR事項

『 微細な位置決め用にガタやラック遊びのない  
アリ溝摺動ステージをお薦めします 』

当社は、位置決め摺動ステージ、顕微鏡、光学関連機器、精密工具の設計販売を行っています。当社の技を結集した“アリ溝摺動ステージ”は、職人による摺り合わせ技術と手作業によって、1台1台丁寧に組上げられています。

## ● 当社の技術・アリ溝の仕組み

同じ形状をした台形のオス・メスをはめ込み、スライドできるようにした構造で、過重やねじれに耐性を持った機構です。

## ● アリ溝摺動ステージの特徴

- ガタやラック遊びのない品質としっとり滑らかな動き
- 異なるステージ同士の組み換えや自由度の高い様々なアレンジが可能
- 面接触で耐過重性に優れており、長いストロークを素早く移動させる用途に最適
- ラック&ピニオン式は与圧調整機能が装備されており、摺動の微調整が可能
- メジャースコープやTVマクロレンズを組み合わせることで、さらに利便性が高まります。

## ● 多彩な用途(特注製作も随時対応しています)

- FA 分野をはじめとした位置決め用途の標準部品として、また治工具などの機械要素部品として世界中でご愛用頂いています。
- 測定工具顕微鏡やレンズは、生産・加工・検査工程に必要な光学機器で、工作機械や測定機・外観検査装置などのセッティングや位置決めにも多く利用されています。
- 真空ピンセットは、微細な電子部品や光学レンズ・貴金属などの取り扱いや組立作業に最適なハンドリングツールです。

## ● 製品例



&lt;アリ溝ステージ&gt;

&lt;測定工具顕微鏡(その他光学レンズ)&gt;

&lt;真空ピンセット&gt;

## 3. 特記事項 (期待される応用分野等)

■ 当社のアリ溝摺動ステージは、多数の知的財産権(特許権・意匠権・商標権)で構成されています。

## 製品・技術 PR レポート

## 1. 企業概要

会社名	株式会社 リガルジョイント			代表者名	稲場 純		
				窓口担当	稲場 義夫		
事業内容	流体制御機器の設計・製造・販売 環境改善のプランニング・機器販売			URL	<a href="http://www.rgl.co.jp">http://www.rgl.co.jp</a>		
主要製品	流量計・配管継手・熱交換器・環境機器						
住所	〒252-0331 神奈川県相模原市南区大野台 1-9-49						
電話/FAX 番号	042-756-7444/042-752-2004			E-mail	eigyou@rgl.co.jp		
資本金(百万円)	57	創業年月日	昭和 49 年 7 月	売上(百万円)	1,420	従業員数	58

## 2. PR事項

## 『環境再生プロダクツ Re シリーズで、お客様の課題を解決』



当社は主幹事業の流体機器事業のほかに、環境事業で20年の実績と技術を培って参りました。単なる製品の販売だけでなく、お客様のニーズ実現の為に様々な環境ソリューションをプランニングいたします。特に作業環境の改善や、省エネ省資源化の仕組み、排水浄化、廃棄物の削減など、当社のネットワークを駆使し、あらゆる技術で課題を解決いたします。

## 『Re-AL』アルカリ性電解水生成装置

本装置で生成した電解水で作る次世代型の水溶性切削液は、これまで金属加工業界で課題となっていた廃液処理や生産現場の衛生環境、加工効率、洗浄効果、装置の長寿命化などの改善を実現します。水溶性材の研究が進む中、本製品で生成する水溶性切削液は今後、金属加工業の工作機械への採用や海外の自動車部品加工メーカーへの導入が期待されています。

強アルカリ性電解水生成装置

Re-AL



廃液コスト削減

## 『高効率熱交換器』

既存熱交換器のダウンサイジングにより、省資源化、省エネ化を実現するSCFチューブ式熱交換器。「排熱エネルギー」を有効利用でき、家庭用燃料電池エネファームに採用。10万台の実績があります。



## 『各種 除菌・脱臭製品』

介護施設の除菌・脱臭や食品製造における除菌工程での利用、衣料品染料の排水脱色、人工透析装置内配管の除菌洗浄、養豚場の脱臭装置など、あらゆる分野で実績があります。



## 『社屋 エコビルシステム』

環境にやさしい3つのエコシステム、ソーラー発電、雨水再利用オゾン処理、冷温水空調システムを導入しています。社内で使われる電力の約30%はソーラー発電で賄っています。また冷温水空調システムは冷暖房時の廃熱をエネルギーとして蓄熱するシステムで、特許を取得しました。このシステムの運用で年間 150kg の CO<sub>2</sub> 削減となっています。システム全体で「第1回 TAMA 環境ものづくり大賞」などの環境賞(※)を受賞しています。

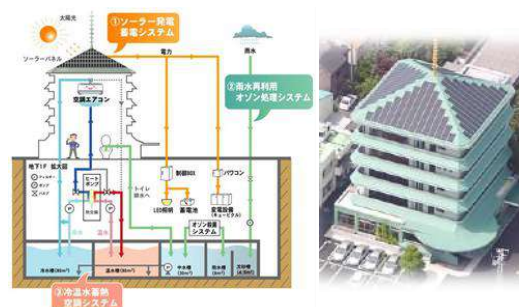

## 3. 特記事項（期待される応用分野等）

- 2009年:「第1回 TAMA 環境ものづくり大賞」受賞(リサーチ&ラボ システム)
- 2013年:本社「リサーチ&ラボ」エコシステム特許取得(冷温水蓄熱システム)
- 2013年:熱交換器「神奈川工業技術開発大賞」受賞(熱交換器)
- 2015年:「かながわ中小企業モデル工場」に指定
- 2018年:「はばたく中小企業・小規模事業者 300社」受賞
- 2019年:経済産業省「地域未来牽引企業」に選定
- 2019年:「かながわ地球環境賞」を受賞

## 製品・技術 PR レポート

## 1. 企業概要

会社名	株式会社 レスカ		代表者名	秋山 公司			
			窓口担当	宝泉 俊寛			
事業内容	理化学機器及び試験機		URL	<a href="http://www.rhesca.co.jp">http://www.rhesca.co.jp</a>			
主要製品	ボンディングテスト、ソルダーチェック、超薄膜スクラッチ試験機等						
住所	〒191-0011 東京都日野市日野本町 1-15-17						
電話/FAX 番号	042-582-4711 / 042-589-4686		E-mail	housen@rhesca.co.jp			
資本金(百万円)	40	設立年月	昭和 30 年 6 月	売上(百万円)	600	従業員数	30

## 2. PR事項

## 『ミクロン以下の薄膜の密着強度を評価出来る唯一の試験機です』



&lt; 外観 &gt;

## ● マイクロスクラッチ試験機

- 液晶テレビに使用される透明電極膜(ITO)や、レンズ表面の光学膜、ブルーレイ等記憶メディアの表面コート膜、半導体前工程における各種電極膜等の『密着強度』評価に使用されます。
- 一般に PVD や CVD 等による成膜後の膜に望まれる機能評価時には、その膜自体が剥がれてしまつては意味がありません。特に成膜前の基材洗浄及び成膜中のエネルギーレベルにより、基材と膜の結合手の数は大きく影響を受けます。本機による『密着強度』の評価は、内部応力やエッジングによる剥がれやすさが定量化出来ますので、成膜条件の選定等に役立ちます。

## ● 測定原理

ダイヤモンド圧子部(Stylus)を膜の表面に押し付け、Y 軸方向に圧力を増加させながらスクラッチします。この時センサ部全体を X 軸方向に励振(45Hz)させ、圧子部が受ける摩擦力によるセンサ部と圧子部の相対的な位置変化を微小電気信号として検出、数 10 Å ~ 数 μm の膜厚における測定が出来ます。

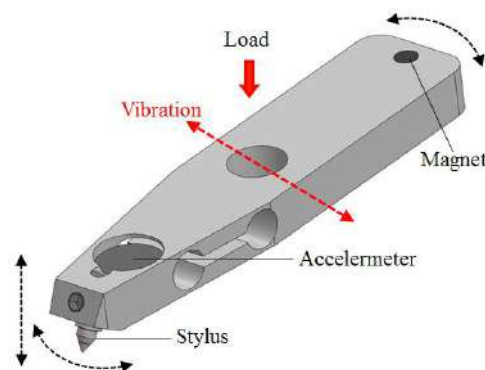

## ● 測定事例

右図は、『アクリル基材上の反射防止膜(HD 有)』測定を行った結果を示します。荷重 77.6mN 時に膜の破壊に伴う、摩擦力信号に変化が生じています。破壊痕の観察により基材露出が確認され、界面による破壊(はく離)であることが確認されました。

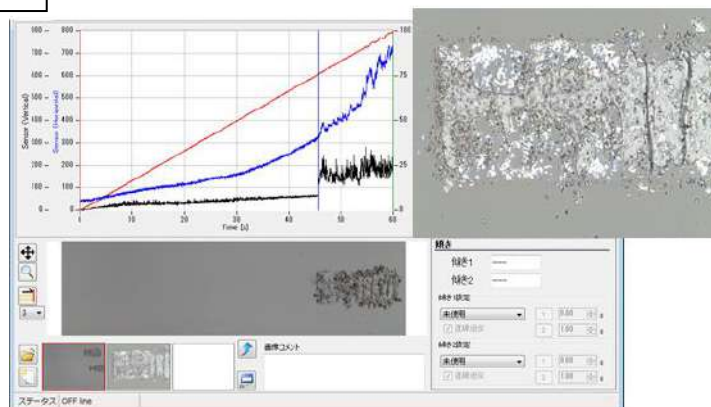

## 3. 特記事項 (期待する応用分野等)

- 0402 部品のはんだぬれ性を評価する『ソルダーチェック』や 10 μm の金線ボンディングを評価する『ボンディングテスト』等、微小部材に働く物理強度評価機を製造しています。

## 製品・技術 PR レポート

## 1. 企業概要

会社名	株式会社アイテック			代表者名	菅谷 哲夫		
				窓口担当	鈴木 雄一		
事業内容	恒温槽などの温度試験装置製造			URL	<a href="http://www.aetec.jp">http://www.aetec.jp</a>		
主要製品	エージング装置・熱衝撃試験装置・恒温槽・耐湿試験機・インライン低高温槽						
住所	〒359-0002 埼玉県所沢市中富 850-1						
電話/FAX 番号	04-2943-9222 / 04-2943-9220			E-mail	info@aetec.jp		
資本金(百万円)	20	設立年月	平成 5 年 5 月	売上(百万円)	200	従業員数	8

## 2. PR事項

## 『急速冷却・加熱技術で、環境試験装置のトップランナー!』

温度・湿度・圧力制御をコア技術とした「複合技術」の融合により、新しい環境試験装置のソリューションを提供します。メカトロニクス・計測装置等との組み合わせによる革新的検査システムでは、省エネ・省力・省スペース等の効果において高い評価を頂いています。

## ◆業界トップの急速冷却加熱技術で温度試験改革に貢献

## ■新型アグリチャンバー

- [特徴]・温度変化:20°C/分以上  
・温度変化時の温度分布±3°C

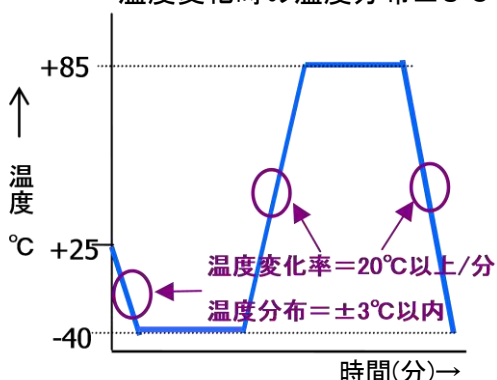

## ■加圧液体熱衝撃試験

- [特徴]・圧力を印加しながら熱衝撃試験が行えます



## ◆メカトロニクスとの融合で省エネ・省力・省スペースを実現するカスタム・インライン加熱冷却装置

## ■スクリーン扉式恒温槽



- [特徴]  
・扉構造:「巻き上げ式透明フィルム」  
・扉開閉スペースのゼロ化  
内部ラックの自動着脱、自動搬送対応等、省スペース、省力化

## ■インライン型コンベア炉

- [特徴]  
・移動加熱・乾燥  
・粉体・液体・樹脂等の加熱&乾燥  
・自動搬送エージング、温度勾配加熱など

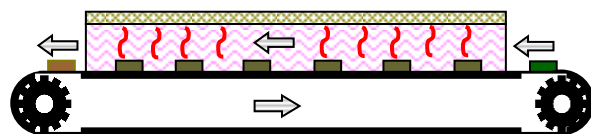

## 3. 特記事項 (期待される応用分野等)

- 温度分布精度±0.01°Cの恒温槽の納入実績があります。
- 新型アグリチャンバーの試作開発は平成25年度経済産業省「ものづくり助成事業」に採択されました。

# 製品・技術 PR レポート

## 1. 企業概要

会社名	アキム株式会社		代表者名	栗原 博			
			窓口担当	郭 徹豪			
事業内容	電子部品自動組立機械の開発、設計、製作、販売		URL	<a href="https://akim.co.jp">https://akim.co.jp</a>			
主要製品	ダイボンダー、真空シーム溶接機、温度特性検査機、レンズ組立機、アクティブアライメント装置						
住所	埼玉県東松山市大字宮鼻 860-12						
電話/FAX 番号	0493-35-1140(代) / 0493-35-1141		E-mail	info@akim.co.jp			
資本金(百万円)	10	設立年月	1999年10月	売上(百万円)	1600	従業員数	96

## 2. PR事項

### 『 Developing Technology into the Future 』

アキム株式会社は、1999年10月の創業以来、水晶デバイスの生産設備開発で培った高度な技術を活かし、レンズユニット・カメラモジュール・センサなど様々な電子部品の生産設備を提供しています。

電子部品分野は高度情報化社会が進展するなか、IoT や AI 技術の発展による通信の高速・大容量・ワイヤレス化、スマートホンをはじめとするタブレット端末の世界的な需要拡大とハイエンド化、自動車分野においても自動運転に向けて電子化の動きが進んでいます。

私たち生産設備メーカーにとって、求められる技術は日々難易度を増しています。市場のニーズに応えるため、私たちはこれまで積み上げてきたノウハウや最新のテクノロジーを活用し、電子部品の小型化・薄型化・高精度化に対応した高速生産設備の開発や、最適システムの提案・提供を行います。そして「高度な付加価値を創造する企業」を目指し、これからも業界のリーディング・カンパニーとして 成長し続けてまいります。



## 3. 特記事項（期待される応用分野等）

- 特許等出願件数 168 件
- 2012 年 渋沢栄一ビジネス大賞 テクノロジー部門大賞受賞
- 2013 年 九都県市のきらりと光る産業技術 埼玉県代表表彰
- 2014 年 高精度 IC ダイボンダーを開発
- 2016 年 高速 CMOS カメラモジュール アクティブアライメント装置を開発
- 2018 年 新社屋竣工



## 製品・技術 PR レポート

## 1. 企業概要

会社名	株式会社 アサップシステム		代表者名	斎藤 信之			
			窓口担当	斎藤 信之			
事業内容	電子計測器製造		URL	<a href="http://www.asap-sys.co.jp">http://www.asap-sys.co.jp</a>			
主要製品	計測機器、無線周辺機器						
住所	〒198-0042 東京都青梅市東青梅 2-18-5 セトル東青梅 109						
電話/FAX 番号	0428-78-4095 / 0428-78-4095		E-mail	n-saito@asap-sys.co.jp			
資本金(百万円)	10	設立年月	平成 10 年 10 月	売上(百万円)	30	従業員数	4

## 2. PR事項

## 『 半導体検査装置からマイコン応用システム開発へ・・・ 』

創業以来、「顧客のアイデアを形にして提供する仕事」を通して技術力の向上と信頼を獲得してきました。半導体検査装置のメーカーとして培った測定技術を、現在ではマイコンを使った応用システムに生かし、試作開発を主に、電子回路の設計から製品化までをサポートいたします。

自社製品として、2.4GHz 帯を利用した無線式データロギングシステム・アマチュア無線周辺機器・短距離走タイム測定器「マジラン」を全国的に販売しております。

4ch 無線式小型軽量筋電計測器  
「EMG マスター」

医療・リハビリ・トレーニング現場で活用

FFT/Wavelet リアルタイム解析

(技適・医療認証取得済)

※弊社「無線式データロギングシステム」をカスタマイズした OEM 製品になります。

筋電計測の他にも加速度や温度など様々なセンサーと組み合わせて、リアルタイムに測定が可能です。

## 短距離走タイム測定器「マジラン」

ストップウォッチの測定誤差(0.2秒)を無くします

- 測定距離に依存されない
- 1/100 測定
- 面倒な設置は不要
- フライング自動判定
- 一人でも計測できる



## アマチュア無線周辺機器

- モールス信号解読器
  - モールス信号練習器
  - メモリーキーヤ
  - FT-817 関連・etc
- 全国ハムショップで販売中！



## 3. 特記事項 (期待する応用分野等)

- 大学との共同研究など産学連携を積極的に進めている。また、「ミニTAMA三多摩会」などを通じて地域企業との結び付きを深め、研究開発を基礎とした社会貢献を目指している。

## 製品・技術 PR レポート

## 1. 企業概要

会社名	アサ電子工業 株式会社		代表者名	麻 健			
			窓口担当	増田 おりえ			
事業内容	部品製造		URL	<a href="https://www.asadenshi.co.jp">https://www.asadenshi.co.jp</a>			
主要製品	各種カップリング,磁気近接センサ,高精度シリンダセンサ,高精度タッチスイッチ,マイクロ電磁ブレーキ						
住所	東京都小平市小川東町 5-16-8 テクノエイト小平						
電話/FAX 番号	042-341-8551 / 042-341-8826		E-mail	sales@asadenshi.co.jp			
資本金(百万円)	10	設立年月	1974年6月	売上(百万円)	800	従業員数	45

## 2. PR事項

『 アイデアと生産技術に夢を重ねて産業を支えるパーツ造り!!!  
エレクトロニクスとメカニカルの接点、その商品開発をしています。 』

## ●回転伝達方式の今昔

回転軸を結合するカップリングの使用先は千差万別です。私たちはその使われ方に思いを巡らせながら、自社開発しています。昔は歯車やベルトが回転伝達の主役でしたが、現在ではカップリングの利用が高まり、方式も種類も増加しています。

## ●カップリング商品開発のキーポイント

伝えるべきエネルギー(トルク・回転速さ・回転体慣性等)の大きさ、軸間のミスアライメント(偏心、偏角、エンドプレイ、振れ等)の種類と大きさ、スペース、環境(水・油・光線・電磁波・塵埃・周囲温度・真空中等)の状況、必要とする回転寿命、コスト等

## 製品群:

## &lt;ボール&gt;



大きな偏心・偏角に最適

## &lt;オルダム&gt;



小型で高トルクが特長

## &lt;プラスチック&gt;



電氣的絶縁が可能

## ●高精度シリンダセンサ



## ●概要

有極性センサ(ホール素子を利用)のため、無極性オプトスイッチの欠点であった精度・安定性を格段に向上しています。

## ●特長

- 繰返し位置ずれが無く、再現性に優れている。
- 外部磁界の影響を受けづらい。
- 温度特性に優れている。

## 3. 特記事項

- 生産設備は、ヤマザキMAZACインテグレックス(3台)、横型5軸のマシニングセンター(40チャンバー1台、20チャンバー1台)保有、無人加工で多品種少量生産に対応しています。
- 2006年6月 ISO-14001を取得、製品は全てRoHS2対応品です。

## 製品・技術 PR レポート

## 1. 企業概要

会社名	アトセンス株式会社		代表者名	細渕 信子			
			窓口担当	細渕 信子			
事業内容	計測・制御機器の開発・製造・販売		URL	<a href="http://www.atsense.jp">http://www.atsense.jp</a>			
主要製品	燃料ブレнда、PDIコントローラ、流量計測、トルク計測、マイクロSCOOP						
住所	〒162-0812 東京都新宿区西五軒町6-10 秋山ビル						
電話/FAX 番号	03-5206-8641 / 03-5206-8640		E-mail	hosobuchi-n@atsense.jp			
資本金(百万円)	72	設立年月日	平成17年10月	売上(百万円)	166	従業員数	7

## 2. PR事項

## 『パルス周波数・回転・速度・位置等、計測・制御機器の精度向上を解決』

アトセンスはセンサ・計測器・制御機器のメーカーとして、自動車向け計測器・装置に多くの高精度化・高信頼化製品を提供してきました。これら卓越した技術はお客様から高い評価を得ています。

アトセンス(ATSENSE INC.)はセンス(Sense)・感覚・感性を持って、お客様に価値あるセンサ(Sensor)の選定・開発をご提案いたします。

## 得意分野

## 計測器、制御機器

各センサからのアナログ信号やパルス信号を入力して、計測や制御を行う機器の製品づくりを得意としています。標準品として回転計やアイソレータなども取り揃えています。

## センシング

お客様に最適の製品を提供する上でセンサは重要で、このセンサの機能を十分に発揮させるための計測技術も必要です。これら総合技術力でお客様に満足頂ける製品を提供いたします。

## 実績例

## 1) 燃料ブレнда

エタノールとガソリンなど2液を0~100%の比率で高精度に混合する装置です。燃料ブレндаに搭載の高精度な流量計測と空気圧の制御技術は、市場から高い評価を得ています。

## 2) 自動車業界向け計測器

エンジン回転、トルク、燃料流量は基本的な計測事項です。従来の製品では十分に計測できなかった領域の計測を、パルス周波数演算技術により実現しています。

## 3) PIDコントローラ

1ms応答のPIDコントローラ空気圧の電空比例弁制御などに、応答や制御定数を任意に変更できるPIDコントロール基板を搭載しています。この制御技術により空気圧でも細かい制御や高速応答を実現しています。

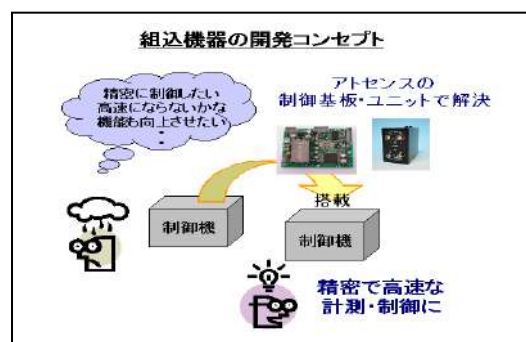

## 3. 特記事項

標準品はもとよりオリジナル仕様品の受注製作もおこなっております。

## 製品・技術 PR レポート

## 1. 企業概要

会社名	株式会社アドテックス			代表者名	佐藤 弘男		
				窓口担当	佐藤 弘男		
事業内容	産業用機器 (FA 機器、半導体関連機器) 及び医療機器の設計開発・製造			URL	<a href="http://www.adtex.com/">http://www.adtex.com/</a>		
主要製品	医療機器、半導体関連装置、FA 機器・システム等の開発及び製造						
住所	〒370-1201 群馬県高崎市倉賀野町 2454-1						
電話/FAX 番号	027-320-2800/027-320-2353			E-mail	sale@adtex.com		
資本金(百万円)	78.6	設立年月	昭和 63 年 10 月	売上(百万円)	680	従業員数	58

## 2. PR事項

## 『医療機器、半導体関連機器、FA機器』の技術開発型企业です！

当社は群馬県からベンチャー企業育成制度『群馬県創造的中小企業創出支援事業』の適用第1号を受けた技術開発型企业です。コア技術の自動制御、微小信号処理、パワーエレクトロニクスを駆使し、医療機器、半導体関連機器、FA機器を開発しています。なお、当社開発の自動制御技術は、(社)中小企業研究センターから「技術開発奨励賞」(現グッドカンパニー賞「新技術事業化推進賞」)、その他(特記事項記載)を受けています。

## ● 保有技術紹介

## ➤ 高精度自動制御技術

独自の ADVANCED PID 制御のほかモデル規範制御 (MRAS) を応用したエッジコンピューティングを「NACS」として実用化しています。

## ➤ 微小信号処理技術

心電・脳波・筋電などの人体信号に代表される  $\mu V$  や  $\mu A$  オーダーの微小信号を処理する技術です。その他、温度・湿度、圧力、光などの各種センシング技術を得意としています。

## ➤ パワーエレクトロニクス技術

定電流電源、10KVA (AC400V 入力 AC200V 出力) 安定化電源、DCインバータ、各種モータコントローラ (センサレス誘導モータ: 3.7KW 等)、産業用 IH インバータ、ドローン用 ESC 等々。

## ➤ 機械設計技術

① 冷凍回路 ② 精密メカニズム ③ FA 機器 ④ 金型

## ● 開発製品例



医療用各種制御基板

回診支援ロボット  
Terapio

レーザー用電源装置



AC-AC コンバータ (10KVA)

## 3. 特記事項 (期待される応用分野等)

- ISO13485、第一種医療機器製造販売業許可、ISO9001
- 群馬イノベーションアワード 2013「ビジネスプラン・一般部門」入賞
- (社)中小企業研究センター「技術開発奨励賞」(現グッドカンパニー賞「新技術事業化推進賞」)受賞
- 第3回群馬県優良企業表彰ものづくり部門『大賞』受賞
- 地域未来牽引企業 選定

## 製品・技術 PR レポート

## 1. 企業概要

会社名	アドバンスデザインテクノロジー株式会社		代表者名	高橋 あずさ			
			窓口担当	取締役 植田 賢二			
事業内容	LSI・FPGA 搭載製品／試作の開発		URL	<a href="https://www.adte.co.jp">https://www.adte.co.jp</a>			
主要製品	LSI・FPGA の受託設計から搭載ボード設計・製品／試作の開発、スマホ用アプリ開発						
住所	〒183-0056 東京都府中市寿町 1-1-3 三ツ木寿町ビル 10F						
電話/FAX 番号	042-354-3460 / 042-354-3466		E-mail	ueda@adte.co.jp			
資本金(百万円)	40	設立年月	平成 12 年 7 月	売上(百万円)	776	従業員数	65

## 2. PR事項

『 一歩進んだ技術で貢献します。』

『 FPGA で試作／量産の開発サービスをご提供いたします。』

「常に努力を怠らない技術者集団と、その努力に報いる企業体として成長し続けること」そして「最新・最高の技術でお客様の期待に応え続けること」を目的として創業いたしました。

モバイルインターネット、ブロードバンド環境、デジタル情報家電分野、カーエレクトロニクス分野を軸に、その中核となるシステム LSI、機器、システム製品の企画、開発、販売に尽力してまいります。

## ■事業紹介

● ADT の得意技術：経験豊富な通信技術・画像処理を活かした製品開発（FPGA 搭載）

■製品／試作開発にボード設計から製品製造までご提案（製品開発のコンサルから対応可能）

■オリジナル製品：世界最小クラスの Zynq ボード（小型ボードでエッジ AI/IoT の実現）

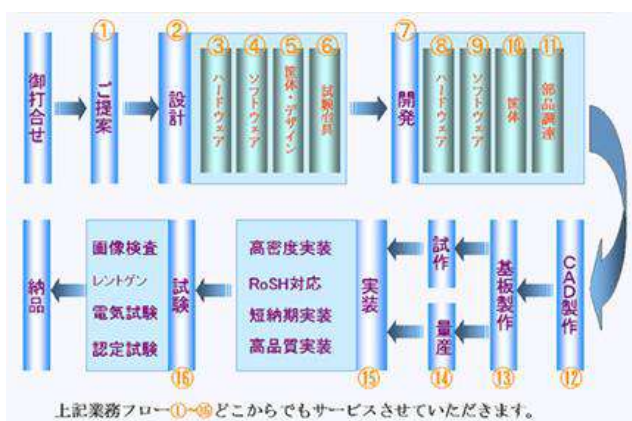

## &lt; ADT の強み &gt;

- FPGA開発のノウハウが豊富
- 低コスト／高品質で提供
- 製品開発の試作／量産までワンストップ
- システム構成のコンサルティング
- Xilinx・Intel(Altera) のデバイス経験
- LSI 設計ノウハウを生かしたシステム検証



ADZBT1AI : Zynq-Ultrascale+(ARM Cortex-A53)  
 ADZBT1HP : Zynq-7000(ARM Cortex-A9 DualCore)  
 ADZBT1 : Zynq-7000(ARM Cortex-A9)

## 3. 特記事項（期待される応用分野等）

- 2006 年 6 月 ISO9001:2000、ISO14001:2004 を取得(2015 年版の改訂済み)
- 2015 年 9 月 ISO27001 を取得

## 製品・技術 PR レポート

## 1. 企業概要

会社名	株式会社有明電装		代表者名	黒田 睦生			
			窓口担当	秋山 秀一			
事業内容	電子機器の開発&設計・組立・製造 並びに無機ELの商品化		URL	<a href="http://www.ariake-d.co.jp">http://www.ariake-d.co.jp</a>			
主要製品	海外向け変圧器、特注計測機器・電源装置、電子機器試作、無機EL関連製品						
住所	(本社・工場) 〒198-0023 東京都青梅市今井 3-7-26						
電話/FAX 番号	(本社) 0428-33-4012/0428-33-4015		e-mail	Info@ariake-d.co.jp			
資本金(百万円)	10	設立年月	昭和 52 年 4 月	売上(百万円)	200	従業員数	28

## 2. PR事項

## 『海外旅行用トランスセットから未来の光“無機EL”まで、ものづくりを大切にした製品作りを行っています。』

私たち有明電装は永年の信頼と技術力を生かしたものづくりを大切に、開発から量産まで皆様の良きパートナーとしてお手伝いをいたします。海外旅行用の高い信頼性を誇るトランスセットをはじめ、計測機器から電源装置など電子機器の特注設計・生産も得意としております。

更に近年では未来の光として注目を浴びる第三の冷たい光“無機EL”の普及を図る為、商品開発から素材開発まで注力し、無機ELがもっとも得意とする特徴を活かし安全安心に特化しての無停電型「大型避難誘導標識」の完成は皆様の道しるべとしての大役を果たすものと心得ます。

## ●海外旅行用変圧器

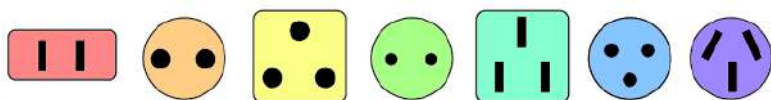

海外電気事情別に作られたアダプタープラグセット。

## 7タイプでほぼカバー

電源のプラグタイプは、細かく分けていくと世界で10種類以上あります。また同じ国の中でも複数のプラグ形状ならびに電圧が採用されている場合があります。

## ●無機ELの各種素材



## ●無機ELの商品例



## 3. 特記事項（期待する応用分野等）

●開発から量産までの試作工場としてご利用下さい。

## 製品・技術 PR レポート

## 1. 企業概要

会社名	株式会社アルファテクノ			代表者名	斉藤 孝二		
				窓口担当	富山 則保		
事業内容	精密機械・装置の開発・製造			URL	<a href="http://www.alfa-techno.com/">http://www.alfa-techno.com/</a>		
主要製品	精密分注装置、精密加工部品。						
住所	〒359-0002 埼玉県所沢市中富 752-28						
電話/FAX 番号	04-2990-1910 / -			E-mail	tomiyama@alfa-techno.com		
資本金(百万円)	30	設立年月	昭和 60 年 6 月	売上(百万)	183	従業員数	15

## 2. PR事項

## 『コア技術を活かし医療機器・計測機器・紙処理装置開発をサポート!』

弊社は、創設当時の精密機械(チップマウンター)技術、光学技術、電子技術を融合し、種々の精密機械・測定器をOEM開発・製造してまいりました。これらで培った、X/Y/Z軸駆動機構、ベルト搬送機構、画像認識機能、光センサー技術、CPU回路基板開発技術などをコア技術とし、新しい組み合わせ技術による装置の開発をサポートしています。

## ◆医療機器開発例



ディスク方式自動分析装置

(生化学他の分析対応)



臨床検査4連分注装置

(4ノズル独立移動)



粘度分析装置

(血液のサラサラ度測定)

## ◆計測機器・紙処理装置開発例



微粒子カウンター

(液体中の微粒子(1~150 μm)を計測)



高精度ゴニオメーター

(回転精度 1/2,000,000 度)



糊付け製本装置

(プリント用紙を自動スタック&amp;背糊付け)

## 3. 特記事項(期待される応用分野等)

- 2016年7月 医療機器製造業登録更新。第三種医療機器製造販売業許可更新。
- 主要取引先(順不同・敬称略)  
(株)橋本チエイン、(株)イセト一、(株)エスアールエル、エムエステクノス(株)、(株)オプティマ、他

## 製品・技術 PR レポート

## 1. 企業概要

会社名	株式会社アルメディア		代表者名	高橋 靖			
			窓口担当	橋本 幸雄			
事業内容	光ディスクの開発製造販売		URL	<a href="http://www.almedio.co.jp/">http://www.almedio.co.jp/</a>			
主要製品	オーディオ・コンピュータ周辺機器等の規準及び調整用テストメディアの開発製造販売、CD/DVD/BD のOEM製造販売、光ディスクアーカイブソリューション、テストング受託、DISCWeb、新規事業の取組み(炭素材、無機材料、LED等)						
住所	〒205-0023 東京都羽村市神明台 4-5-17						
電話/FAX 番号	042-579-6800/042-579-6814		E-mail	<a href="mailto:ir@almedio.co.jp">ir@almedio.co.jp</a>			
資本金(百万円)	918	設立年月	昭和56年5月	売上(百万円)	1,576	従業員数	85

## 2. PR事項

## 『光ディスクアーカイブ！情報の長期保存に関する様々な提案をしております』

当社は、AV機器やコンピュータ関連機器の品質の規準となるテストメディアの提供、光ディスクアーカイブソリューションの提供、CD、DVD、BD の OEM 等の事業を展開して情報産業の発展に貢献しております。その中でも、時代の要請が高い「光ディスクアーカイブ事業」のご紹介をさせていただきます。

## 「光ディスクアーカイブ事業」

近年、法的に、また、危機管理の面から、文書・画像・写真・オーディオ等の貴重な情報を長期保存し活用するアーカイブの必要性が高まっています。当社は、長年ディスク事業で培った事業基盤を活用しアーカイブ分野への事業展開を進めています。貴社へ情報の長期保存に関する提案をさせていただきます。

<p><b>事業内容</b></p>	<ul style="list-style-type: none"> <li>➤ 長期保存用光ディスクへの変換記録サービス</li> <li>➤ JIS Z6017 に準拠した長期保存媒体作成サービス</li> <li>➤ 長期保存記録媒体の選定</li> <li>➤ 長期保存用記録機器の選定</li> <li>➤ 長期保存記録媒体の別地お預かりサービス</li> <li>➤ 長期保存記録媒体品質評価サービス</li> <li>➤ デジタルエラー測定・マイグレーション判定 等</li> </ul>
--------------------	---

アーカイブ用光ディスクに最適化された記録ドライブを使用することで、低エラーで安定した書込みを実現します。また、長期保存に適したアーカイブ用光ディスクの作成が可能になります。写真は記録ドライブと光ディスクです。



&lt;記録ドライブ&gt;



&lt;光ディスク&gt;

## 3. 特記事項（テストメディア事業についてのご案内）

テストメディアは、CD、DVD、BD等の媒体が使用されるAV機器、コンピュータ周辺機器等の品質規準として、また、性能確認用ツールとして使用されるメディアの総称で、半導体生産、ピックアップ生産、電子回路生産、外装・筐体生産、修理サービスセンター等の現場における性能確認、シミュレーション等に供給しております。



## 製品・技術 PR レポート

## 1. 企業概要

会社名	株式会社イチカワ		代表者名	市川 博士			
			窓口担当	市川 敦士			
事業内容	変圧器、電子機器、車両制御装置の製造		URL	<a href="http://www.ichikawa.co.jp/">http://www.ichikawa.co.jp/</a>			
主要製品	産業用電子機器、計装盤、鉄道車両用制御ユニット、変圧器・変成器・電源機器						
住所	〒205-0023 東京都羽村市神明台 4-8-39						
電話/FAX 番号	042-553-1311 / 042-553-6306		E-mail	atsushi.ichikawa@ichikawa.co.jp			
資本金(百万円)	48	設立年月	昭和 38 年 10 月	売上(百万円)	2,700	従業員数	250

## 2. PR事項

## 信頼に応えるトランス・テクノロジー

イチカワは、1963年から50年以上も電子・電気機器の構築・製造に携わってきました。

これまでも、そしてこれからも我々は電子機器のパイオニアとして、歩んでいきたいと思っています。

“常に最新の技術を取り入れる**技術力**”

“どこよりも信頼を得る**品質力**”

“豊富な経験に基づいた**提案力**”



主な製品群

## ●電子機器

原子力、電力設備、鉄道車両制御むけの高密度表面実装基板の設計開発から製造・保守に至るまで、製造フルラインをサポートします。

## ●交通ユニット

鉄道車両用インバータ装置、電源システム、情報システムを製造からメンテナンスまでご提供いたします。

## ●産業ユニット

各制御システム用のコントロール盤、配電盤、分電盤、空調盤を製造します。短期間のご要望にもできる限りお応えし、なおかつ高品質で無駄のないシステムをご提供いたします。

## ●トランス

各種トランス、電子部品トランス（変成器）、トランス技術を応用した電源装置を製造しています。創業から培ってきた確かな技術をもとに、安定した製品をご提供いたします。

## 3. 特記事項（期待される応用分野等）

●2020年 10月13日 経済産業省 地域未来牽引企業

●2020年 11月12日 経済産業省 中小産業省 はばたく中小企業・小規模事業者300社 受賞

## 製品・技術 PR レポート

## 1. 企業概要

会社名	株式会社上島製作所		代表者名	佐藤 親弘			
			窓口担当	井上 晴伸			
事業内容	試験機製造業		URL	<a href="http://www.ueshima-seisakusho.com">http://www.ueshima-seisakusho.com</a>			
主要製品	ゴム・プラスチック試験装置、急速冷却加熱装置、微弱発光分光分析計						
住所	〒186-0011 東京都国立市谷保 6-5-22						
電話/FAX 番号	042-577-4511/042-573-1520		E-mail	inoue@ueshima-seisakusho.com			
資本金(百万円)	91	設立年月	1977年1月	売上(百万円)	864	従業員数	49



## 2. PR事項

私達は『 高耐久機構・急速冷却・分光分析技術をもつ 100 年企業です! 』

## ＜得意技術＞

- \* ゴム・プラスチック・塗料などの産業分野に対し、JIS、ISO、ASTM（米国試験材料協会）ほかの工業規格に準拠した試験機を提供、優れた高耐久性／高信頼性機構設計製造技術を有します。
- \*  $-120^{\circ}\text{C}$ の超低温ドライエアを供給する技術に加え、超低温ブラインチラーの技術ももち、様々な冷却・冷凍の実現に新たな可能性を提供します。
- \* 物体自体から発光する極微弱な光を捉え分光分析を行うスペクトル分光技術を持ち、食品への放射線照射履歴やサンゴの年代特定、酸化劣化履歴解析など、新しい分析装置の開発に寄与します。

## ＜技術例＞

<b>高耐久／高信頼機構設計製造技術</b>	
高分子材料、特にゴム材料の疲労試験・摩擦試験・摩耗試験など用に、高耐久性と高信頼性を備えた機構を設計・製造し、世界にオンリーワン製品を提供しております。 また、光ファイバーを利用した微小変位センサなど自社設計製作センサのほか、市販センサを使用した計測回路技術をもち、装置として提供しております。	
<b>冷却冷凍／<math>-120^{\circ}\text{C}</math>ドライエア発生技術</b>	
独自ブレンドした冷媒を用いて、市販の冷媒では実現できない「マイナス $120^{\circ}\text{C}$ 」のドライエアの供給を可能にしています。 急速冷却加熱やスポット冷却加熱、液体窒素代替、結露なしでの基板の低温試験などにご利用下さい。ブラインチラーも含め、カスタム仕様にも対応します。	
<b>極微弱発光分光分析技術</b>	
計測全波長のデータを一括同時取り込みできるため、測定時の経時変化の影響なくスペクトル分析ができます。食品への放射線の照射履歴や、サンゴの年代特定が可能となるなど「物体が受けたストレスの履歴解析」が可能です。 本技術を、これまで困難であった材料の劣化履歴解析等の用途開発にお役立てください。	

## 3. 特記事項（期待される応用分野等）

- 2001年 ISO9001 認証取得
- 2012年 ISO14001 認証取得
- 2012年 東京都「新製品・新技術開発助成」により「放射線照射食品検知用分光システム」を開発
- 2013年 経済産業省「ものづくり助成」により「極低温／高温ガス発生装置」を開発
- 2017年 平成28年「TAMAブランド認定企業」に認定

## 製品・技術 PR レポート

## 1. 企業概要

会社名	株式会社エフケー光学研究所 (FK Opt labo Co., Ltd.)		代表者名	徳田 彰男			
			窓口担当	徳田 彰男			
事業内容	光学応用機器の設計/開発/製造		URL	<a href="http://www.fk-opt-labo.co.jp">http://www.fk-opt-labo.co.jp</a>			
主要製品	液晶基板用検査装置、レンズ検査装置、干渉顕微鏡、光ファイバー用周辺機器、光通信機用分波・合波器等						
住所	〒352-0005 埼玉県新座市中野 1-13-4						
電話/FAX 番号	048-482-6910/048-478-9052		E-mail	tokuda@fk-opt-labo.co.jp			
資本金(百万円)	20	設立年月	1990年11月	売上(百万円)	600	従業員数	21

## 2. PR事項

## 『 光学技術と精密技術を融合した光学器械メーカー 』

「縁の下の力持ち」としてご利用下さい。

株式会社エフケー光学研究所では、透過型位相シフトレーザー顕微干涉計測装置や、観察・計測用光学機器、光通信の導波路や、光ファイバー等の計測装置を製造している、光学器械メーカーです。独自の技術をライフサイエンス分野にも適用しています。



自社開発製品：  
透過型位相シフト  
レーザー干渉顕微鏡

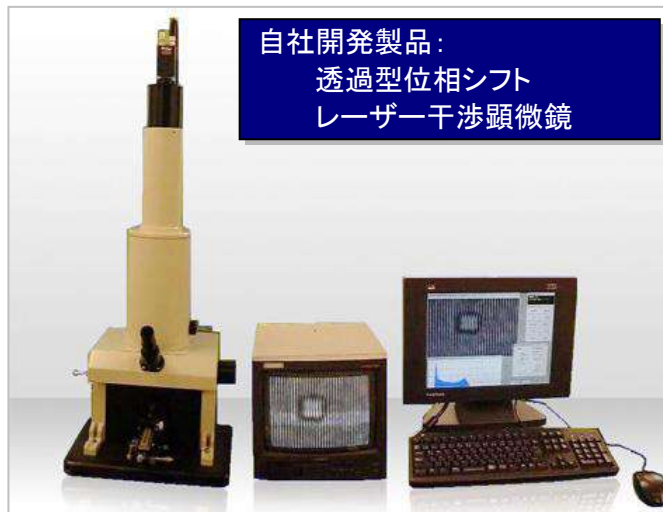

光学技術と精密技術を融合した新製品開発に関する試作品・特注品などの開発・設計・製造販売をしており、この先未来でも、エフケー光学研究所が存在価値ある企業であり続けるために、日々挑戦(チャレンジ)を続けています。

独自の波面分割型干渉系を採用した小型・軽量で耐振動性に優れた、卓上型の干渉計測装置です。ビーム分割にバイプリズムを使用して、これを微動する新しいタイプの位相シフト法を併用することにより、従来の位相差顕微鏡、微分干渉顕微鏡では観察できなかったサブミクロン領域での微弱で穏やかな位相変化を、高精度に定量計測することが可能です。

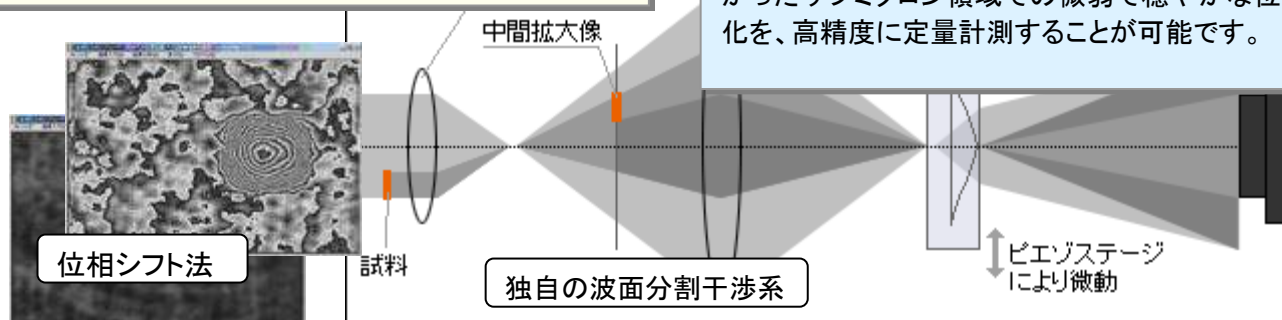

## 3. 特記事項

※ 光学器械であればどのような試作品・特注品も承ります。

## 製品・技術 PR レポート

## 1. 企業概要

会社名	株式会社 エリオニクス		代表者名	代表取締役社長 七野 実			
			窓口担当	—			
事業内容	ナノ加工装置/計測機器の開発・製造・販売		URL	<a href="http://www.elionix.co.jp/">http://www.elionix.co.jp/</a>			
主要製品	超高精度電子ビーム描画装置・電子線三次元粗さ解析装置・イオンエッチング/成膜装置・超微小押し込み硬さ試験機 等						
住所	東京都八王子市元横山町 3-7-6						
電話/FAX 番号	042-626-0611 / 042-626-6136		E-mail	—			
資本金(百万円)	270	設立年月	昭和 53 年 3 月	売上(百万円)	2,798	従業員数	101

## 2. PR事項

## 『電子ビーム描画装置で他の追随を許さないトップ企業』

光デバイスなど次世代デバイスの研究開発に欠かせない超高精度電子ビーム描画装置では国内シェアの80%を占める。

## ナノレベルの微細加工技術で自社ブランドを確立

シリコン基盤などに電子ビームを照射して半導体より一桁小さい図形を描く超微細加工装置が「電子線描画装置」です。1センチ角チップに100万本以上の線を均等に描くことができ、当社の最上位機種では、最小線幅 5 ナノメートルの描画が可能です。大学や研究機関などが主なユーザーで、「エリオニクス」ブランドを確立し、国内シェア80%を有しています。

## 八王子市を中心に積極的な産学官連携を展開

当社は、「科学技術の進歩に貢献できる製品を作りたい」との思いから、大手電子顕微鏡メーカーから独立した電子工業系の技術者が集まって創業した会社です。八王子市という理工系大学や研究機関、半導体をはじめとした大手メーカーの開発部門などが集積する首都圏西部地域のポテンシャルを十分生かして、産学官共同研究活動を進めた成果が結実しました。



【超高速電子ビーム加工装置の研究開発】

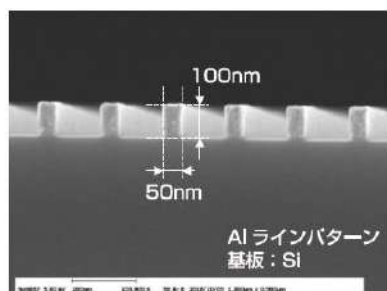

## 【電子線描画装置】

限られたスペースにどれだけ微細なパターンを高精度かつ高密度に描画できるかが重要なポイント。

微細パターン加工が実現できれば一つのデバイスに詰め込む容量が飛躍的に増え、処理速度も向上します。

【リフトオフプロセスによるAIラインパターン】



【BODEN Σ 2020年12月発表新製品】

## 3. 特記事項（期待される応用分野等）

## ＜主な受賞歴＞

2000 (財)機械振興協会 第30回中堅、中小企業新機械開発賞 受賞

2002 (財)精密測定技術振興財団 高城賞 受賞『物質表面/表層のセンシングに関する研究』

2004 (財)リそな中小企業振興事業団・日刊工業新聞 第16回中小企業優秀新技術・新製品賞 優秀賞受賞・技術経営特別賞受賞

2005 nano tech2005 国際ナノテクノロジー総合展・技術会議 ナノテック大賞受賞

2006 経済産業省・中小企業庁「明日の日本を支える元気なモノ作り中小企業 300社」に選定

2020 nano tech2020 国際ナノテクノロジー総合展・技術会議 ナノファブ리케이션賞受賞

2020 経済産業省「地域未来牽引企業」に選定

(他多数)

## 製品・技術 PR レポート

## 1. 企業概要

会社名	北川電機株式会社		代表者名	北川 秀秋			
			窓口担当	北川 秀秋			
事業内容	変圧器設計製造		URL	<a href="https://www.kitagawa-denki.co.jp/">https://www.kitagawa-denki.co.jp/</a>			
主要製品	医療用トランス、高電圧・高周波トランス等						
住所	〒182-0034 東京都調布市下石原 3-26-4						
電話/FAX 番号	042-485-3489 / 042-484-0066		E-mail	hide@kitagawa-denki.co.jp			
資本金(百万円)	10	設立年月	昭和 44 年 10 月	売上(百万円)	500	従業員数	50

## 2. PR事項

## 『 評価技術に裏付けされた 高電圧・高周波トランス 』

主力製品		
高電圧トランス	高周波トランス、リアクトル	医療用トランス
		
プラズマ、オゾン発生装置	鉄道、建設機械	医療機器

## &lt; 真空モールド加工 &gt;

- 真空状態のままトランスへ樹脂充填を可能。「樹脂脱泡」＋「真空樹脂充填」により、部分放電の発生を抑制。

## &lt; 高周波部分放電 &gt;

- 部分放電は耐電圧試験では検出できない。
- 通常 50/60Hz で行われる試験を、50kHz の高周波で試験可能。

## &lt; 高周波損失 &gt;

- 最大 100A・100kHz の高周波電源と計測器により、数十 kVA クラスの高周波トランスに対しても製品単体での評価を実施可能。
- パワーアナライザによる電力損失測定、熱電対での温度測定や、サーモグラフィーによる異常発熱個所の特定など、トランス単体での評価が可能。

## &lt; IEC60601-1 認証の医療用トランス &gt;

- 外付け BOX タイプ、機器内蔵タイプの認証品と、カスタム設計対応が可能。

## 3. 特記事項

- ◇ISO9001 の認証取得
- ◇試作 1 台から量産までカスタム対応致します

## 製品・技術 PR レポート

## 1. 企業概要

会社名	木村電子工業 株式会社			代表者名	木村 和雄		
				窓口担当	須田 尚男		
事業内容	板金・機械加工・組配・調整			URL	<a href="http://www.kimura-ei.co.jp/">http://www.kimura-ei.co.jp/</a>		
主要製品	電子顕微鏡・半導体関連装置・高周波発振機、医療機器・各種分析機器						
住所	東京都昭島市武蔵野 2-7-7						
電話/FAX	042-544-3211 / 042-545-5441			E-mail	suda@kimura-ei.co.jp		
資本金(百万円)	31.5	設立年月	昭和 30 年 12 月	売上(百万円)	1,100	従業員数	74

## 2. PR事項

『 図面・仕様書をいただき、伝票 1 枚で、钣金・機械加工品・  
電気部品仕入れ・組立配線・調整までの最終製品として納品できます。』

## ★ 钣金設計

- ・ステンレスフレーム構造品・薄板外装や操作卓等
- ・1mm 厚の薄板から厚板や構造物のアルミ溶接
- ・約400種の金型を常に最良の状態で保管

## ＜ステンレス構造物＞



## ★ 組立配線・調整・据付調整

- ・回路図、電流仕様等のご指示による配線引き回しを含む組立配線
- ・常備電気部品在庫保有
- ・高周波製品の配線及び調整
- ・品質マネジメントシステム認証取得
- ・ISO 9001:2015=JUS Q 9001:2015
- ・環境マネジメントシステム認証取得
- ・エコアクション 21 認証・登録証 0009764

## ＜アルミ溶接＞



## ＜高周波電源組立配線＞



## ● 総合アセンブリー、コーディネート企業

- ・電気ユニット・装置の一貫生産
- ・钣金加工・組立配線・電気調整・据付調整対応
- ・開発製品は簡単な指示書で短納期対応
- ・钣金はポンチ絵・配線引き回しは仕様から提案
- ・標準部品は弊社で手配し完成品を納入します

## ● 生産管理

- ・社内 LAN を構築した生産管理システム採用による工程管理
- ・Webデータによる受注可能
- ・データを加工し生産システムへの取り込み可能
- ・dxf,dwg 等のデータによる図面のやり取り可能

## 3. 特記事項

構想設計段階からVE/VA提案を含めてご相談をうけます。弊社は永年にわたりハイテク製品の基礎となる钣金、電気ユニット加工を行なっております。ハイテク製品を支えてきたノウハウで、開発段階からご支援をします。

## 製品・技術 PR レポート

## 1. 企業概要

会社名	株式会社ケネック		代表者名	松浦 隆司			
			窓口担当	松岡 武宏			
事業内容	自社環境・防災測定機器の開発設計		URL	<a href="http://www.kenek-co.com">http://www.kenek-co.com</a>			
主要製品	流体測定機器(流速計・波圧計・水位計)・現地観測用測定機器(津波監視・河川流速監視)						
住所	〒196-0021 東京都昭島市武蔵野 2-8-1						
電話/FAX 番号	042-544-1011/042-544-4748		E-mail	matsuurat@kenek-co.com			
資本金(百万円)	50	設立年月	平成 3 年 6 月	売上(百万円)	170	従業員数	13

## 2. PR事項

## 『水の物理特性に特化した計測機器の研究開発と製造を半世紀に亘り行っております』

株式会社ケネックは、1965年の創業以来、水の物理特性を計測する機器の研究開発・製造を行ってまいりました。水の流速、水位、水質等の水理計測と検出に関する豊富な技術とノウハウを蓄積しております。国等の研究機関とのお取引実績と共に、電力・電機・半導体の大手メーカーとの共同開発の実績もございます。水以外に薬品等の液体計測を含めて、共同開発等のご要望がございましたらご用命下さい。

## ◆流速測定センサー

MEMSの普及により微細な部分洗浄の重要性が高まり、電機・自動車・機械・電力・航空・宇宙開発と幅広い分野の研究開発でご使用頂いております。写真は、「ファラデーの法則」を使った最新の電磁流速計です。実験室向けに厚さ25mmと薄型で埋込式フラット形状な為、底面だけでなく側面設置でき、応答時間0.05秒と速い現象の計測も可能です。

## 仕様概要

- ・流速測定方向X,Y2成分4方向
- ・流速測定範囲 0～±200cm/s
- ・流速精度 3%/FS以内
- ・測定レンジ 50cm/s,100cm/s,200cm/s 3
- ・雑音 流速換算±1cm/s以内
- ・応答時間 0.05,0.1,0.5,1S 4レンジ切換
- ・外形寸法 260×149×280(mm)
- ・重量 約4.2kg

## ◆水中観察用ビデオカメラ・モニター

水中の動態観察や水路、護岸、洗浄工程観察等に活用できます。

- ・1/3インチカラーCMOS センター夜間撮影用赤外線 LED 付き
- ・最低照度0Lux(赤外線起動) ・自動シャッター 1/60-1/150
- ・セルフバランスレンズ焦点6.0mm 視角52°
- ・映像出力 NTSC ・解像度 420TVライン



## 3. 特記事項 (期待される応用分野等)

**主要納品先様** (順不同) 独立行政法人港空港湾技術研究所、独立行政法人土木研究所、独立行政法人水産工学研究所、独立行政法人農業工学研究所、独立行政法人森林総合研究所、工業技術研究所、科学技術庁研究所、気象庁、海上保安庁、国際協力事業団、地方自治体、及び、電力・電機・半導体等の多数の民間企業への取引実績あり。

## 製品・技術 PR レポート

## 1. 企業概要

会社名	株式会社検査技術研究所		代表者名	岡 賢治			
			窓口担当	林 栄男			
事業内容	超音波探傷用各種探触子開発製造販売		URL	<a href="http://www.probe-kgk.com">http://www.probe-kgk.com</a>			
主要製品	超音波探傷試験用探触子の開発・製造販売、STB 標準試験片の検定・頒布業務						
住所	〒210-0803 神奈川県川崎市川崎区川中島 2-16-18						
電話/FAX 番号	044-277-0121/044-277-0120		E-mail	hayashi@PROBE-KGK.com			
資本金(百万円)	40	設立年月	昭和 36 年 4 月	売上(百万円)	400	従業員数	25

## 2. PR事項

## 『超音波センサーの専門メーカー』

高い安全性が要求される航空・宇宙産業、鉄道・自動車産業、水力・原子力発電産業、住宅・建築産業他幅広い分野の検査等に超音波探触子が利用されています。弊社は、この探触子の業界トップメーカーとして、標準探触子に限らず、ご要望に応じた特殊仕様の探触子の開発品も承ります。

## 世界最小「超小型垂直探触子“ちび太くん”」

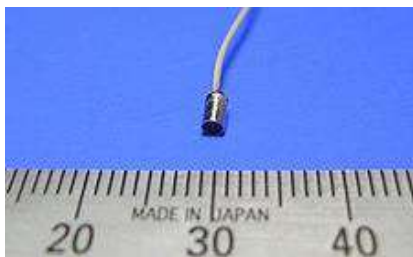

- 鋼板、丸棒の探傷
- 鋼板、パイプ、タンクの厚さ測定
- 各種材料の接合部の探傷
- 鋳造品の非金属介在物の探傷
- 鋳造品の割れ・毛割れ・巣・ひけの探傷
- 車軸・クランクシャフトの疲労割れ検査
- 素材判別検査

## アレイ探触子(リニア・マトリックス)



- 発電設備の保守検査(原子力発電)
- 鉄道・自動車の保守検査
- 車軸、車輪、レールの保守検査
- 航空機、宇宙機の検査
- 鉄鋼製造ライン・一般工業保守検査
- 構造物の溶接部やボルトの検査
- 複合材料の検査

## 特殊用探触子



低周波用、高温用、TOFD用、可変角、ペンシル型、ミラー反射式、小型内挿式、ローラー型、空中超音波用、セルラーPP マイクロホンその他各種探触子

## 是非一度ご相談下さい！

探触子の約90%はオーダーメイドでの開発品です。『ちょっと、変わったことをしたい』といったご要望にもお応えし、検査対象や形状に対応したセンサー開発をすることが弊社の強みです。

お打合せに基づき、3D-CADによる迅速な図面化と5軸マシニングセンタ、レーザ彫刻機等による主要部品の内製化、各種振動子の常備在庫化等により最短1週間～1ヶ月と短納期対応にもお応えしています。

## 3. 特記事項(期待される応用分野等)

- 平成19年度: 「神奈川県優良工場」表彰
- 平成20年度: 経済産業省「元気なモノ作り中小企業 300 社」選出



## 製品・技術 PR レポート

## 1. 企業概要

会社名	コスモリサーチ株式会社		代表者名	伊藤 武司			
			窓口担当	富田 真澄			
事業内容	無線通信機、信号処理機器開発製造		URL	<a href="https://www.cosmoresearch.co.jp">https://www.cosmoresearch.co.jp</a>			
主要製品	SDR 技術を核とした、無線通信機器、高速信号処理機器、広帯域 IP 伝送機器						
住所	〒331-0812 埼玉県さいたま市北区宮原町 3-148-5						
電話/FAX 番号	048-653-8101 / 048-651-8780		E-mail	tomita@cosmoresearch.co.jp			
資本金(百万円)	30	設立年月	昭和 63 年 4 月	売上(百万円)	700	従業員数	20

## 2. PR事項

## 『電波 (1.2GHzBW) を一気に IP 伝送』

広帯域 RoF (Radio on Fiber) 開発プラットフォーム Fire Wave RoXGE-A1060 をコアにした、電波を IP 伝送する技術です。10G 光回線 1本あたり、300MHzBW、光回線4本で、1.2GHzBW の IP 伝送を実現します。

RoXGE-A1060



Radio on IP の概念図

1. 地デジバンド 300MHzBW なら、光回線 1 本で伝送可能
2. IP 伝送なので、ファイバーのロスなどの影響をうけにくい

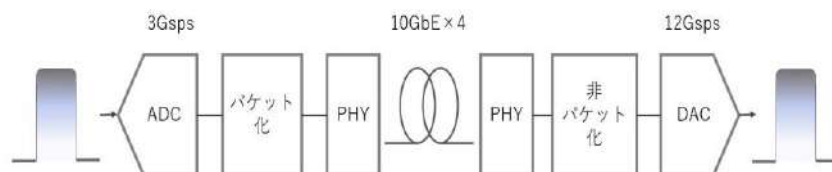

## 『ほんとに使える SDR (Software Define Radio) 』

ソフトウェア無線開発プラットフォーム SPD-boosterx8010 をベースに航空管制用無線機など、実際に、電波法をクリアする送受信機を開発、製造、出荷しております。SDR 技術の採用により、カスタマイズも比較的容易です。

SPD-boosterx8010



航空管制用無線機 (UHF,VHF 帯)



放送用双方向 FPU (7 GHz 帯)



## ◆自社ブランドと共同開発、2つのビジネスモデル

- ・研究開発要素が高く、生産量の少ない製品、例えば、NHK、NICT、JAXA などへは自社ブランドで開発、納入しています。また、グローバルな市場を狙う製品は、マーケットを熟知した企業と、協業で開発します。

## 3. 特記事項 (期待される応用分野等)

- 主な納入先: NICT、JAXA、国立天文台、NHK 技研、(株)東芝、住友電気工業(株)、(株)光電製作所 日本アンテナ(株)、三井化学(株)、(株)オーク製作所 他
- コスモリサーチは、さいたま市リーディングエッジ認証企業です。

## 製品・技術 PR レポート

## 1. 企業概要

会社名	株式会社コスモ計器		代表者名	古瀬 智之			
			窓口担当	田代 康浩			
事業内容	工業用計測機器製造販売		URL	<a href="http://www.cosmo-k.co.jp/">http://www.cosmo-k.co.jp/</a>			
主要製品	エアリークテスター、圧力計、流量計、異音検査システム「ムーブレット」						
住所	〒192-0032 東京都八王子市石川町 2974-23						
電話/FAX 番号	042-642-1357 / 042-646-2439		E-mail	yasuhiro.tashiro@cosmo-k.co.jp			
資本金(百万円)	72	設立年月	昭和 45 年 6 月	売上(百万円)	4,927	従業員数	176

## 2. PR事項

## 『ヒトの感覚に近い音・振動を通じた自動良否判定を「ムーブレット」で実現』

- 当社の異音検査システムは、周波数分解能と時間分解能との両立に成功しました。
- さらに、ウェーブレット変換では課題のあった過渡的な現象、音や振動などの時系列データの一度のウネリや単発のパルスの一つの性質までを見分け、特定の周波数帯を強調して表示・判定します。

## ● 波形解析事例－エンジン異音検査



## ● 波形解析事例－事務機異音検査

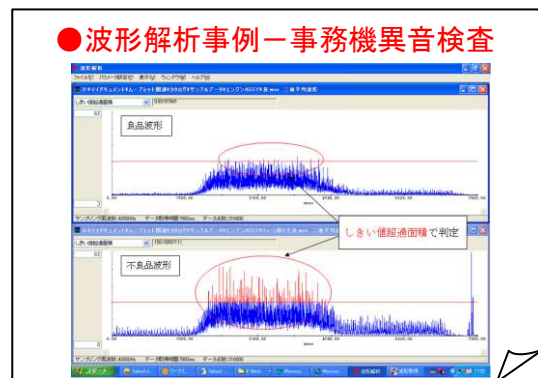

## ● 波形解析事例－小型モータ異音検査

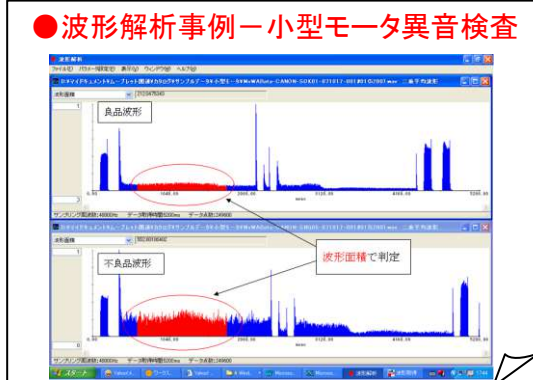

## ● 波形解析事例－焼結体打音検査

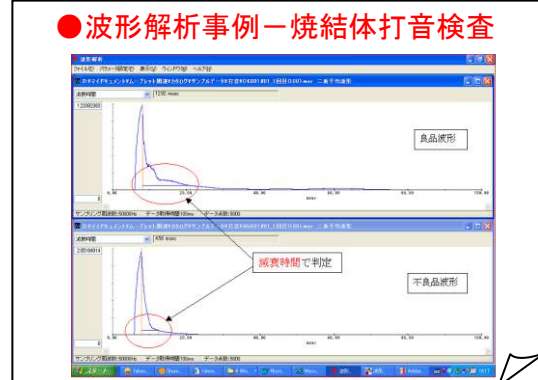

## 3. 特記事項

当社・異音検査システムは対象品から発生する音や振動を捕らえて、その製品の良否判定や製品特性を自動分析・解析できます。研究開発、品質管理、検査などの分野で使用して頂ければ効果を発揮します。

- ファンやモータの回転ムラの良否検査
- 焼結体のクラックの有無検査
- コネクタなどの接続時の音による嵌合検査
- トランスミッションやシートのすべり音による良否検査

## 製品・技術 PR レポート

## 1. 企業概要

会社名	三和電気計器株式会社		代表者名	鈴木 啓介			
			窓口担当	高橋 秀典			
事業内容	計測器の設計・開発・製造・販売		URL	<a href="http://www.sanwa-meter.co.jp">http://www.sanwa-meter.co.jp</a>			
主要製品	電気・現場測定器(デジタルマルチメータ・アナログマルチテスタ・クランプメータ・絶縁抵抗計 他)						
住所	〒205-0023 東京都羽村市神明台 4-7-15						
電話/FAX 番号	042-554-0111/042-555-9046		E-mail	takahashi@sanwa-meter.co.jp			
資本金(百万円)	33	設立年月	昭和 30 年 6 月	売上(百万円)	1,400	従業員数	70

## 2. PR事項

## 『コンパクトで安全設計、世界74カ国以上で支持されるオンリーワンの計測器』

当社は、マルチメータ・その他各種測定器メーカーとして、これまで半世紀以上に亘り国内・海外にて高い信頼を頂いてまいりました。製品開発はお客様の信頼とご満足を第一に [コンパクトである事] [安全である事] を、常に追求しています。

## ■こだわりの開発技術 1- コンパクト設計

- **高密度の基板設計**：センサーや部品を効率良く配置し、高機能で高密度の基板を製造しています。
- **合理的な外装設計**：必要な機能を満たし、使い勝手を追求するとともに、無駄を省いた外装設計で小型化を実現しています。



## ■こだわりの開発技術 2- 安全設計

- **IEC61010**：操作者や周囲に対する保護を目的として定められた国際安全規格に基づいています。
- **誤操作に耐える回路設計**：現場測定器で要求される誤操作による内部回路破損を限りなく低減した回路設計により、安心して使用できる現場測定器を提供しています。

小型化技術を追求して  
生まれた [JIS 準拠絶縁抵抗計]

**HG561H**  
重さ = 230g



- ・使用レンジのみ任意設定可能
- ・ブレーカーカバーを外さず測定できるプローブ搭載
- ・液晶バックライト及びLEDライト搭載

・スマートスタイルで7レンジ対応

小型化技術と安全設計を  
駆使して生まれた [複合機]

**PM33a**  
重さ = 160g



- ・クランプは最大100Aまで測定可能
- ・測定値ホールド機能付

・デジタルマルチメータ + クランプメータ 複合機

安全で合理的な構造により  
実現した [教材キット]

**KIT-8D**



- ・アナログマルチテスタ組立キット  
完成品は小型通信機器、家電製品、電灯線電圧、乾電池等の測定可能

## 3. 特記事項 (期待される応用分野等)

- ・製品にかかわる全てにおいて ISO9001 (品質マネジメントシステム) の認証を取得
- ・平成19年 ISO14001 (環境マネジメントシステム) の認証を取得
- ・平成22年 JAB より ISO17025 (校正) を取得、校正機関として認定され、一般校正に加え認定校正も可能となる。

## 製品・技術 PR レポート

## 1. 企業概要

会社名	株式会社システムクラフト		代表者名	谷津 明			
			窓口担当	鬼沢 誠			
事業内容	電子応用機器開発・製造・販売		URL	<a href="https://www.scinet.co.jp/">https://www.scinet.co.jp/</a>			
主要製品	電子回路設計、組込システム、移動型ベースロボット開発・販売 FPGA/PLC 設計、無線通信機器開発/販売						
住所	〒190-0023 東京都立川市柴崎町 3-10-4						
電話/FAX 番号	042-527-6624/042-527-3079		E-mail	Info@scinet.co.jp			
資本金(百万円)	32	設立年月	昭和 53 年 10 月	売上(百万円)	280	従業員数	26

## 2. PR事項

## 受託開発・製造サービス

## ■ハードウェア設計・製造

- ・デジタル回路設計
- ・アナログ回路設計
- ・FPGA 設計
- ・プリント基板設計
- ・PLC ソフトウェア設計/開発

## ■ソフトウェア設計・製造

- ・制御系ソフト
- ・通信系ソフト
- ・各種ドライバー開発
- ・ネットワーク構築
- ・スマートデバイスアプリケーション開発

## ■ハードウェア試作・量産製造

- ・プリント基板製造/基板実装
- ・筐体/パネル板金製作
- ・組立/配線

## 移動型ベースロボット

お客様のニーズに合った製品をご提供しています。



SCIBOT &lt;Type-XW&gt;



SCIBOT &lt;Type-XW&gt;



SCIBOT &lt;Type-XC&gt;



SCIBOT &lt;Type-L&gt;

## 特定小電力ソリューション

## ヘルメットハンマー



## 放射線線量計測定システム



## Lora 水位計測無線通信システム

水位情報を住民避難に活用することが可能



お客様のご要求によって新規・カスタマイズを行い洗練されたコンパクトなロボットを製作します。

## 新規設計・製作



## 弊社製品 SCIBOT Type-XC



カスタマイズ!!



## 3. 特記事項(期待される応用分野等)

- ・ISO14001 認証
- ・特定小電力工事設計認証
- ・一般労働者派遣事業認証
- ・自社開発ロボット(意匠・商標登録)
- ・居住者見守り装置(特許取得)

## 製品・技術 PR レポート

## 1. 企業概要

会社名	株式会社常光		代表者名	服部 直彦			
			窓口担当	葉袋 博信			
事業内容	医療機器等の開発・製造・販売・保守		URL	<a href="http://www.jokoh.com/">http://www.jokoh.com/</a>			
主要製品	血液分析装置、病理検査用装置、体外診断用医薬品						
住所	〒113-0033 東京都文京区本郷 3-19-4						
電話/FAX 番号	03-3815-1717 / 03-3815-1759		E-mail	h_minai@jokoh.com			
資本金(百万円)	100	設立年月	昭和 23 年 12 月	売上(百万円)	10,000	従業員数	218

## 2. PR事項

『 健康を科学する 常光は検体検査機器・病理検査機器のパイオニアです 』

常光は医療機器のメーカー、ディーラーの2つの事業を柱とする医療機器総合企業です。

メーカーの主力製品は、臨床検査・病理検査で使用される機器と試薬です。測定項目や使用範囲をピンポイントに絞り、小型化を目指して商品化しています。

● **臨床検査用検体検査機器**：生化学検査の自動化製品

(電解質分析装置、蛋白分画電気泳動分析装置、赤血球沈降速度測定装置 等)

● **病理検査用前処理装置**：病理検査の前処理自動化製品

(迅速自動固定包埋装置、迅速脱灰・脱脂・固定装置 等)

● **体外診断用医薬品**：遺伝子検査用キット

(HER2 FISH キット、HER2 CISH キット、その他研究用 FISH キット 等)

これらの製品開発は、自社での研究開発のみならず、大学・研究機関との積極的な共同研究や、異分野企業との協業による共同開発を実施し、より早い製品化を実現しています。

◆ **電解質分析装置 EX シリーズ**

・特許技術のイオン選択性電極

高精度で安定したデータ

・使いやすさを重視したモデル

シンプルな操作性を実現

・広い導入実績

世界 38 か国以上 3000 台以上が稼働中



◆ **体外診断用医薬品 HER2FISH キット**

・国産の HER2FISH キット

唯一の国産製品

・診療報酬算定が可能

2,700 点の算定が可能

・産学連携共同開発

科学技術振興機構の独創的シーズ展開事業・委託開発により、製品化を実現



## 3. 特記事項（期待される応用分野等）

● 取得済特許：「特許第 4440330 号」、「特許第 4621813 号」、「特許第 6310044 号」他

● 業許可等：第 2 種医療機器製造販売業（輸出入含）、体外診断用医薬品製造販売業、医療機器製造業、体外診断用医薬品製造業、高度管理医療機器等販売・貸与業、動物用医療機器販売業・貸与業、医療機器修理業（非特管全区分、特管 1～6、8 区分）他

## 製品・技術 PR レポート

### 1. 企業概要

会社名	昭和測器株式会社		代表者名	鵜飼 健治			
			窓口担当	池田 聡史			
事業内容	振動計測・監視装置等の製造販売		URL	<a href="http://www.showasokki.co.jp/">http://www.showasokki.co.jp/</a>			
主要製品	振動計、振動監視計、加速度センサ、衝撃振動計、加振器						
住所	〒193-0835 東京都八王子市千人町 3-16-2						
電話/FAX 番号	042-664-3232 / 042-664-3276		E-mail	eigyo@showasokki.co.jp			
資本金(百万円)	10	設立年月	昭和 45 年 12 月	売上(百万円)	515	従業員数	24

### 2. PR事項

『汎用型振動計では計測不可能なナノレベルの微小振動や超低周波振動も検出』

- 50年の実績を持つ振動計の専門メーカーとして、汎用型振動計では計測不可能な高度な振動計測のご要望に対応いたします。
- センサだけでなく、チャージアンプを含めた計測システムを提供いたします。



**レコーダ付振動計 MODEL-1332B-R**  
ポータブル振動計デジバイプロとハンディレコーダのセットです。



**微振動検出器 MODEL-2403**  
電子顕微鏡の架台等の微小振動をナノレベルで検出する超高感度振動計です。

- 2007年3月 東京商工会議所主催の「勇気ある経営大賞」優秀賞受賞
- 2008年1月 ISO9001:2000 認証取得
- 2008年5月 東京都「千代田ビジネス大賞」優秀賞受賞

### 3. 特記事項（期待される応用分野等）

- 自動車分野、重電分野だけでなく、バイオテクノロジー分野、土木・建築分野など、振動がかかわる分野に対応可能

製品・技術 PR レポート

## 1. 企業概要

会社名	新協電子株式会社			代表者名	中西 英樹		
				窓口担当	宍戸 和明		
事業内容	社会インフラ向け電子機器製造			URL	<a href="http://www.sinkyo.co.jp">http://www.sinkyo.co.jp</a>		
主要製品	光映像制御伝送装置、アプローチ回線接続機、組込用コンピュータボード						
住所	〒193-0931 東京都八王子市台町 1 丁目 22-19 (最寄駅は JR 中央線八王子駅)						
電話/FAX	042-634-8190/042-649-7431			E-mail	shishido.kazuaki@sinkyo.co.jp		
資本金(百万円)	10	設立年月	昭和 41 年 10 月	売上(百万円)	600	従業員数	30

## 2. PR事項

『 電子回路・基板・機器の再設計・再製造を行います。  
廃止部品・設計書無し・IP化等でお困りの方、一括委託で引き受けます 』

**高品質・高信頼の技術力**

弊社は、創業以来、独自の電子・電気技術を用いて、お客様のデータを遠方に運ぶサービスを提供してきました。製品は、停止してはいけない社会インフラへの納入実績に基づき、より安全かつ長期保守を考えた設計思想で作られています。企画・開発・回路/筐体設計の上流工程から、部品調達、製造、調整、検査の下流工程まで一括で担当することができます。

**保有スキル****ハードウェア設計技術(電子回路設計)**

光映像伝送(多重・分割)技術、VoIP 音声伝送、地上波デジタル放送用伝送機器、業務・防災無線架用アプローチ回線機器、FPGA、DSP

**ソフトウェア開発技術**

組込 Linux ブート、カーネル、ドライバ開発  
マイコンネットワーク IP コア、ハード制御等

**旧機器の再生産、インターネット対応等を 1 台の注文から引き受けます**

製造から 10 年近く過ぎたレガシー機器の再生、旧機器のインターネット対応など弊社は FPGA を使った廃止部品を含む回路の再設計、組込ボードを使用した機器の高機能化を得意としています。回線制御器、操作卓などシステムに必要なだが量産化できない少量機器、毎回カスタマイズが必要な機器等の開発も組込技術を利用し短納期、高品質な機器を 1 台から対応します。

**製品群**

デジタルハイビジョン光伝送装置



小型 VoIP 装置 VOICOM



ARM-9 組込用 Linux ボード

上記製品は弊社が想定する標準的な仕様であり、お客様の希望に合わせ 1 台単位からでも、外観、背面コネクタなどのカスタマイズ対応及び OEM 提供させていただきます。

## 3. 特記事項 (期待される応用分野等)

- 経済産業省「IT 活用型経営革新モデル事業」で独自 ERP システムを構築しました。
- ERP システムを利用し、『部品調達から製造まで多品種少量生産を短期間・低価格で対応』します。

## 製品・技術 PR レポート

## 1. 企業概要

会社名	スタック電子株式会社		代表者名	林 雅弘			
			窓口担当	沼田 崇宏			
事業内容	高周波部品、システム機器の製造販売		URL	<a href="http://www.stack-elec.co.jp">http://www.stack-elec.co.jp</a>			
主要製品	同軸コネクタ・コンポーネンツ、高周波回路モジュール、オシロプローブ、光伝送機器						
住所	東京都昭島市武蔵野3-9-18						
電話/FAX 番号	042-544-6211/042-544-6246		E-mail	sales@stack-elec.co.jp			
資本金(百万円)	70	設立年月日	昭和 46 年 8 月	売上(百万円)	1,000	従業員数	60

## 2. PR事項

## 『ほんとの電界分布を見たことがありますか?』

- LeoProbe を使うと、パッチアンテナの近傍界はこのように見えます。

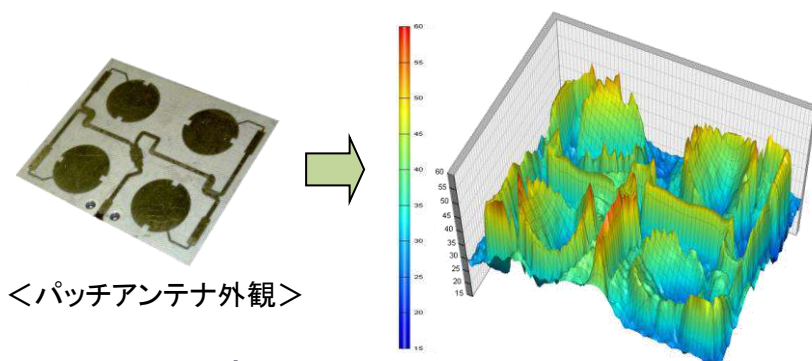

<パッチアンテナ外観>

LeoProbe は、NICT と共同で実現した、電気工学効果結晶(EO 結晶)による電界検出システムです。左図は 5.8GHz 用パッチアンテナの近傍放射電界を測定し、三次元表示したもので、パッチ毎の輻射のばらつきや、フィーダ部分の電圧給電状況が見えますので、シミュレーションとの比較/分析等に役立ちます。

- LeoProbe 測定原理

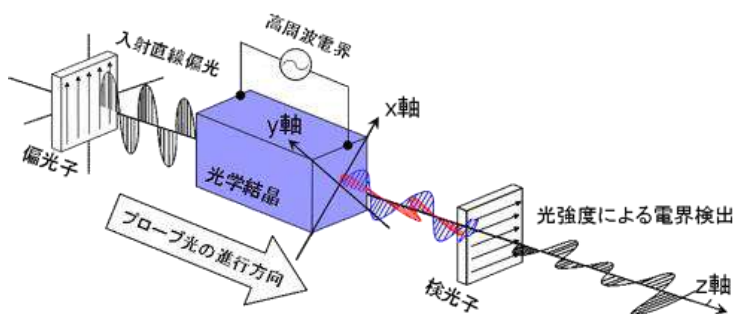

光による電界検出の原理

EO 結晶はその周囲の電界の変化により光の屈折率が変わる結晶です。結晶を通過する光の屈折の度合いを、レーザー光と光ファイバーを用いて検出し、EO 結晶周囲の電界を間接的に検出できます。左図は原理図で、実際のプローブは光ファイバーの先端に反射型で高密度に集積しています。

- LeoProbe 特徴

- ① 検出部分に金属が無いので測定対象電界への影響が極小
- ② 高電圧環境での観測において耐圧・絶縁に優れている
- ③ 先端が非常に小さく検出位置の分解能は 50  $\mu\text{m}$  以下
- ④ 周波数範囲は、60MHz~7GHz 又は 40GHz と超広帯域
- ⑤ 安定な再現性
- ⑥ テラヘルツの領域まで応用可能



<LeoProbe 外観>

## 3. 特記事項(期待される応用分野等)

- 高周波回路の電界放射(動作解析、不具合対策、定在波観測、EMC発生源の探索)
- プリントアンテナ、小型アンテナの素子近傍電界観測
- 高電圧機器の絶縁状態
- 高周波加熱チャンバ内の電界分布
- 太陽電池・LCDパネル等印刷配線の欠陥検査
- その他金属センサーが使いにくい対象の観測



## 製品・技術 PR レポート

## 1. 企業概要

会社名	株式会社 セラテックエンジニアリング			代表者名	岡本 正昭		
				窓口担当	岡本 正昭		
事業内容	電子部品製造業			URL	<a href="http://www.ceratec-e.com/">http://www.ceratec-e.com/</a>		
主要製品	圧電セラミックス各種デバイス・電池レスセンサー・マイクロ発電・超音波センサー等						
住所	〒197-0831 東京都あきる野市下代継 291-1						
電話・FAX	042-558-1441/042-558-6830			E-mail	m-okamoto@ceratec-e.com		
資本金(百万円)	10	設立年月	平成 11 年 5 月	売上(百万円)	100	従業員数	9

## 2. PR事項

『 {電池レス・メンテフリー・高耐久} な微動探査センサーは  
IMPACT BATTERY®をお勧めします 』

- A 左列より
- ・電子部品搬送用アクチュエータ
  - ・超音波歯ブラシ用アクチュエータ
  - ・美顔器用振動子
  - ・胎児監視用超音波センサー
  - ・海底資源探索用超音波センサー
  - ・圧電ポンプ
  - ・溶接個所内部非破壊検査用超音波センサー

FIG-1



- B 左列より
- ・IoT 用振動発電、電池レスセンサー
  - ・振動発電(電源)(直流化)→蓄電可
  - ・振動発電(電源)(交流)
  - ・高感度電池レスセンサー
  - ・農機具用高さ検出センサー

FIG-2



- C 左列より
- ・3種類 潜水艦探査用超音波センサー
  - ・超音波リニアモーター(定在波型)PAT

FIG-3

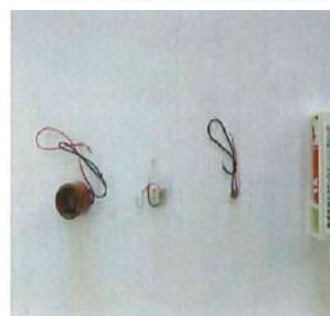

## 3. 特記事項 (期待される応用分野)

- ・弊社の圧電製品に商標登録済「IMPACT BATTERY®」 & 「IMPB®」
- ・IoT 用「電池レスセンサー、メンテフリー、高耐久性」
- ・エネルギーハーベスト電源(振動発電)

## 製品・技術 PR レポート

## 1. 企業概要

会社名	株式会社 創健		代表者名	石渡 弘美			
			窓口担当	石渡 弘美			
事業内容	医療機器の開発・製造・製造販売		URL	<a href="http://www.sokenlife.com/">http://www.sokenlife.com/</a>			
主要製品	電気磁気治療器						
住所	〒300-1513 茨城県取手市片町300						
電話/FAX 番号	0297-83-1919/0297-83-8024		E-mail	ishiwatari@soken.net			
資本金(百万円)	20	設立年月	昭和 53 年 6 月	売上(百万円)	240	従業員数	6

## 2. PR事項

## 『そのエビデンスでグローバル展開できますか?』

38年に及ぶ交流磁気治療器の開発・製造・製造販売の実績に加えて、埼玉大学・先端産業国際ラボラトリー内に設置した開発研究室における最新の研究環境により、皆様の医療機器業界参入をサポート致します。

埼玉大学内開発研究室にて、交流磁気治療器をはじめ物理エネルギーを利用した医療機器の研究を実施しています。

最新の研究では、交流磁場曝露により、冷水負荷で低下した血流量がより早く回復することを確認しました。このことは**冷え性の予防や治療に効果がある**可能性を示唆していると考えられます。

## 冷え性回復効果のエビデンス

## 研究方法

## 冷水負荷試験



手が直接水に濡れないように使い捨てポリエチレン手袋を着用し、5℃の冷水に1分間、手を浸けました。

各種医療機器(検査・治療)、並びに理学療法、運動療法等のエビデンスを順次解明する予定です。

## 研究結果

## 皮膚血流量の結果(典型例)

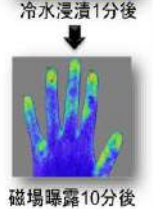
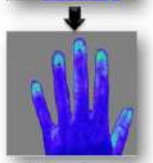
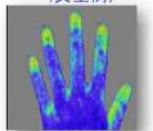

## 皮膚血流量の結果(10名の平均値)

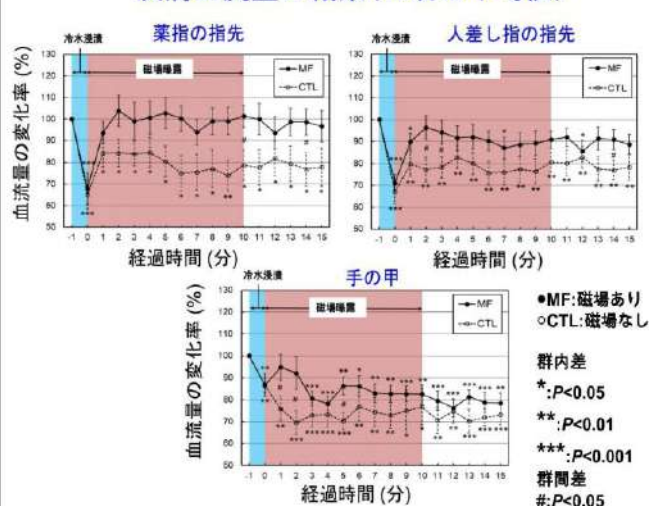

交流磁場は手の各部位の血流量を有意に回復しました。

⇒オールジャパンで日本発の医療機器を世界へ！！

## 3. 特記事項(期待される応用分野等)

- 平成 17 年 医療機器に関する国際品質マネジメントシステム ISO13485:2003 の認証取得
- 平成 25 年度いばらき産業大県創造基金助成金に採択され、小型電気磁気治療器を開発
- 平成 25 年度中小企業・小規模事業者ものづくり・商業・サービス革新事業に係る補助金に採択されペット用電気磁気治療器を開発

## 製品・技術 PR レポート

## 1. 企業概要

会社名	株式会社ソーケンメディカル		代表者名	石渡 弘美			
			窓口担当	石渡 弘美			
事業内容	医療機器の開発・販売		URL	<a href="http://www.sokenmedical.com/">http://www.sokenmedical.com/</a>			
主要製品	電気磁気治療器						
住所	〒171-0033 東京都豊島区高田 1-36-20						
電話/FAX 番号	03-5396-1811/03-5396-1888		E-mail	magbusi@sokenmedical.com			
資本金(百万円)	10	設立年月日	昭和 57 年 4 月	売上(百万円)	391	従業員数	10

## 2. PR事項

## 「ヘルスケア」に本気で取り組んでいます！

研究成果の学会発表：コロナ禍でオンライン開催となりましたが、国内外の学会で電気磁気治療器(交流磁気治療器)の効果のエビデンスを発表しています。

世界最大の国際生体電磁気学会「BioEM2020」 2020年6月オックスフォード大学

国内最大規模の設計工学の学会「日本機械学会 第30回設計工学・システム部門講演会」 2020年11月同志社大学

筋疲労回復効果：交流磁場は、筋疲労により硬くなった筋肉の硬さ(筋硬度)をより早く柔らかくできる。

下肢浮腫改善効果：交流磁場は、血流とリンパの循環障害によって引き起こされる浮腫を緩和できる。

## 筋疲労回復効果のエビデンス

## 研究方法

## 筋負荷試験

ダンベル・リスト・カール(Dumbbell wrist curl)  
ウエイトトレーニングの種目の一つ。前腕屈筋群の筋肥大を促し、筋力を高めることができる。

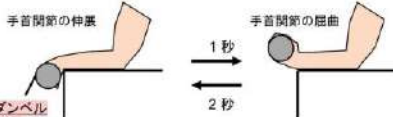

0 1 2 3 4 5分  
20回 休憩 20回 休憩 20回  
20回 × 3セット

3kgのダンベルを持ち、上腕の筋負荷試験を5分間行いました。全員利き手が右手だったため、より重い負荷をかけるために利き手の反対の左手で行いました。

## 研究結果

## 筋硬度測定の結果

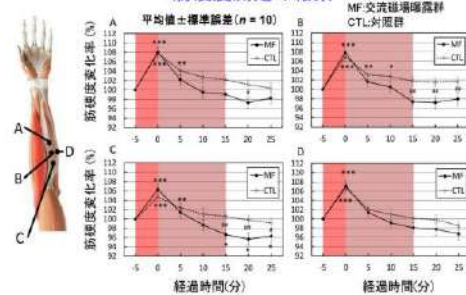

図のA、B、Cに示すように、磁場を曝露した部位の筋硬度が、磁場曝露しない場合に比べて、より速く回復し、より柔らかい状態になっています。

## 下肢浮腫改善効果のエビデンス

## 研究方法

## 下肢浮腫の皮膚血流量の評価方法

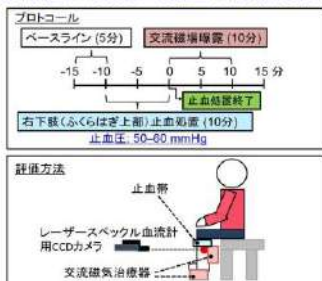

右下肢のふくらはぎ上部への圧迫は、止血帯を用いて行いました。皮膚血流量は、レーザーベックル血流計用CCDカメラ、交流磁気治療器を用いて測定しました。

## 研究結果

## 下肢浮腫の皮膚血流量の測定結果

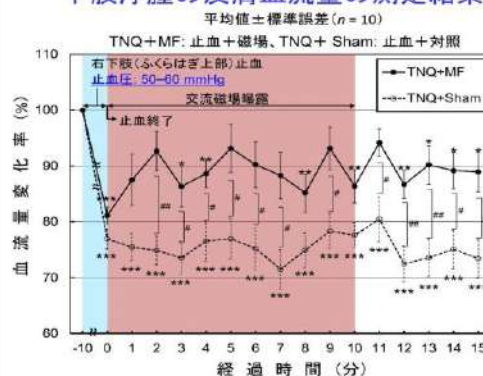

止血処置終了後の交流磁場曝露により、減少した血流量が回復し、非曝露と比較して有意に増加しています。

## 3. 特記事項(期待される応用分野等)

- 平成 25 年度中小企業・小規模事業者ものづくり・商業・サービス革新事業に係る補助金採択
- 平成 28 年度新製品・新技術開発助成事業助成金採択

## 製品・技術 PR レポート

## 1. 企業概要

会社名	中央電子株式会社		代表者名	丸井 智明			
			窓口担当	中村 肇			
事業内容	製造業		URL	<a href="https://www.cec.co.jp/">https://www.cec.co.jp/</a>			
主要製品	コンピュータ応用システム、電子機器用筐体						
住所	東京都八王子市元本郷町1丁目9番9号						
電話/FAX番号	042-623-1211 / 042-622-7812		E-mail	nakamua@cec.co.jp			
資本金(百万円)	400	設立年月	1960年4月	売上(百万円)	7,100	従業員数	260

## 2. PR事項

## 『エレクトロニクスの世界で新しい価値を創造する研究開発型製造業』

中央電子は、1960年(昭和35年)の創業以来、エレクトロニクスの世界で新しい価値を創造する「研究開発型製造業」として、多くのお客様にご愛顧を頂いてまいりました。

この間、エレクトロニクスの世界はトランジスタから始まり、IC、LSI、そしてPCやネットワーク、さらにスマートフォンやタブレットが一人一人の手のひらに乗る「いつでも世界中に繋がる時代」へと目覚ましい進歩を遂げています。その中で、私たちはエレクトロニクスの専門家として、計測制御・画像処理・セキュリティ・ネットワーク・エンクロージャーで社会やお客様のため技術や製品をご提供しております。

現在、主な事業は計測制御製品を中心とした受託開発事業、セキュリティ・ネットワーク・環境監視・エンクロージャーを中心とした自社製品事業を展開しています。

特に受託開発事業では、得意とする「通信技術」「微小アナログ信号処理技術」「FPGA・マイコンを中心とした組込処理技術」を中心に、FA 機器・制御装置メーカー様などへ長年にわたり制御機器の設計・製品提供を行っています。さらに近年はAIを組み込んだ制御装置なども取り組んでいます。

一方、自社製品事業ではセキュリティシステムやネットワークを中心とした環境監視、接点監視ソリューションのほか、直近ではセルラー系LPWAを含むIoT無線ソリューションの製品を拡充しています。また、エンクロージャー部門では、各機器の収納ケースから、サーバラック、静音ラック、水冷ラックや医療機器搭載用カートなど、付加価値の高い機構製品を開発・設計から製造まで一貫生産しています。

今後は、IoT 事業への更なる展開と、AI を組み込んだ計測制御など市場のニーズを的確にとらえ「研究開発型製造業」として、一層お客様に信頼され満足される製品創りを目指してまいります。



本社工場



山梨明野事業所



藤野製作所



営業センターショールーム

## 3. 特記事項 (期待される応用分野等)

- 1996年 ISO9001、1999年 ISO14001、2010年 ISO27001 認証取得

## 製品・技術 PR レポート

## 1. 企業概要

会社名	超音波工業 株式会社		代表者名	唐澤 秀治			
			窓口担当	経営企画室長 井上 洋			
事業内容	超音波応用機器開発・製造		URL	<a href="http://www.cho-onpa.co.jp/">http://www.cho-onpa.co.jp/</a>			
主要製品	超音波ワイヤボンダ、超音波洗浄装置、超音波接合機、その他超音波エネルギーを応用した諸装置、精密機械、器具、電気測定諸機器の設計・製造ならびに販売						
住所	東京都 立川市 柏町 1-6-1						
電話番号	(042) 536-1212(代表)		FAX 番号	(042) 536-1472			
資本金(百万円)	100	設立年月	1956年5月	売上(百万円)	4,107	従業員数	194

## 2. PR事項

## 『 私たちが、超音波技術の歴史そのものです 』

当社は超音波技術という独自性を活かし、またそれをサポートするために必要な周辺技術を駆使して、個性的な製品を数多く送り出してまいりました。当社の独自の技術と弛まぬ研究開発から生まれた超音波応用製品は、半導体製造装置、産業機器、計測機器はもとより、幅広い産業界の要望にお応えします。

**超音波ワイヤボンダ**

パワーデバイスは高機能化されインテリジェントパワーモジュールへと進化し、多数のワイヤが複雑に配線されています。当社の太線ロータリーヘッドボンダは110kHzの高周波教化された超音波発信ユニットを搭載し、また独自のロングツールにより、深打ちと壁際へのボンディングを可能にしました。

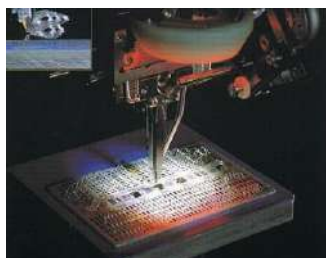
**超音波洗浄装置**

昭和31年に超音波洗浄機を発表以来、常に先駆的な商品を手がけ高い評価と信頼を受けてまいりました。洗浄総合技術でミクロの汚れも許されない半導体や液晶、光通信用部品、頑固な汚れの自動車部品など汚れの状態により最適なプロセスと環境を考えた安全かつ地球にやさしい洗浄を提案しております。

**超音波プラスチックウェルダ**

超音波を用いたプラスチック接合機は、超音波の振動エネルギーにより接合面に摩擦熱を発生させ、プラスチック部品どうしを瞬時に溶着させる技術です。高生産、高品質な卓越した特長を持ちながら溶着後の乾燥工程を必要としないため、自動化ラインへの導入に適しています。

**超音波計測器**

超音波の伝搬速度、伝播時間、減衰量などから距離や高さ、濃度を計測します。反射、吸収など利用し非接触で計測する超音波センサは、精度と信頼性が高く、危険な場所でもメンテナンスフリーで安全に使用できます。公共事業施設をはじめ、さまざまな産業分野で活躍しています。



## 3. 特記事項

パワーデバイス用の太線用ワイヤボンダではトップ企業です。

## 製品・技術 PR レポート

## 1. 企業概要

会社名	壺坂電機 株式会社		代表者名	長田 宏二			
			窓口担当	長田 宏二			
事業内容	光学測定器製造販売		URL	<a href="http://www.tsubosaka.co.jp">http://www.tsubosaka.co.jp</a>			
主要製品	デジタルカメラ、監視カメラ、車載カメラ等の各種測定器及び光源						
住所	〒192-0032 東京都八王子市石川町 1683-1						
電話/FAX 番号	042-646-1127/042-646-1834		E-mail	sales@tsubosaka.co.jp			
資本金(百万円)	10	設立年月	昭和 46 年 4 月	売上(百万)	470	従業員数	30

## 2. PR事項

『日本の“ワザ”精密工業の一端を担っています』

光源、光学機器の製造メーカーです

## 均一性の高い拡散面光源、小型照明

様々な業界の基準光源  
再現性が高く安定した輝度(明るさ)、色味を設定  
均一な輝度(明るさ)、色味を持つ発光面



## 精密光学機器

光学機器・光学部品の性能特性を測定  
焦点距離や収差など、レンズ性能を評価  
フラッシュ光や照明装置の発光・配光特性評価  
複数の機器を連動させた全自動検査システム

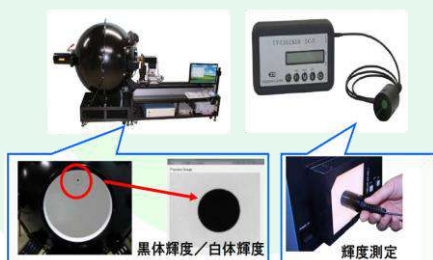

## 応用製品

光学機器・光学部品の性能特性を測定  
焦点距離や収差など、レンズ性能を評価  
フラッシュ光や照明装置の発光・配光特性評価  
複数の機器を連動させた全自動検査システム



## 3. 特記事項（期待される応用分野等）

お客様のご要望に細かく対応し、ご満足のゆく商品作りを目指しています。

## 製品・技術 PR レポート

## 1. 企業概要

会社名	株式会社テクニカ			代表者名	比留間 弘一郎		
				窓口担当	比留間 良太		
事業内容	電子機器製造業			URL	<a href="http://www.tch2200.co.jp">http://www.tch2200.co.jp</a>		
主要製品	電子基板開発サービス、ハード開発・ソフト開発・基板設計・シミュレーション・部品実装						
住所	東京都西多摩郡瑞穂町長岡 3-7-1						
電話番号	042-557-2200			FAX 番号	042-557-2800		
資本金(百万円)	30	設立年月	1979年9月	売上(百万円)	2,000	従業員数	35

## 2. PR事項

テクニカはお客様の思いをかたちに変える装置開発の『トータルサポート企業』です

産業用装置の開発者の方々の

「このユニットの開発から試作まですべてアウトソーシングしたいなあ・・・」

生産技術の方々の

「こんな装置があったらもっと生産性が上がるのになあ・・・」

そんな声に5つのコア技術でお答えするのがテクニカのトータルサポートシステムです！

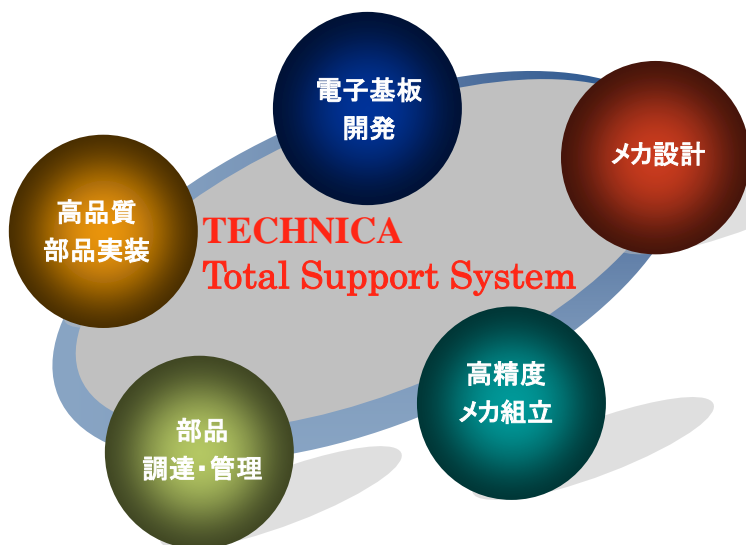

## ■ 5つのコア技術 ■

**電子基板開発** : FPGA、MPU 開発から伝送経路シミュレータを使用した高速デジタル基板設計ができます。

**メカ設計** : 3次元 CAD による機構設計から板金設計また組立工程も保有しています。

**高品質部品実装** : 試作から約300枚/ロットまでの部品実装が可能です。ボードテスターを使用するの検査工程により実装不良流出を防ぎます。

**高精度メカ組立** : オートコリメータ、3次元測定器などを使用して、組み上がり精度±2ミクロンのメカ組立ができます。

**部品調達・管理** : 電子部材商社72社、加工業者22社その他合わせて110社のサプライヤー様とともに最適のソリューションをご提供します。

## ■ 開発実績 ■

**光ピックアップ評価装置** : 光ピックアップの検査工程でモニタ電流、レーザーパワー、フォーカス・オフセットなどを評価する装置です。

**モーションコントロールボード** : SH2とSpartan3Eをメイン IC とし、補完機能を備えた4軸モーションコントローラです。

**高電圧定電流パルス発生器** : 半導体製造装置用に開発した電源です。

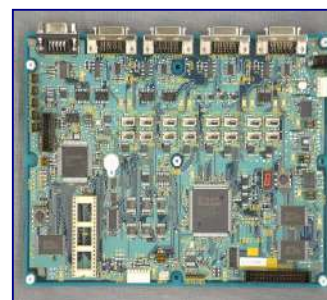

## 3. 特記事項

- ・2006年4月ベトナム・ハノイ市へ100%独立資本の基板設計会社を設立
- ・大学とFPGA開発技術、高速デジタル基板設計技術などで連携

製品・技術PRレポート

## 1. 企業概要

会社名	株式会社テクノランドコーポレーション		代表者名	清水 孝志			
			窓口担当	清水 孝志			
事業内容	電子機器・計測器 設計・製造・販売		URL	<a href="http://www.tcmland.co.jp/">http://www.tcmland.co.jp/</a>			
主要製品	時間差測定装置、微小信号積分器、タイミング信号発生器、高速信号処理回路、放射線計測機器、高速ピークホールド回路、粒子線検出器(チェンバー)						
住所	本社／〒205-0021 東京都羽村市川崎 2-6-6 工場／〒190-1212 東京都西多摩郡瑞穂町殿ヶ谷 902-1						
電話/FAX 番号	042-557-7760/042-557-7727		E-mail	technoland@mta.biglobe.ne.jp			
資本金(百万円)	10	設立年月	平成2年4月	売上(百万円)	100	従業員数	8

## 2. PR事項

『素粒子物理学分野で培った最先端回路技術を使って、  
研究等のご支援を行います。』

(株)テクノランドコーポレーションは、素粒子物理学・宇宙線物理学等で使用する測定機器や信号処理装置の開発・設計・製造・販売を一貫して行っています。創業以来、様々な先進研究機関の実験に使用されてまいりました。特に、光電子倍增管などからの超高速単発信号処理を得意としています。OEM、技術提供、製品開発、製品販売、どのステージからでも要望にお応えします。関心をお持ちの企業様、研究者様は是非ご連絡ください。

## ●高精度測定装置

## 32CH微小信号積分装置

数ナノ秒幅信号の電荷量(電流変化量)を分解能  
0.75ピコクーロン、最大3000ピコクーロンまで  
測定可能な装置です。  
データはUSBで読み出すことができます。



## 10CH時間差測定装置

2つの入力信号の時間差を分解能125ピコ秒、最大200ミリ秒  
まで測定できます。イーサネットによりネットワーク経由でデータ  
を読み出すことができます。

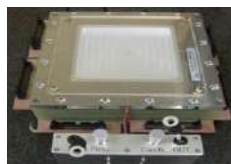

## ●検出器その他

多線式比例計数管  
(MWPC)

日本原子力研究機構  
J-PARCプロジェクト  
陽子線ビームプロファイル  
モニタシステム (H21導入)



## ●主な取引先(敬称略)

高輝度光科学研究センター、高エネルギー加速器研究機構、宇宙航空研究開発機構、日本原子力研究開発機構、理化学研究所等の国立研究所や東京大学、大阪大学、京都大学等の国公立大学、日立製作所等の民間企業、Stanford Linear Accelerator Center (アメリカ)、オーストリア、ドイツ等の海外公的機関大学

## 3. 特記事項 (期待される応用分野等)

平成21年度ものづくり中小企業製品開発等支援補助金を交付される企業に採択されました。



## 製品・技術 PR レポート

## 1. 企業概要

会社名	電子科学株式会社		代表者名	宮林延良			
			窓口担当	前島・堀川・遠藤			
事業内容	医用機器および理化学機器の製造販売		URL	<a href="http://www.escoltd.co.jp/">http://www.escoltd.co.jp/</a>			
主要製品	昇温脱離分離装置、鋼中水素分析装置、受託測定						
住所	〒180-0013 東京都武蔵野市西久保 1-3-12 オークビル 3F						
電話/FAX 番号	0422-55-1011/0422-55-1960		E-mail	sales@escoltd.co.jp			
資本金(百万円)	50	設立年月	昭和 53 年 7 月	売上(百万円)	340	従業員数	14

## 2. PR事項

歩留まり改善・材料開発・プロセス最適化に昇温脱離分析装置で貢献いたします！

~~~~ 水素・水を制する者がものづくりを制す ~~~~

電子科学株式会社は、『昇温脱離分析装置 TDS1200 II』を主力製品とする分析機器メーカーです。質量分析計、真空、加熱、光を自在に組み合わせた極微量分析装置の特注も承ります。



昇温脱離分析装置 TDS1200 II

## 装置の主要用途

- 自動車や公共インフラで使用される高抗張力鋼(ハイテン)やめっき皮膜の ppb 以下の拡散性水素の定量・状態分析(水素脆化)。
- フラットパネルディスプレイ(LCD・OLED)の表示不良の原因であるパネル内材料からのアウトガスの定量・定性分析。
- 半導体デバイス・フラットパネルディスプレイで使用される CVD 膜の吸蔵ガス評価や、エッチング残渣、レジスト残渣評価。
- MEMS や水晶デバイスなど微小気密パッケージデバイスで使用される封止材、パッケージ材からのアウトガスの定量・定性分析。
- Li イオン電池電極材(粉体・フィルム)の表面官能基分析、熱安定性評価。

## 主要 SPEC [TDS1200 II]

- ◇ 温度: ~1200°C
- ◇ 検出: 質量分析計(QMS)
- ◇ 分析室圧力: 5E-7Pa 以下

## 特長

- ① トレーサビリティが担保された感度補正標準試料付属。
- ② CE マーク取得(TDS1200 II)。
- ③ 高スループット(10 測定/日以上)。
- ④ 低バックグラウンド。
- ⑤ 粉体測定可

## 新しい分析例: コンクリート劣化診断(塩害)

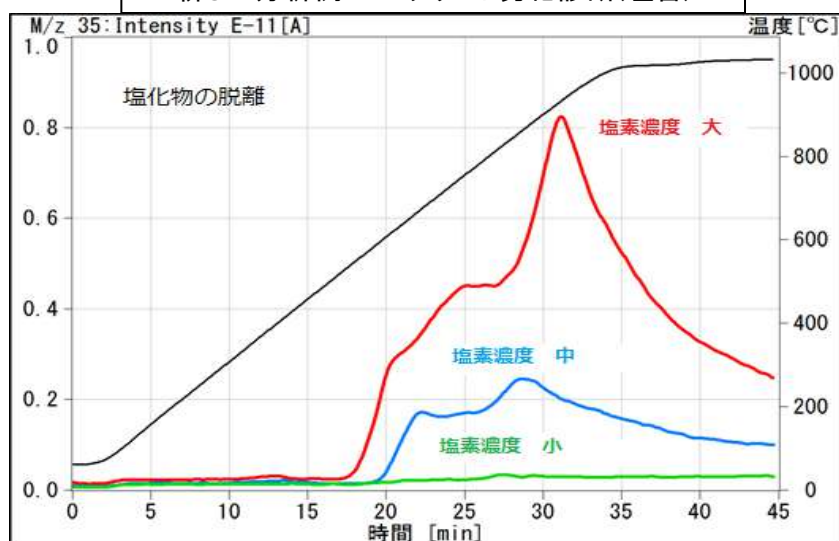

## 3. 特記事項

- ものづくり補助金(経産省)及び、連携イノベーション促進プログラム助成事業(東京都)の採択を受け、昇温脱離分析装置を用いた『コンクリート劣化診断』の手法を開発致しました。
- 高周波誘導加熱型昇温脱離分析装置 IH-TDS1700 を発売しました。温度範囲 -50~1700°C。受託測定可。ガラス融解時発生ガス分析、鋼中拡散性水素分析(低温 TDS 測定)可。

## 製品・技術 PR レポート

## 1. 企業概要

|           |                                      |      |             |                                                                 |     |      |    |
|-----------|--------------------------------------|------|-------------|-----------------------------------------------------------------|-----|------|----|
| 会社名       | 株式会社 電子制御国際                          |      | 代表者名        | 中村 謙二                                                           |     |      |    |
|           |                                      |      | 窓口担当        | 竹下 玲                                                            |     |      |    |
| 事業内容      | 計測機器・開発製造                            |      | URL         | <a href="http://www.ecginc.co.jp/">http://www.ecginc.co.jp/</a> |     |      |    |
| 主要製品      | インパルス巻線試験機、総合巻線検査装置、ハイブリッドIC自動生産システム |      |             |                                                                 |     |      |    |
| 住所        | 〒205-0023 東京都羽村市神明台 3-33-6           |      |             |                                                                 |     |      |    |
| 電話/FAX 番号 | 042-554-5383 / 042-555-7380          |      | E-mail      | Info@ecginc.co.jp                                               |     |      |    |
| 資本金(百万円)  | 50                                   | 設立年月 | 昭和 44 年 1 月 | 売上(百万円)                                                         | 530 | 従業員数 | 35 |

## 2. PR事項

## 『インパルス巻線試験機のトップリーダー』

モータ、トランス、コイルなどの検査に使われる試験機で、国内はもとより世界的にもトップシェアを誇っており、中国、東南アジアを中心に広く世界に進出しています。

## インパルス巻線試験機

100年に一度、ガソリン車から電気自動車への大転換が叫ばれる自動車産業、スマートフォンやタブレットに搭載される電子チップ部品の急速な普及により、これらに内蔵される駆動モータ、チップ部品の絶縁性の検証が必要になっており、当社はグローバルニッチ企業として、国内外企業への製品販売・メンテナンスサービスを行っています



当社では、新製品開発、又は既存製品リニューアルとモノづくりにこだわる企業です。本製品も、従来アナログ検出機能を最新のデジタル技術を駆使し、コイル磁場を測定可能にした新製品となります。

## 回転方向試験機

RDT-308



## 簡易測定

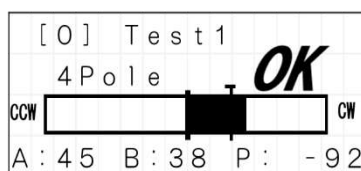

## 高精度測定

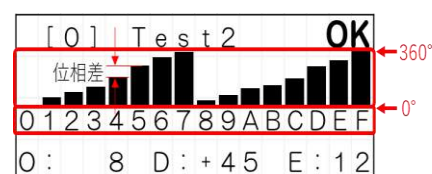

## 3. 特記事項

当社は、経済産業省が 2020 年度に発行した「グローバルニッチトップ企業 100 選」「地域未来牽引企業」に選定されました。

## 製品・技術 PR レポート

## 1. 企業概要

|          |                                    |      |              |                                                                 |       |      |     |
|----------|------------------------------------|------|--------------|-----------------------------------------------------------------|-------|------|-----|
| 会社名      | 東邦電子 株式会社                          |      | 代表者名         | 河本 悟                                                            |       |      |     |
|          |                                    |      | 窓口担当         | 営業部 栗原 和行                                                       |       |      |     |
| 事業内容     | 制御機器の開発製造・販売                       |      | URL          | <a href="http://www.toho-inc.com/">http://www.toho-inc.com/</a> |       |      |     |
| 主要製品     | 各種制御機器・各種温度センサ・プローブカード・無線センサネットワーク |      |              |                                                                 |       |      |     |
| 住所       | 本社：神奈川県相模原市緑区西橋本 2-4-3             |      |              |                                                                 |       |      |     |
|          | 工場：神奈川県相模原市中央区田名塩田 1-13-21         |      |              |                                                                 |       |      |     |
| 工場電話番号   | 042-777-3311                       |      | 工場 FAX 番号    | 042-777-3751                                                    |       |      |     |
| 資本金(百万円) | 48                                 | 設立年月 | 昭和 38 年 10 月 | 売上(百万円)                                                         | 3,900 | 従業員数 | 190 |

## 2. PR事項

## 『 センサからシステムまでを創造するく温度制御の専門家集団』

温度制御を中心とし各種制御機器から温度センサに関しての全てを設計・試作から量産まで自社内で一貫して行なっている。「標準品の制御機器」以外にも、「基板型」等さまざまなニーズにきめ細かく対応した製品供給が可能である。



デジタルコントローラ



ボード型温度調節計

## コア技術

- \* 温度コントロール
- \* プログラム制御
- \* カレンダー機能
- \* 停電補償
- \* 音声合成
- \* ロガー機能
- \* 多チャンネル制御
- \* 同時昇温制御

## ＜電子デバイスのテストング技術を支えるプローブカード＞

電子デバイスの驚異的な高集積化と高速化に伴い、デバイスと検査装置を結ぶ役割のプローブカードには厳しい仕様が求められている。当社は長年培った熟練の針立て技術と治具を武器にオーダメイドの製品開発で顧客ニーズに対応し、多くの信頼を受けている。

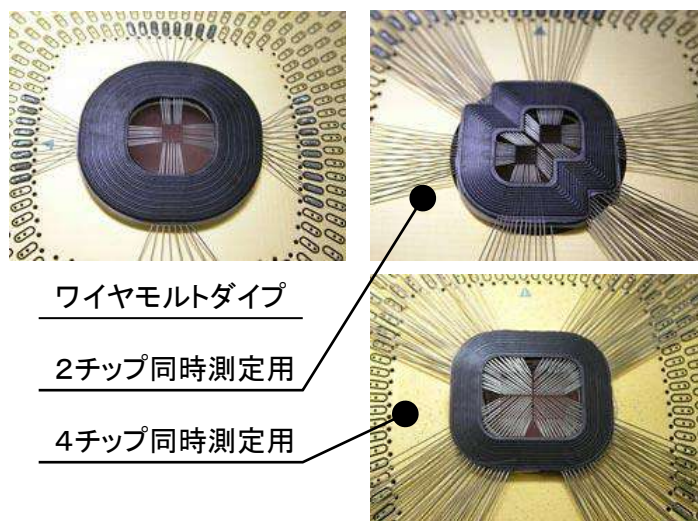

ワイヤモルトタイプ

2チップ同時測定用

4チップ同時測定用

## 3. 特記事項

- \* 平成 7 年 3 月に中小企業庁長官賞受賞
- \* 平成 13 年 2 月にフロンティアテクノロジー賞受賞

## 製品・技術 PR レポート

## 1. 企業概要

|           |                                                |      |                        |                                                                     |   |      |    |
|-----------|------------------------------------------------|------|------------------------|---------------------------------------------------------------------|---|------|----|
| 会社名       | 株式会社 トネパーツ                                     |      | 代表者名                   | 刀祢平 高一郎                                                             |   |      |    |
|           |                                                |      | 窓口担当                   | 須藤 麻子                                                               |   |      |    |
| 事業内容      | 電子部品の設計製造販売                                    |      | URL                    | <a href="http://www.toneparts.co.jp">http://www.toneparts.co.jp</a> |   |      |    |
| 主要製品      | 各種トランス及びコイル 電源トランス・DC/AC リアクトル・出力用/スイッチング用トランス |      |                        |                                                                     |   |      |    |
| 住所        | 本社:東京都町田市野津田町 1435-38                          |      | 薬師工場:東京都町田市野津田町 2692-1 |                                                                     |   |      |    |
| 電話/FAX 番号 | 042-734-8757 / 042-734-0990                    |      | E-mail                 | info@toneparts.co.jp                                                |   |      |    |
| 資本金(百万円)  | 10                                             | 設立年月 | 1984年6月                | 売上(百万円)                                                             | - | 従業員数 | 35 |

## 2. PR事項

## 『特注品トランスは一台から受注致します』

弊社はトランスの専門メーカーとして 1984 年に創業し、低周波用および高周波用トランスまたはコイルなど、多品種にわたり製造してきました。一個からの多品種少量品をタイムリーに、よりよい商品を提供できるよう研鑽努力しています。永年の蓄積した技術は、みなさまのご要望に必ずお応えできるものと確信しております。

トネパーツでは、EN規格認定品であるPT21-ENシリーズをはじめとした標準トランスと、お客様のご要望に合わせたオーダータイプの特注トランスの 2 種類のラインナップで、幅広いご注文に対応しております。

【電源トランス・DC/AC リアクトル・出力用/スイッチング用トランス 他】

## PTシリーズ



- ・B種絶縁 30VA～200VA
- ・F種絶縁 300VA～1000VA
- ・EN規格認定品(EN60742)  
または準拠品
- ・端子はタブ端子 250 シリーズ
- ・リセプタクル端子は付属品として添付

## PNタイプ 1VA～25VA



- ・電子機器用トランス
- ・A種絶縁
- ・静電シールド付
- ・プリント基板タイプトランス  
(ハードピン)

## BHシリーズ 1VA～58VA



- ・電子機器、  
その他制御機器用電源トランス
- ・A種絶縁
- ・静電シールド付
- ・バンドタイプ
- ・端子構造:  
ラグ端子又はリード線

- ◇本社 〒195-0063 東京都町田市野津田町 1435-38  
TEL 042-734-0701
- ◇薬師工場 〒195-0063 東京都町田市野津田町 2692-1  
TEL 042-734-8757 FAX 042-734-0990
- ◇小山工場 〒195-0212 東京都町田市小山ヶ丘 2-2-5 まちだテクノパーク センタービル 7F  
TEL 042-798-4502 FAX 042-798-4503
- ◇小野工場 〒195-0064 東京都町田市小野路町 2280  
TEL 042-735-8001 FAX 042-735-8002

## 3. 特記事項 (期待される応用分野等)

■EN認定No. R9950005 (EN61558)

## 製品・技術 PR レポート

## 1. 企業概要

|           |                                   |      |         |                                                                     |       |      |     |
|-----------|-----------------------------------|------|---------|---------------------------------------------------------------------|-------|------|-----|
| 会社名       | 株式会社 NISSYO<br>(旧 日昭工業株式会社)       |      | 代表者名    | 久保 寛一                                                               |       |      |     |
|           |                                   |      | 窓口担当    | 櫻井 大                                                                |       |      |     |
| 事業内容      | 変圧器の設計、製造、販売                      |      | URL     | <a href="https://www.nissyto.tokyo/">https://www.nissyto.tokyo/</a> |       |      |     |
| 主要製品      | トランス(変圧器)・リアクトル、電源装置、制御盤・分電盤、組立配線 |      |         |                                                                     |       |      |     |
| 住所        | 〒205-0023 東京都羽村市神明台 4-5-17        |      |         |                                                                     |       |      |     |
| 電話/FAX 番号 | 042-578-8220(代) / 042-578-8224    |      | E-mail  | Info@nissyto.tokyo                                                  |       |      |     |
| 資本金(百万円)  | 20                                | 設立年月 | 1967年6月 | 売上(百万円)                                                             | 1,700 | 従業員数 | 150 |

## 2. PR事項

『 当社は、1VA～1000kVA (手のひらサイズから重さ8トン) のトランス (変圧器) を自社で設計・開発する会社です。 』

|               |                                                                                                           |
|---------------|-----------------------------------------------------------------------------------------------------------|
| 環境に最適なオンリーワン！ | 世界にひとつ。特注品の開発・製造は当社が誇る一番の強みです。                                                                            |
| 特注品をスピーディーに！  | お客様のニーズを盛り込んだ高品質の製品を、他社に真似できないスピードで供給いたします。                                                               |
| 最高の技術とこだわり！   | ISO9001システムの下で、乾式、油入り、水冷、ケース入り、と様々な種類に対応、UL 認定品(アメリカ、カナダ)や、半導体装置用、電車用、海洋用等の幅広い分野で、特に耐震、耐水に優れた製品を作り続けています。 |

## トランス・リアクトルのご紹介

※ 防浸形製品は、IEC61373(耐震)、IEC60529(耐水) に準拠

| 6相全波整流用トランス                                                                                                    | 標準カタログトランス                                                                                                | 3相トランス                                                                                              | 単相トランス                                                                                                     |
|----------------------------------------------------------------------------------------------------------------|-----------------------------------------------------------------------------------------------------------|-----------------------------------------------------------------------------------------------------|------------------------------------------------------------------------------------------------------------|
|                             |                        |                 |                       |
| <ul style="list-style-type: none"> <li>油入 3相 1000kVA</li> <li>入力 6600V</li> <li>出力 4200V(140A)</li> </ul>      | <ul style="list-style-type: none"> <li>単相 2kVA</li> <li>入力 200V、出力 100V(20A)</li> <li>UL 認定品</li> </ul>   | <ul style="list-style-type: none"> <li>3相 100kVA</li> <li>励磁突入電流抑制型(1倍以下)</li> <li>高効率仕様</li> </ul> | <ul style="list-style-type: none"> <li>単相 10kVA</li> <li>入力 200V、出力 100V(100A)</li> <li>UL 認定品</li> </ul>  |
| 水冷トランス                                                                                                         | 3相トランス                                                                                                    | DC リアクトル                                                                                            | 3相リアクトル                                                                                                    |
|                             |                        |                 |                       |
| <ul style="list-style-type: none"> <li>単相 220kVA</li> <li>入力 500V、出力 20V(1100A)</li> <li>水冷方式採用で小型化</li> </ul> | <ul style="list-style-type: none"> <li>3相 300kVA</li> <li>入力 400V、出力 210V(830A)</li> <li>高効率仕様</li> </ul> | <ul style="list-style-type: none"> <li>1H 5A</li> <li>耐電圧 20kV</li> </ul>                           | <ul style="list-style-type: none"> <li>2mH 300A</li> <li>防浸形 (IPX.7) ※</li> <li>低騒音型 (6.5%珪素鋼板)</li> </ul> |

鉄道  
車輛用

## 3. 特記事項

- 電気部品の組込や、装置の組立、配線、調整、試験等も行っています。
- 品質マネジメントシステム ISO9001、環境マネジメントシステム KES ステップ 2 認証取得
- 電気機器組立の国家試験取得者が作業しており、高品質な製品を製造しております。
- 平成 30 年 11 月 「日昭工業株式会社」から「株式会社 NISSYO」に社名変更しました。

## 製品・技術 PR レポート

## 1. 企業概要

|           |                                                 |      |         |                                                             |    |      |   |
|-----------|-------------------------------------------------|------|---------|-------------------------------------------------------------|----|------|---|
| 会社名       | 株式会社日昇テクノロジー                                    |      | 代表者名    | 朴 海珍                                                        |    |      |   |
|           |                                                 |      | 窓口担当    | 邱 従波                                                        |    |      |   |
| 事業内容      | 電子機器受託開発・製造・販売                                  |      | URL     | <a href="https://www.csun.co.jp">https://www.csun.co.jp</a> |    |      |   |
| 主要製品      | マイコンシステム、画像処理システム、見守りシステム、AIxIoT 関連デバイス         |      |         |                                                             |    |      |   |
| 住所        | 〒215-0004 神奈川県川崎市麻生区万福寺 1-1-1 新百合ヶ丘シティビルディング 4F |      |         |                                                             |    |      |   |
| 電話/FAX 番号 | 044-328-9098/044-328-9097                       |      | E-mail  | info@csun.co.jp                                             |    |      |   |
| 資本金(百万円)  | 5                                               | 設立年月 | 2007年8月 | 売上(百万)                                                      | 40 | 従業員数 | 5 |

## 2. PR事項

## 『不可能への挑戦！部品からトータルソリューションまで』

当社は、ハード・ソフト・筐体等の開発から量産までの一貫体制による組み込みシステムの受託開発を行っています。万全の開発体制により、正確かつスピーディーな製品開発を行っています。大手企業の開発実績に裏付けされた製品を取り扱っており、しかも驚きの低価格で様々な商品サービスを提供しています。

## コア技術

- 豊富な組み込みシステムの開発経験(ハードウェア環境: Candence、Altium Designer/ソフトウェア環境: C、Linux、Android、JAVA、MySQL、Linux Server 等)
- ディープラーニングの AI アルゴリズムによる画像処理開発技術
- 各種情報収集デバイス、データ管理分析のクラウドサーバーシステム及び利用者向けのアプリ開発に必要な IoT 技術

## 代表的開発実績/取扱製品

## 太陽光充電コントローラー

当社の高速デジタル制御インバータ技術を活用した高効率、高安定な太陽光発電システム用の充放電コントローラーです。気象条件等の変化に対応して最適な動作を制御します。

(共同開発)



## 見守りシステム

画像処理による転倒検知、異常検知アルゴリズムを首都大学と共同開発し、当社の高速画像処理、情報通信技術を活用した高齢者の見守りシステムとして製品化しました。



## 受託開発例(モジュール)

ソリューション提案から、試作・量産まで対応させていただきます。



4個 DSP のデジタル信号処理



ビデオチャットシステム



Android 表示制御システム

## 3. 特記事項(期待される応用分野等)

- 平成 30 年度経済産業省「ものづくり・商業・サービス生産性向上促進補助金」に採択
- 平成 26 年度経済産業省「ものづくり・商業・サービス革新補助金」に採択
- 主な取引先: (株)モリテックス、KDDI(株)、(株)オリエントテクノロジー、日本メカトロニクス(株)、他
- 設計・開発パートナー(武漢日創科技有限公司(DragonWake technology Co.,LTD)との協働

## 製品・技術 PR レポート

## 1. 企業概要

|           |                                               |      |              |                                                                                   |        |      |     |
|-----------|-----------------------------------------------|------|--------------|-----------------------------------------------------------------------------------|--------|------|-----|
| 会社名       | 日本蓄電器工業株式会社                                   |      | 代表者名         | 名取 敏雄                                                                             |        |      |     |
|           |                                               |      | 窓口担当         | 永田 薫                                                                              |        |      |     |
| 事業内容      | アルミ電解コンデンサ用電極箔の開発製造販売<br>キャパシタ無停電電源/独立電源の製造販売 |      | URL          | <a href="https://premium.ipros.jp/jcc-foil">https://premium.ipros.jp/jcc-foil</a> |        |      |     |
| 主要製品      | アルミ電解コンデンサ用電極箔、キャパシタ無停電電源/独立電源、等              |      |              |                                                                                   |        |      |     |
| 住所        | 〒197-0013 東京都福生市武蔵野台 1-23-1                   |      |              |                                                                                   |        |      |     |
| 電話/FAX 番号 | 042-552-1207/042-530-2535                     |      | E-mail       | cdg-info@jcc-foil.co.jp                                                           |        |      |     |
| 資本金(百万円)  | 457                                           | 設立年月 | 昭和 34 年 12 月 | 売上(百万円)                                                                           | 19,325 | 従業員数 | 165 |

## 2. PR事項

## ■ キャパシタ UPS-J の特徴

## 超寿命

35℃環境で10年以上  
低温ではより劣化は少い  
(仕様温度範囲内で)

## メンテナンスフリー

安定性が高いため  
長期間メンテナンスフリーが可能  
(鉄道さんなどで多くご利用頂いております)

## -20℃～60℃対応

-20℃～60℃の範囲でファンレス  
ヒーターレスにて使用可能  
(自己発熱が少ない為)

## ● 独立電源用途

センサーや通信機器などの独立電源として最適



## 用途

IoT 機器電源 簡易動作向き

通信機器電源 小電力無線など

計測センサー電源 簡易サンプリング向き

監視センサー電源 赤外線センサー 簡易センサーなど

通報機器電源 押して発報 など

## 事例

## 計測センサーと通信機器の電源に使用

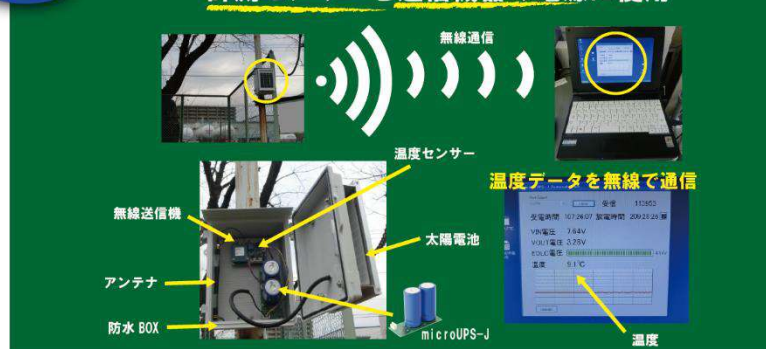

## ● バックアップ電源用途

充放電回数制限無し

## 用途

通信機器 監視機器 メモリー



## ■ 主な導入実績

大手鉄道事業者様 大手センサーメーカー様 大手産業機器メーカー様 など

## 3. 特記事項（期待する応用分野等）

- 1994年に千葉工場で業界初の品質認証(ISO9002)取得、2001年に全社でISO9001、2000認証取得
- 2004年に全社でISO14001認証を取得 (規格最新版対応済み)
- バランス回路を備えた蓄電装置などの特許複数取得 (JAXA 共願特許あり)

# 製品・技術 PR レポート

## 1. 企業概要

|           |                                 |        |                                                                           |         |     |      |    |
|-----------|---------------------------------|--------|---------------------------------------------------------------------------|---------|-----|------|----|
| 会社名       | 株式会社長谷川製作所                      | 代表者名   | 長谷川 泰正                                                                    |         |     |      |    |
|           |                                 | 窓口担当   | 長谷川 泰正                                                                    |         |     |      |    |
| 事業内容      | 機械加工・自動化装置の設計・製造                | URL    | <a href="http://www.hasegawa-ss.co.jp/">http://www.hasegawa-ss.co.jp/</a> |         |     |      |    |
| 主要製品      | 産業用ロボット・バイオ医療機器等の設計・製造、精密機械加工部品 |        |                                                                           |         |     |      |    |
| 住所        | 神奈川県大和市上草柳 6-6-6                |        |                                                                           |         |     |      |    |
| 電話/FAX 番号 | 046-264-5513 / 046-264-5544     | E-mail | y.hasegawa@hasegawa-ss.co.jp                                              |         |     |      |    |
| 資本金(百万円)  | 28                              | 設立年月   | 昭和 47 年 4 月                                                               | 売上(百万円) | 620 | 従業員数 | 44 |

## 2. PR事項

### 『設計・組立・部品加工のトータルソリューション』

《メカ・ハード・ソフト設計から製造まで一貫してお引き受け致します！》

■ 第一の事業：自動化システムの設計・製造（得意分野：産業用ロボット、バイオ医療機器）



【半田付けロボットシステム】



【デバイステストシステム】

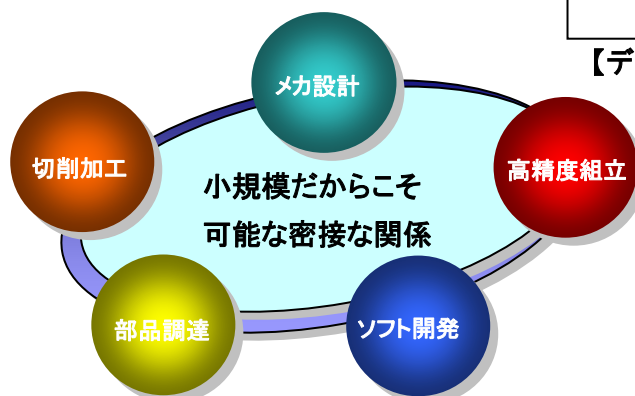

φ0.3深さ16mm (貫通)  
アスペクト比 53



拡大図

■ 第二の事業：一般メカ部品、精密機械加工（超微細・5軸加工にも対応）

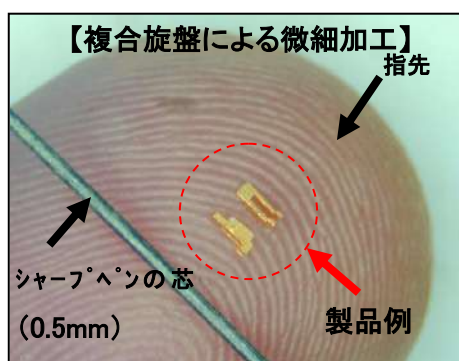

## 3. 特記事項（期待される応用分野等）

■ ISO9001、ISO14001 取得



## 製品・技術 PR レポート

## 1. 企業概要

|           |                                |      |             |                                                                         |     |      |    |
|-----------|--------------------------------|------|-------------|-------------------------------------------------------------------------|-----|------|----|
| 会社名       | 株式会社ビット・トレード・ワン                |      | 代表者名        | 阿部 行成                                                                   |     |      |    |
|           |                                |      | 窓口担当        | 同上                                                                      |     |      |    |
| 事業内容      | コンピューターソフト・電子機器の開発             |      | URL         | <a href="https://bit-trade-one.co.jp/">https://bit-trade-one.co.jp/</a> |     |      |    |
| 主要製品      | USB 入力機器、タッチセンサ、近接センサ、赤外線      |      |             |                                                                         |     |      |    |
| 住所        | 〒252-0243 神奈川県相模原市中央区上溝 5-1-23 |      |             |                                                                         |     |      |    |
| 電話/FAX 番号 | 042-785-2142 / 042-785-2143    |      | E-mail      | y.abe@bit-trade-one.co.jp                                               |     |      |    |
| 資本金(百万円)  | 6                              | 設立年月 | 平成 22 年 1 月 | 売上(百万円)                                                                 | 100 | 従業員数 | 11 |

## 2. PR事項

『 回路設計・基板製造・部品実装・組立・検査・出荷を一貫して行います。 』

当社は USB 入力機器、Raspberry Pi 周辺製品、赤外線リモコン応用機器等で多数の実績がございます。JAXA 様、理化学研究所様案件等様々な実績があり、高品質な設計、製造が可能です。雑誌付録基板なども多数手がけており、数万枚の基板を低コストで製造する事も可能です。雑誌付録基板なども多数手がけており、数万枚の基板を低コストで製造する事も可能です。

## 【USB 入力機器】

既存 USB 製品では対応できない USB 入力機器を設計／製作致します。特殊形状スイッチやレバー、ボリュームなどはもちろん、タッチセンサ／近接センサなど各種センサとの組み合わせも可能です。

## 【製品例】



遠隔操作する業務用車両のコントローラです。



80mm x 220mm の巨大なスイッチを押すと、押された回数をカウントアップしていきます。



手に持って使える4ボタン USB スイッチです。



USB 接続の街頭抽選会用ボタンです。

## 【Raspberry Pi 周辺製品】

50種類以上の Raspberry Pi 拡張ボード(HAT) 製品ラインナップを用意しています。社内設計ですので、各種カスタマイズ、量産向け設計にも柔軟に対応させていただきます。

## 【赤外線リモコン応用機器】

赤外線リモコンを PC で操作するためのアダプタを販売しております。ホテル VOD 向けなど多数の OEM 実績がございます。

## 【量産】

製造は、国内高品質メーカーから中国工場での生産まで、お客様の品質要求とコスト要求に合わせて様々なご提案が可能です。

## 3. 特記事項（期待される応用分野等）

- IoT
- AI/Deep Learning
- プログラミング/ロボット教育

## 製品・技術 PR レポート

## 1. 企業概要

|           |                               |      |             |                                                                   |     |      |    |
|-----------|-------------------------------|------|-------------|-------------------------------------------------------------------|-----|------|----|
| 会社名       | フォトプレジジョン株式会社                 |      | 代表者名        | 石井 隆弘                                                             |     |      |    |
|           |                               |      | 窓口担当        | 内藤 幸子                                                             |     |      |    |
| 事業内容      | フォトエッチング加工                    |      | URL         | <a href="http://www.photopre.co.jp">http://www.photopre.co.jp</a> |     |      |    |
| 主要製品      | マイクロエレクトロニクス製品、光学製品に使用される精密部品 |      |             |                                                                   |     |      |    |
| 住所        | 〒193-0835 東京都八王子市千人町 2-7-5    |      |             |                                                                   |     |      |    |
| 電話/FAX 番号 | 042-666-8211 / 042-666-6521   |      | E-mail      | webmaster@photopre.co.jp                                          |     |      |    |
| 資本金(百万円)  | 12                            | 設立年月 | 昭和 55 年 4 月 | 売上(百万円)                                                           | 141 | 従業員数 | 16 |

## 2. PR事項

## 『 フォトリソグラフィと周辺技術の組合せによる微細加工技術 』

- 金属薄膜及び非金属薄膜で、線幅数 $\mu$ レベルの微細なパターン形成が可能です。
- 様々な形状や材質の基板に対応いたします。
- ガラスなどをエッチングして流路や段差を作ることもできます。
- 高アスペクト比レジスト、電着レジストなど、各種レジストパターンも加工いたします。
- 成膜装置やサンドブラスト装置、ダイシングソーなども社内に保有しております。
- 全工程一貫加工は勿論のこと、各工程のみでの加工も承ります。

技術者ならではの知識と経験により最適な加工方法をご提案いたします。  
新素材、複雑形状、立体基板など、なんでもご相談ください。

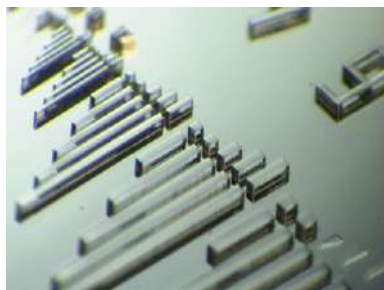

各種レジストの開発によって、多様な形状のレジストパターンが可能になりました。例えば、高アスペクト比レジストでは、高さのあるパターンが形成できます。



基板種も様々です。軽くてフレキな樹脂フィルムにも、薄膜の配線パターンを作れます。



基板の形状が立体的なものにも加工できます。円柱の石英材の側面に微細パターンを形成しました。全周に切れ目なくパターンニングされています。

## 3. 特記事項（期待される応用分野）

- 少量・多品種対応。試作や実験等にご活用下さい。
- 工程検討から御見積、本加工まで、迅速に対応させていただきます。

## 製品・技術 PR レポート

## 1. 企業概要

|           |                                          |      |          |                                                         |     |      |    |
|-----------|------------------------------------------|------|----------|---------------------------------------------------------|-----|------|----|
| 会社名       | フューテックス株式会社                              |      | 代表者名     | 福田 康成                                                   |     |      |    |
|           |                                          |      | 窓口担当     | 森田 博                                                    |     |      |    |
| 事業内容      | 特注電源、高圧電源、電子機器開発                         |      | URL      | <a href="https://www.futex.jp">https://www.futex.jp</a> |     |      |    |
| 主要製品      | 電子ビーム用電源・制御ユニットの開発、電子銃電源、特注電源、高圧電源、インバータ |      |          |                                                         |     |      |    |
| 住所        | 東京都昭島市福島町 2-28-3                         |      |          |                                                         |     |      |    |
| 電話/FAX 番号 | 042-549-2888 / 042-549-2900              |      | E-mail   | info@futex.jp                                           |     |      |    |
| 資本金(百万円)  | 39                                       | 設立年月 | 平成元年 5 月 | 売上(百万円)                                                 | 500 | 従業員数 | 34 |

## 2. PR事項

## 『電子ビーム・アプリ用ユニットのソリューション開発』

## 【電源事業】

電子顕微鏡などの電子ビームアプリケーションに向けた電子銃電源、静電レンズ、減速レンズなどの高圧系ユニットから、アライメントレンズ、コンデンサレンズ、非点補正ユニット、オブジェクトレンズなどの磁界型レンズ用電源と制御ユニット、ソフトウェアまで全てをトータルソリューションで提供致します。

近年ではEB金属3Dプリンタ、防衛関連製品などのハイパワーシステムにも取り組んでおります。

## 【EMS事業】

フューテックスは創業以来、理科学機器、医療機器、半導体装置など多くの産業用装置のものづくりに携わってきました。その多くが小ロット多品種です。

当社では設計段階から材料調達、組立配線、電気調整・試験に至るまでワンストップで対応可能です。

組配、調整のみのご要望にもお応えできますのでまずはお問い合わせください。



## 3. 特記事項（期待される応用分野等）

（対象アプリケーション）

- ・半導体・理科学製品：走査電子顕微鏡、半導体検査装置、CD-SEM、レビューSEM、電子ビーム描画装置、電子ビームマスクライタ、透過型電子顕微鏡、集束イオンビーム装置、金属3Dプリンタ、マイクロフォーカスX線CT
- ・防衛関連製品：TWT（進行波管）用高圧電源、大電力インバータ

\* 品質マネジメントシステム ISO9001:2008 認証取得

## 製品・技術 PR レポート

## 1. 企業概要

|           |                                                                        |         |                                                       |
|-----------|------------------------------------------------------------------------|---------|-------------------------------------------------------|
| 会社名       | プライムテックエンジニアリング(株)                                                     | 代表者名    | 中川 卓也                                                 |
|           |                                                                        | 窓口担当    | 鈴木 一聡                                                 |
| 事業内容      | 産業用カメラ・画像関連機器の開発製造、販売                                                  | URL     | <a href="https://www.pte.jp/">https://www.pte.jp/</a> |
| 主要製品      | 産業用 CCD カメラ・CMOS カメラ                                                   |         |                                                       |
| 住所        | 本社:東京都文京区小石川 1-3-25 小石川大国ビル 3F<br>横浜工場:神奈川県横浜市都筑区中川 1-10-2 中川センタービル 3F |         |                                                       |
| 電話/FAX 番号 | 03-5805-6766 / 03-5805-6767                                            | E-mail  | HP より問合せ下さい                                           |
| 資本金(百万円)  | 30                                                                     | 設立年月    | 1998 年 8 月                                            |
|           |                                                                        | 売上(百万円) | 1500                                                  |
|           |                                                                        | 従業員数    | 33 名                                                  |

## 2. PR事項

## 『 可視光から近赤外光までの広帯域でシームレスな撮像が可能! 』

当社は OEM 事業をメインとし、開発・設計、試作、量産製造、販売まで一貫して行う産業用カメラメーカーです。23 年に渡り蓄積してきた技術・ノウハウを駆使し、お客様のご要望に合わせて、より付加価値のある製品提案を行っております。OEM 事業以外に自社製品の開発も行っており、今回は自社製品のご紹介をさせていただきます。

今回ご紹介の製品は「可視光から近赤外光までの広帯域でシームレスな撮像が可能!」な近赤外 InGaAs カメラです。CMOS イメージセンサメーカーとしてトップシェアのソニーが新たに開発した InGaAs センサを採用。主な特徴として 400nm~1700nm というこれまでにはない広帯域で感度を有するイメージセンサです。更にセンサーパッケージ内部にペルチェ素子を内蔵することで、低電力で効率よくチップを冷却し、低ノイズかつ高感度を実現しました。弊社はこの InGaAs センサを搭載したカメラを国内でもいち早く開発しました。インターフェースにはギガビットイーサネット(GigE)を採用し、市販の LAN ケーブルで容易に PC に映像を取り込むことが可能です。



型式: **PXG130SWIR**

撮像素子: 1/2" グローバルシャッタ InGaAs センサ

有効画素数: 1280(H) × 1024(V)

セルサイズ: 5 μm × 5 μm

フレームレート: Max30fps

インターフェース: GigE (GigE Vision 準拠)

外形寸法: W55mm × H55mm × D85.5mm (突起物含まず)

※画素数 VGA タイプ(型番: PXG030SWIR)もございます。

詳細はお問合せください。

## 3. 特記事項 (期待される応用分野等)

- 半導体製造装置(シリコンウェハー)、食品・薬剤等の外観検査、容器内異物確認等の非破壊検査
- ハイパースペクトルイメージングへの応用
- 2007 年 ISO 9001 認証取得

## 製品・技術 PR レポート

## 1. 企業概要

|           |                                       |      |              |         |                                                             |      |    |
|-----------|---------------------------------------|------|--------------|---------|-------------------------------------------------------------|------|----|
| 会社名       | 株式会社ベネテックス                            |      |              | 代表者名    | 阿部 哲士                                                       |      |    |
|           |                                       |      |              | 窓口担当    | 角田 了允                                                       |      |    |
| 事業内容      | 各種映像機器 開発および製造                        |      |              | URL     | <a href="http://www.venetex.jp/">http://www.venetex.jp/</a> |      |    |
| 主要製品      | 各種映像機器(画像圧縮、記録装置等)、各種産業用カメラ、医療用映像機器、他 |      |              |         |                                                             |      |    |
| 住所        | 〒198-0024 東京都青梅市新町 8-3-9              |      |              |         |                                                             |      |    |
| 電話/FAX 番号 | 0428-30-0611/0428-30-0612             |      |              | E-mail  | sales@venetex.co.jp                                         |      |    |
| 資本金(百万円)  | 10                                    | 設立年月 | 昭和 55 年 12 月 | 売上(百万円) | 1,328                                                       | 従業員数 | 37 |

## 2. PR事項

## 『医療・公共・放送等あらゆる分野の映像機器開発が可能』

ベネテックスでは、放送・通信分野、メディカル分野、公共・産業分野等のあらゆるソリューションに対応した映像関連機器を設計から生産まで一貫して行っております。

## ①カメラ事業

・歯科向け・眼科検査装置向け・証明写真向け・アミューズメント向け・セキュリティ向け

## ②放送／映像機器事業

・ネットワーク映像伝送装置(コーデック)・各種記録装置(4K/2K、非圧縮)  
・カメラリモコン・映像スイッチャー用リモコン

## ③映像システム事業

・消防／防災向け映像システム・道路／河川監視向け映像システム

## ④その他

・大型マルチ表示盤・産業用 PC / タブレット・産業用タッチパネル／液晶パネル

<開発事例>



歯科向けカメラ(松風様)



組込カメラ(証明写真等)



ネットワーク映像伝送装置(監視)



記録装置(放送局等)



カメラリモコン(放送局等)



大型マルチ表示盤(公共)



産業用 PC



産業用タッチパネル

## 3. 特記事項(期待される応用分野等)

- 2018年: 第二種医療機器製造販売業、医療機器製造業登録を取得
- 2005年: ISO9001 認証取得

製品・技術PRレポート

1. 企業概要

|           |                                             |      |              |                                                                         |     |      |    |
|-----------|---------------------------------------------|------|--------------|-------------------------------------------------------------------------|-----|------|----|
| 会社名       | 株式会社MEMOテクノス                                |      | 代表者名         | 渡邊 将文                                                                   |     |      |    |
|           |                                             |      | 窓口担当         | 三浦 秀典                                                                   |     |      |    |
| 事業内容      | 産業向け特注機器の設計・開発・生産                           |      | URL          | <a href="http://www.memotechnos.co.jp">http://www.memotechnos.co.jp</a> |     |      |    |
| 主要製品      | 自律移動型汎用ロボット「Lux48」、IoT デバイス「愛子」、業務用自動放送装置など |      |              |                                                                         |     |      |    |
| 住所        | 〒252-0331 神奈川県相模原市南区大野台 1-5-2               |      |              |                                                                         |     |      |    |
| 電話/FAX 番号 | 042-810-0130/042-810-0140                   |      | E-mail       | com@memotechnos.co.jp                                                   |     |      |    |
| 資本金(百万円)  | 5                                           | 設立年月 | 平成 18 年 10 月 | 売上(百万円)                                                                 | 118 | 従業員数 | 12 |

2. PR事項

『 500 案件を超えるプロ向け特注機器の開発実績  
自動化技術で人手不足の企業様をサポートします! 』

～作業を自動化・省人化～ 自律移動型汎用ロボット

人に代わって、「運搬」や「案内」  
「ピッキング」等の作業を行います

Lux48



工場をはじめ、さまざまな現場の自動化をご提案します!

～データ収集を自動化～ ランニングコストが掛からない IoT ツール



IoT デバイス 愛子

業務の効率化や省エネ、セキュリティに  
役立つデータを自動収集・可視化します



専用アプリケーション 「aiko at Home」

パソコンでIoT環境をらくらくセッティング!  
無料で利用できるデータロギングシステム

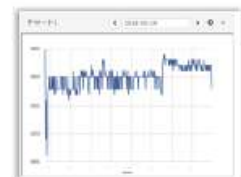

3. 特記事項 (期待される応用分野等)

- 所属団体: さがみはらロボットビジネス協議会/ロボット革命イニシアティブ協議会
- 2017年11月: 自律移動型汎用ロボットシステム「Lux48」を発表
- 2018年01月: 電波に依存しない超音波無線通信システムの研究開発に着手
- 2018年03月: ランニングコストが掛からない IoT デバイス「愛子」を発表

## 製品・技術 PR レポート

### 1. 企業概要

|           |                              |      |             |                                                                               |     |      |    |
|-----------|------------------------------|------|-------------|-------------------------------------------------------------------------------|-----|------|----|
| 会社名       | 山下電装株式会社                     |      | 代表者名        | 山下 昌彦                                                                         |     |      |    |
|           |                              |      | 窓口担当        | 白井 芳洋                                                                         |     |      |    |
| 事業内容      | 光源・半導体検査装置の設計製造販売            |      | URL         | <a href="http://www.yamashitadenso.co.jp">http://www.yamashitadenso.co.jp</a> |     |      |    |
| 主要製品      | ソーラシミュレータ、半導体検査機器、各種光源ランプ    |      |             |                                                                               |     |      |    |
| 住所        | 〒192-0152 東京都八王子市美山町 2161-14 |      |             |                                                                               |     |      |    |
| 電話/FAX 番号 | 042-650-7121/042-650-7120    |      | E-mail      | info@yamashitadenso.co.jp                                                     |     |      |    |
| 資本金(百万円)  | 10                           | 設立年月 | 昭和 49 年 2 月 | 売上(百万円)                                                                       | 300 | 従業員数 | 16 |

### 2. PR事項

#### 『省エネ・エコ社会の実現に貢献する光源機器メーカー』

- 高機能な光源機器を提供します。
- オーダーメイドにお応えします。特注品はお任せください。
- アフターフォローを徹底します。長期間の性能管理はお任せください。

#### ●当社の基盤技術:光源安定化技術・光学式欠陥検出技術



高精度ミドルパルス型  
ソーラシミュレータ



ソーラシミュレータ  
(セルテスター)



半導体表面欠陥検査装置  
(魔鏡)

**用途:** 生産ラインでのモジュール評価

**特長:** 太陽電池モジュール製造ライン用の評価用装置として(独)産業技術総合研究所と共同研究開発した。この装置用に開発した長寿命ランプによりコストダウンに貢献。

**用途:** 太陽電池セルの性能別ランク分け、研究開発用途、等

**特長:** 創業来取り組んできた電源の高安定化技術をもとに、光の安定度・均一性に優れた光源を提供。高い選別精度を実現できる。シャッター機構の改良により1秒1枚の高速検査にも対応可。自動車、建築など他分野での活用事例多数あり。

**用途:** シリコンウェハの表面欠陥検査

**特長:** 魔鏡の原理を応用した、切削・研磨後のシリコンウェハの表面(鏡面)の欠陥を非破壊にて検査する装置。1988年に米セミコンダクターインターナショナルより画期的な検査装置と認められ、表彰された。

### 3. 特記事項(期待される応用分野等)

- 環境分野: 新素材太陽電池の評価法についてデファクトスタンダード確立が期待される。
- バイオ、化粧品、医療分野: 太陽光にさらされた時の塗料や化粧品など各種材料の光反応試験などに適用できます。

## 製品・技術 PR レポート

## 1. 企業概要

|          |                                                  |      |          |                          |                                                                   |      |    |
|----------|--------------------------------------------------|------|----------|--------------------------|-------------------------------------------------------------------|------|----|
| 会社名      | 株式会社ユニテックス                                       |      |          | 代表者名                     | 土田 義徳                                                             |      |    |
|          |                                                  |      |          | 窓口担当                     | 小杉 恵美                                                             |      |    |
| 事業内容     | データストレージ製品の製造販売                                  |      |          | URL                      | <a href="https://www.unitex.co.jp/">https://www.unitex.co.jp/</a> |      |    |
| 主要製品     | USB-LTO データ保存システム、マルチメディアコンバーターシステム、マルチ光ディスクシステム |      |          |                          |                                                                   |      |    |
| 住所       | 【町田本社】東京都町田市中町 2-2-4                             |      |          | 【相模事業所】神奈川県相模原市南区豊町 15-3 |                                                                   |      |    |
| 電話番号     | 050-3386-1242                                    |      |          | FAX 番号                   | 042-710-4660                                                      |      |    |
| 資本金(百万円) | 90                                               | 設立年月 | 1990年10月 | 売上(百万円)                  | 1,600                                                             | 従業員数 | 65 |

## 2. PR事項

『創業以来、一貫として、データストレージソリューションをご提供しています』

## 【主要製品の御紹介】

**USB-LTO データ保存システム**

## 世界初・唯一の高速 USB 接続 LTO データ保存・管理システム



LT80H USB LTO8 アーカイブソフトウェア ArchiveLT

- ・大容量、低コスト、信頼性、安全性、長期保存に優れた磁気テープ記憶装置 LTO 対応のデータ保存システム
- ・世界唯一の「高速 USB インターフェイス」による接続方法の LTO 装置と自社独自開発 LTO アーカイブソフトウェアで、誰にでも簡単に、30TB の大容量データを安全に長期保存

**マルチコンバーターシステム MCS シリーズ**

## 異なるシステム、異なるメディアでのデータ交換用マルチメディアコンバーター



- ・多様な媒体でのデータ交換業務に特化した受入れ・返却システム
- ・旧来から銀行と企業間で利用されている 1/2 インチ磁気テープや FD、MO などのレガシーメディアから新しく全銀協より指定されたメディアへの変換、フォーマット変換及び各種コード変換に対応
- ・インターネット伝送にも対応

**マルチ光ディスクシステム**

## 高性能ロボット搭載、光ディスク自動連続書込/印刷/読み込み



- ・高信頼の業務用プロフェッショナル光学ドライブ 4 台による最大 200 枚の CD/DVD/BD 連続書込/印刷/読み込み
- ・ワンタッチパネルで登録ジョブの簡単実行、実行中のジョブ進捗を表示
- ・LAN 接続によるネットワーク経由での実行も可能
- ・複数台でクラスター接続し、当社開発ソフトウェアによる集中管理で、多数ジョブの同時並行処理が可能。障害ドライブの自動切り離し機能もあり。



## 製品・技術 PR レポート

## 1. 企業概要

|           |                              |      |             |                                                             |     |      |    |
|-----------|------------------------------|------|-------------|-------------------------------------------------------------|-----|------|----|
| 会社名       | 株式会社アイジェクト                   |      | 代表者名        | 戸口 儀隆                                                       |     |      |    |
|           |                              |      | 窓口担当        | 戸口 儀隆                                                       |     |      |    |
| 事業内容      | 金属切削加工                       |      | URL         | <a href="http://www.i-ject.com/">http://www.i-ject.com/</a> |     |      |    |
| 主要製品      | バックングプレート、医療機器部品、理化学機器、実験装置  |      |             |                                                             |     |      |    |
| 住所        | 〒350-1202 埼玉県日高市駒寺野新田 251-14 |      |             |                                                             |     |      |    |
| 電話/FAX 番号 | 042-989-8941/042-989-8952    |      | E-mail      | info@i-ject.com                                             |     |      |    |
| 資本金(百万円)  | 10                           | 設立年月 | 昭和 45 年 4 月 | 売上(百万円)                                                     | 200 | 従業員数 | 16 |

## 2. PR事項

『 金属精密加工のニーズに応え、トータルで工程設計→ 技で作る品質 』

～ 銅・アルミ精密加工のプロフェッショナル集団 ～

当社は、**銅・アルミの精密加工メーカー**として、信頼に応える事を喜びとしてモノづくりに励んでまいりました。ニーズにお応えすべく、困難で精密な部品を、知恵を出し合い製造する経験を重ねた成果である「**受注から納品までの多様な製造工程をアレンジし、高品質の部品供給にお応えできる技術**」に誇りをもって取り組んでいます。

■ 受注から納品まで、責任を持って製造する技術集団です。

受注 → 工程設計 → 材料調達 → 治具作成 → 加工 → 表面処理 → 品質管理 → 納品

ITによる共有化で業務効率を計っています。

・プレス・切削  
・ヘラ絞り・板金  
・溶接・その他

・三次元測定  
・画像測定

## ■ 高純度銅～合金銅の精密加工技術

■ 当社は、航空宇宙、鉄道、半導体、理化学機器、医療機器などあらゆる産業・研究開発分野の銅製品に対応をしています。

銅は、熱伝導率が良い物質ですが、その反面、反り、変形、腐食が起こりやすく、加工の取り扱いが簡単ではありません。銅加工のプロフェッショナルとして、常に細心の注意を払い加工を行っています。



## ISO9001 認定

## 品質管理

■ 組立後は、画像測定・三次元計測器などで品質管理を行っています。 ・精度：±0.001



画像測定



3次元測定

## 実例：C1020 バックングプレート

■ 内径、外径共に側面テーパ、切削量が多く、反り、ひずみが発生しやすいが平坦度、平面度ともに誤差 0.05mm 以内に加工

・φ368×48.5t

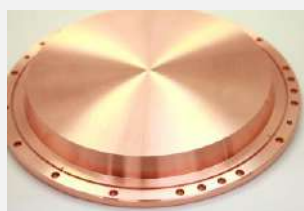

## 実例：CrCu ろう付け

## ■ 人工衛星エンジン開発

・設計提案 + 機械加工 + 組立(ろう付け)



・φ38×50L

## 3. 特記事項（期待される応用分野等）

○ 2013年：経済産業省「中小企業IT経営力大賞」優秀賞 全国商工会連合会会長賞 受賞

## 製品・技術 PR レポート

## 1. 企業概要

|           |                                          |      |             |         |                                                               |      |    |
|-----------|------------------------------------------|------|-------------|---------|---------------------------------------------------------------|------|----|
| 会社名       | アイティーオー 株式会社                             |      |             | 代表者名    | 伊藤 義緩                                                         |      |    |
|           |                                          |      |             | 窓口担当    | 伊藤 義緩                                                         |      |    |
| 事業内容      | プレス板金加工(レーザ加工、溶接、マーカ等)                   |      |             | URL     | <a href="http://www.ito21.co.jp/">http://www.ito21.co.jp/</a> |      |    |
| 主要製品      | 半導体・自動車部品の加工(各種機器に組み込まれる部品、オブジェ・ディスプレイ用) |      |             |         |                                                               |      |    |
| 住所        | 〒190-1204 東京都西多摩郡瑞穂町富士山栗原新田 231-12       |      |             |         |                                                               |      |    |
| 電話/FAX 番号 | 042-556-2502/042-556-0541                |      |             | E-mail  | itoy@ito21.co.jp                                              |      |    |
| 資本金(百万円)  | 5                                        | 設立年月 | 昭和 52 年 3 月 | 売上(百万円) | 190                                                           | 従業員数 | 14 |

## 2. PR事項

## 『パイプの複雑加工はお任せ下さい、短納期・高品質でご提供します!!』

弊社は高精度を必要とする小物部品の製作を得意としています。試作レベルの小ロットのものから量産品まで高品質、短納期でご提供します。特にパイプへの特殊加工に数多くの実績があり、多くのお客様に好評をいただいております。また“**アートとデジタルの融合**”を合言葉にオブジェや展示品サンプル加工にも取り組んでおります。

**オブジェ:** 透明材料の内面(表面は無傷で光沢のまま)に文字や立体図形(3次元図形)をレーザ加工しオブジェとしての商品も提供しております。経験とノウハウの蓄積の上に新しい物や難題へのチャレンジ精神と意欲が旺盛であり従業員一同、お客様からの難題・課題をお待ちしております。SUS や鉄などの鋼材、銅、アルミなどの非鉄金属またセラミック、ガラス、木材などの非金属材料も加工いたします。

**モノづくり:** 精密な板金加工から溶接、仕上げにいたるまで機能部品完結の対応ができます。加工でお困りのことがございましたらご相談下さい。難問・難題歓迎です。

## &lt;加工サンプル&gt;

**パイプへのレーザ加工:**

- ・外形を変形させずに複雑な加工が可能です
- ・高精度な加工が可能です
- ・型や特殊ジグを必要としないので短納期で製作可能です
- ・材料に応じた加工条件の設定が容易なため(経験とノウハウが豊富)材料選択の範囲が広い

お客様のご要望に応えるべくアイティーオー(株)は日夜研鑽しております。部品加工でお悩みの方どうぞ当方にお問い合わせ下さい。詳しくはホームページをご覧ください。

## 3. 特記事項 (期待される応用分野等)

2007年4月には新型炭酸ガスレーザ加工機を導入しました。創立40年を迎えアイティーオー(株)は社業を通じ『広く社会の要請にこたえ、継続的に貢献』することを念願しております。

## 製品・技術 PR レポート

## 1. 企業概要

|           |                                                 |      |             |          |                                                                 |      |    |
|-----------|-------------------------------------------------|------|-------------|----------|-----------------------------------------------------------------|------|----|
| 会社名       | 株式会社井口一世                                        |      |             | 代表者名     | 代表取締役 井口一世                                                      |      |    |
|           |                                                 |      |             | 窓口担当     | 営業部営業2課 多田竜也                                                    |      |    |
| 事業内容      | 精密機器部品の製作販売／各種機器の設計開発／ソフトウェア開発販売／金型プレス加工／板金加工 等 |      |             | URL      | <a href="http://www.iguchi.ne.jp/">http://www.iguchi.ne.jp/</a> |      |    |
| 主要製品      | 医療機器、分析機器、精密機器、工作機器、自動車関係、航空宇宙関係等の主要部品          |      |             |          |                                                                 |      |    |
| 住所        | 本社／東京都千代田区飯田橋 4-10-1 所沢事業所／埼玉県所沢市所沢新町 2553-3    |      |             |          |                                                                 |      |    |
| 電話／FAX 番号 | 04-2990-5400 / 04-2990-5402                     |      |             | E-mail   | tada@iguchi.ne.jp                                               |      |    |
| 資本金 (百万円) | 95                                              | 設立年月 | 平成 13 年 4 月 | 売上 (百万円) | 8,500                                                           | 従業員数 | 40 |

## 2. PR事項

株式会社井口一世を使わないと損をします。

## 『金型レス加工』

試作から、量産サービスパーツまでスピーディーな対応が可能です。

専用の金型を作らないので、インシャルコストを削減できます。

サービスパーツもお任せ下さい。金型の保管が不要です。



例) コピー機  
金型製作のための  
初期投資 30 億円



専用の金型保管にかかる  
倉庫代・メンテナンス費

## 『切削レス加工』

切削加工を板金加工に置き換え、単価 1/2~1/3 を実現できます。

メリット ① スクラップ部分が少なく材料費が大幅に削減されるだけでなく、環境にも配慮。

② 製作時間を大幅に削減。

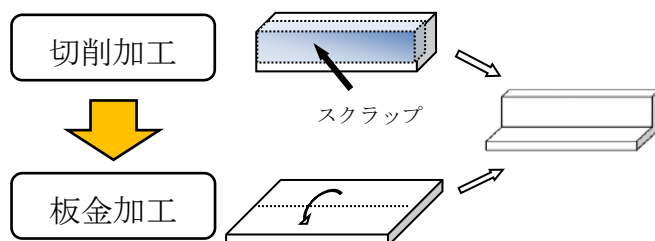

## 『これいくら®』

当社独自のデータベースを活用し、板金部品の見積・査定ソフトウェアを開発。適正価格を簡単・即座に算出できます。

## 3. 特記事項

平成 26 年 『2014 年東京都ベンチャー技術大賞 特別賞』受賞

平成 25 年 『JAPAN Venture awards 2013 経済産業大臣賞』受賞

平成 29 年 「地域中核企業創出・支援事業」にて、海外からの受注拡大へ

ISO  
14001 / 9001 取得

## 製品・技術 PR レポート

## 1. 企業概要

|           |                                         |      |          |                                                                               |       |      |     |
|-----------|-----------------------------------------|------|----------|-------------------------------------------------------------------------------|-------|------|-----|
| 会社名       | 池上金型工業株式会社                              |      | 代表者名     | 池上 正信                                                                         |       |      |     |
|           |                                         |      | 窓口担当     | 松澤 隆                                                                          |       |      |     |
| 事業内容      | プラスチック製品用金型設計・製造                        |      | URL      | <a href="https://www.ikegami-mold.co.jp/">https://www.ikegami-mold.co.jp/</a> |       |      |     |
| 主要製品      | 射出成形用金型・金型標準、特殊部品販売・微細加工受託・リバースエンジニアリング |      |          |                                                                               |       |      |     |
| 住所        | 埼玉県加須市豊野台 2-664-8                       |      |          |                                                                               |       |      |     |
| 電話/FAX 番号 | 0480-44-8686 / -                        |      | E-mail   | t-matsuzawa@ikegami-mold.co.jp                                                |       |      |     |
| 資本金(百万円)  | 100                                     | 設立年月 | 1945年10月 | 売上(百万円)                                                                       | 3,000 | 従業員数 | 160 |

## 2. PR事項

## 『 微細金型・微細加工事業拡大中 』

自社製フルホットランナーを使ったハイサイクル成形用金型の製作を得意としており、お客様に満足いただける品質・スピードで対応致します。医療、食品分野で数多くの実績があります。

また、長年培ったナノレベルの微細加工技術を核とした金型製作・受託加工にも対応致します。

金型製作のみではなく、研究開発のための試作から、機械加工に関わる事なら、お気軽にご相談ください。

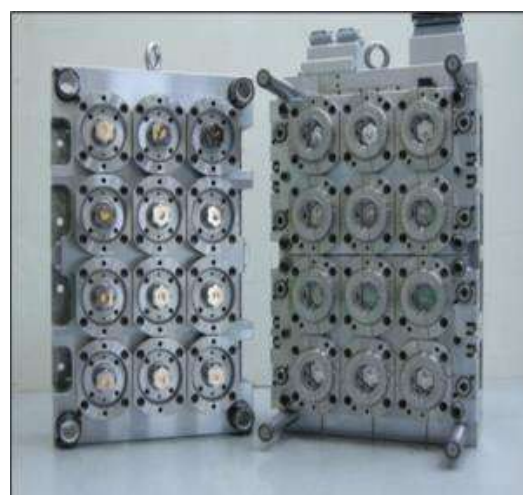

## 虹色加工

で商標登録

ナノレベル加工技術の応用として、金型に虹色を発色するパターンを施し、プラスチック製品自体の表面が虹色になる技術を開発。

現在は、加飾などのデザイン部分への適用で製品開発中。

他の展開もお問い合わせください。

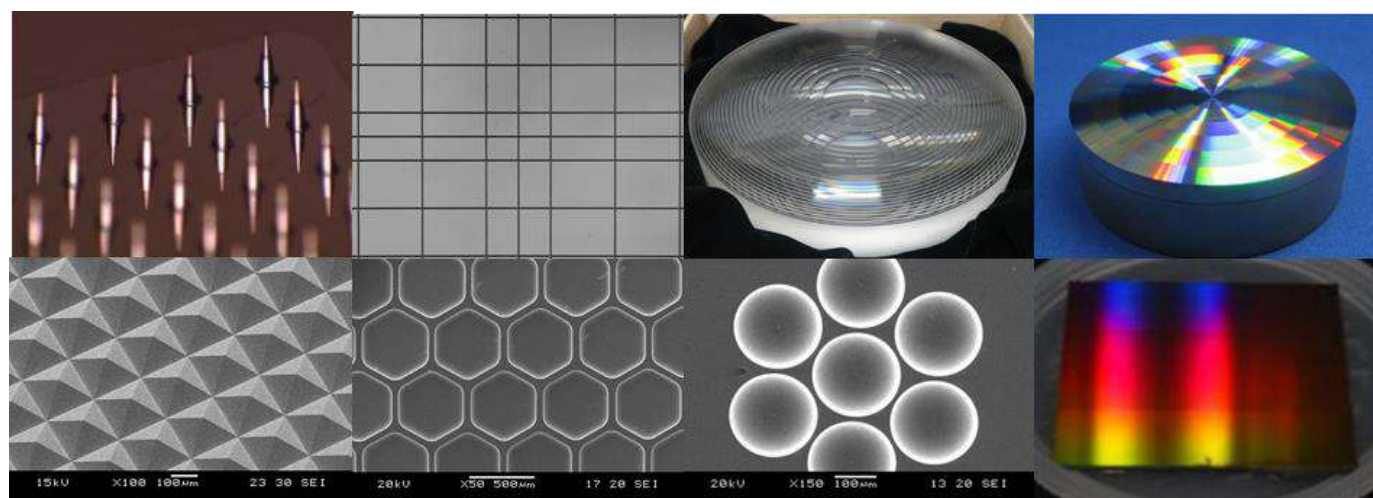

## 3. 特記事項（期待される応用分野等）

- 地域未来牽引企業選定
- 第13回岩木賞トライボコーティングネットワークアワード事業賞受賞(2020年)

## 製品・技術 PR レポート

## 1. 企業概要

|          |                                   |      |             |         |                                                                 |      |    |
|----------|-----------------------------------|------|-------------|---------|-----------------------------------------------------------------|------|----|
| 会社名      | 株式会社 エイム                          |      |             | 代表者名    | 小山 孝                                                            |      |    |
|          |                                   |      |             | 窓口担当    | 斉藤 嘉臣                                                           |      |    |
| 事業内容     | 金属製品製造業                           |      |             | URL     | <a href="http://www.aimcorp.co.jp">http://www.aimcorp.co.jp</a> |      |    |
| 主要製品     | 半導体関連の金属装置・部品製造、真空装置の製造・組立、溶接機の製造 |      |             |         |                                                                 |      |    |
| 住所       | 東京都青梅市今井 3-5-14                   |      |             |         |                                                                 |      |    |
| 電話番号     | 0428-31-6881                      |      |             | FAX 番号  | 0428-31-9107                                                    |      |    |
| 資本金(百万円) | 60                                | 設立年月 | 昭和 57 年 7 月 | 売上(百万円) | 1,400                                                           | 従業員数 | 85 |

## 2. PR事項

『溶接をコアとした匠の会社です！！ 溶接技術をコアコンピタンスとし、  
溶接技術の日本一を目指して日夜研究を重ねております。』

非常に高い溶接技術が要求される半導体製造及びフラットディスプレイ製造などに必要不可欠な真空装置の精密金属加工技術を開発しました。この溶接技術は「1個の試作品」から「量産品」まで高精度加工まで利用できます。

●当社の匠の技術が生かされています。

1. 薄板溶接0.5以下(ステンレス・アルミ・銅)
2. ミガキカバー製造
3. YAGレーザーとプラズマを使った溶接
4. 一括組立(自動機・配管ユニット)
5. 真空チャンバー  
(超真空 $10^{-10}$ pa, 大型真空 1,800mm×3000)
6. 真空配管溶接



<真空チャンバー>

#### ハイブリッドYAGレーザー溶接:

自社ブランドの溶接関連製品を開発しました。溶接屋が創った自動溶接治具「ウエルジー」と今年から日本で初めてYAGレーザーとプラズマを複合した「ハイブリッド溶接機」の販売を開始しました。

ハイブリッド溶接機は、薄板(t0.1mm からt3mm)用として今までの溶接を一新する画期的な溶接機です。SUSやSPCはもちろんのこと、溶接することが難しいとされるアルミの薄板溶接や銅板の溶接を可能にすることが出来ました。



<ウエルジー>



<ハイブリッドYAGレーザー>



<真空配管>

## 3. 特記事項

ISO9001・ISO14001 認証取得

当社開発の自動溶接機「ウエルジー」がモノづくり部品大賞奨励賞を受賞

開発、部品加工、溶接加工まで幅広い技術があります。試作開発段階で溶接に関する技術支援をします。

## 製品・技術 PR レポート

### 1. 企業概要

|        |                                            |      |              |                                                                 |       |      |    |
|--------|--------------------------------------------|------|--------------|-----------------------------------------------------------------|-------|------|----|
| 会社名    | エーアンドエー株式会社                                |      | 代表者名         | 田澤 直樹                                                           |       |      |    |
|        |                                            |      | 窓口担当         | 同上                                                              |       |      |    |
| 事業内容   | 金属・樹脂機械加工、組立                               |      | URL          | <a href="http://www.a-and-a-co.jp">http://www.a-and-a-co.jp</a> |       |      |    |
| 主要製品   | 難加工材の切削及び精密切削(金属・樹脂)、医療機器・福祉機器の企画・設計・製造・販売 |      |              |                                                                 |       |      |    |
| 住所     | 東京都西多摩郡日の出町平井 15-8                         |      |              |                                                                 |       |      |    |
| 電話/FAX | 042-588-7966 / 042-588-7977                |      | E-mail       | naoki.t@a-and-a-co.jp                                           |       |      |    |
| 資本金    | 20                                         | 設立年月 | 昭和 48 年 12 月 | 売上(M¥)                                                          | 1,203 | 従業員数 | 40 |

### 2. PR事項

**『 3次元形状によるマグネシウム合金・SUS等の異形加工を主体として、少量試作から精密加工の量産まで、広範囲なニーズにお応えします 』**

#### ■ 金属加工

アルミ全般,SUS全般,真鍮全般,鉄,銅,カーボン,銀,マグネシウム合金,その他

マシニング・5軸パレット付マシニング加工機・ワイヤー加工機・研磨機等を使い、あらゆる立体加工や精度を、お客様のニーズに応えられる体制で対応していきます。



#### ■ 樹脂加工

ABS,PC,POM,アクリル,ペークライト,ナイロン,テフロン,塩ビ,その他

あらゆる樹脂材の加工が可能な設備を有しています。単品物から量産品までの精密部品加工が可能です。24時間機械稼働のため、素早くお客様のご希望に対応していきます。



#### ■ 設備

マシニングセンタ OTR FTV-500(5軸パレット付)を含む14台、ロボドリル 9台、三次元測定機、CAD/CAM 他

#### ■ 医療機器製造業、医療機器製造販売業及び医療機器認証の許可を取得しました

病院手術室向けの電動式移載機及び介護施設向けの電動式移乗機を**自社開発**して販売しています。企画開発、設計、部品加工、回路設計、電気調整、組立までの全てを行える社内体制を構築しました。また、国内外のネットワークを活用して、技術力及びコスト対応力のある、あらゆる製品を提供致します。



**電動式移載機「パステム」**

医師・看護師及び看護士の方々の負担を軽減し、患者にダメージを与えることなく安全に移載することを目的に開発した商品です。





**デジタル側弯症検診装置「Di-Boss」**

学校検診用及び医療機関向けに、3Dカメラを用いた安全で経済性に富む脊柱側弯症検診装置を開発しました。早期発見、検診精度の向上を目指します。



### 3. 特記事項

2012年4月：ISO9001 認証取得、2011年9月：特許取得「移載機パステム」、「電動式移乗機パルチェ」

2012年7月：医療機器製造業許可取得、2013年5月：第二種医療機器製造販売業許可取得

2015年1月：脊柱湾曲モニタ(クラスⅡ)指定管理医療機器 認証取得、2012年11月：経産省グローバル助成金取得

# 製 品 ・ 技 術 P R レ ポ ー ト

## 1. 企業概要



|           |                                       |      |             |                                                                 |
|-----------|---------------------------------------|------|-------------|-----------------------------------------------------------------|
| 会 社 名     | 株式会社 オータマ                             |      | 代表者名        | 奥村 哲也                                                           |
|           |                                       |      | 窓口担当        | 尾上 泰三                                                           |
| 事業内容      | 磁気シールド・集磁製品の設計・製作                     |      | U R L       | <a href="http://www.ohtama.co.jp/">http://www.ohtama.co.jp/</a> |
| 主要製品      | 磁気シールド・集磁部品、磁気シールドルーム、磁界環境測定・シミュレーション |      |             |                                                                 |
| 住 所       | 〒206-0811 東京都稲城市押立 1744               |      |             |                                                                 |
| 電話/FAX 番号 | 042-377-4311 / 042-378-2219           |      | E-mail      | taizo_onoe@ohtama.co.jp                                         |
| 資本金(百万円)  | 10                                    | 設立年月 | 昭和 39 年 2 月 | 売上(百万円) 1,000 従業員数 78                                           |

## 2. PR事項

### 『 パーマロイ磁気シールド、集磁製品の加工・熱処理・解析専門メーカー 』

当社は通信機器、半導体製造装置、原子力関係、電子顕微鏡、医療機器等の磁気シールド部品、電流センサ等の集磁部品、及び磁気シールドルームを専門とする磁気コントロールのプロフェッショナル集団です。

| 磁気シールド・集磁部品                                                                         | 磁気シールドルーム                                                                            |
|-------------------------------------------------------------------------------------|--------------------------------------------------------------------------------------|
|  |  |

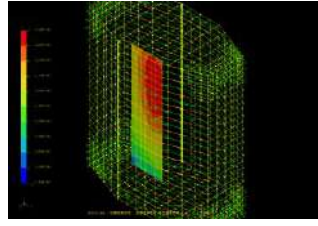
| 当社の技術 | 軟磁性材料加工技術                                                                                                                                                                      | 熱処理技術                                                                                                                           | 解析・測定技術                                                                                                                  |
|-------|--------------------------------------------------------------------------------------------------------------------------------------------------------------------------------|---------------------------------------------------------------------------------------------------------------------------------|--------------------------------------------------------------------------------------------------------------------------|
|       |  <p>切削加工、プレス・板金加工、絞り加工、パイプ加工等各種加工が可能。材質はパーマロイPC/PB、純鉄、電磁軟鉄、冷間圧延鋼、アモルファス、スーパーマロイ、ミューメタル等</p> |  <p>磁気特性向上のため、自社設備にて豊富な実績から最適条件で磁性焼鈍を実施</p> |  <p>3D CAD設計、磁界解析ソフトによるシミュレーション</p> |

### 磁気シールドについて

磁気は透磁率の高い場所を通りたがります。パーマロイなどの高透磁率材で対象物の周囲を囲むことで、磁気は磁性体の中を通り、内部への漏れを軽減します。これは磁性体が磁気の流(ながれ)のバイパスを作っているためです。

### 集磁について

磁気が集まりやすい高透磁率材料は、センサコア等の集磁用途として優れており、わずかな電流で発生した微弱な磁界でも、効率よく磁束を発生させることができます。パーマロイなどの高透磁率材料の選定により最適なコアが製作できます。

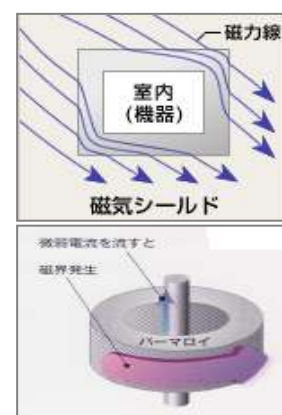

## 3. 特記事項

- 2009年 ものづくり中小企業製品開発等支援補助金で、「熱処理技術で特性を高めた遮蔽材料による開放面を持つ磁気遮蔽室の開発」が採択。
- 2015年 八王子みなみ野工場完成。稼働開始。

## 製品・技術 PR レポート

## 1. 企業概要

|           |                                          |      |             |                                                                   |     |      |    |
|-----------|------------------------------------------|------|-------------|-------------------------------------------------------------------|-----|------|----|
| 会社名       | 株式会社 小沢製作所                               |      | 代表者名        | 小沢 昌治                                                             |     |      |    |
|           |                                          |      | 窓口担当        | 同上                                                                |     |      |    |
| 事業内容      | 精密板金加工 ～試作スピード加工～                        |      | URL         | <a href="http://www.kk-ozawa.co.jp">http://www.kk-ozawa.co.jp</a> |     |      |    |
| 主要製品      | スマホ/光学カメラ機器/自動車電装/医療用センサーの高精密プレス部品スピード試作 |      |             |                                                                   |     |      |    |
| 住所        | 〒198-0023 東京都青梅市今井 3-4-31                |      |             |                                                                   |     |      |    |
| 電話/FAX 番号 | 0428-31-7387 / 0428-31-8835              |      | E-mail      | all@kk-ozawa.co.jp                                                |     |      |    |
| 資本金(百万円)  | 10                                       | 設立年月 | 昭和 44 年 7 月 | 売上(百万)                                                            | 180 | 従業員数 | 18 |

## 2. PR事項

## 『 高精密板バネのプレス加工試作部品のスピード加工で開発をサポート 』

## 「特にこの様な課題はありませんか？」

- ※試作の精密板バネプレス製品のバネ特性が設計予測した期待値に沿わない。  
⇒ ワイヤ加工/微細レーザー加工の溶断ブランク時の“焼きなまし”による材料の弾性変質を避けたい。
- ※量産部品と異なる加工方法の試作部品で認定評価を行っている。  
⇒ 試作品のエッチング加工断面(ファイン断面・浸食断面)を量産品同様の加工断面で検証する必要がある。  
弊社は、そんなご要望のある製品開発部門のお客様へ、  
今日も「汎用パンチプレス工法による“プレス断面のある精密試作部品”のスピード提供」を続けています。

## &lt;解決策1:汎用パンチプレス(MERC)加工&gt;

特に精密板バネ部品を使う製品開発は、試作時より量産品に近い加工方法の部品で弾性テストが必要です。汎用パンチ金型や内製単型を±0.01mm 内で NC 制御しブランピングすることで、変種/変量/リサイズ変更に柔軟でスピーディーな試作対応を実現しています。

使用する汎用金型

パンチ&amp;ダイ



## &lt;解決策2:高精密な曲げ加工まで対応&gt;

曲げ単型の設計技術を活かし、極小サイズの曲げ加工に対応してきました。特に各バネ材料の特性に精通出来たことで、短時間の単金型設計・製作及び金型チューニングと部品加工の最適条件の設定を可能にし、トレースの取れた試作品の提供を可能にしています。



超小型電源端子:C1720-H t=0.12 要求精度 0.003

## &lt;解決策3:各種材質・板厚に迅速対応&gt;

板厚 : 0.001mm~0.64mm まで対応

加工材質 : りん青銅(C5191、C5210、C5210HP)、ベリリウム銅(C1720HMB)、チタン銅(C1990、C1990HP) コルソン銅(C7025、NKC286、NKC286S、NKC388 他)、黄銅(C2680)、洋白、ステンレス(SUS304、SUS430)ほか

## 3. 特記事項 (期待される応用分野等)



PRECISION SHEET METAL TECHNOLOGY FAIR

優秀板金製品技能フェア

第22回「微細加工の部」:金賞  
第21回「微細加工の部」:銀賞

電装センサー分野・医療センサー分野・他  
※シェルケース類、バスバー部品も短期対応を継続中



## 製品・技術 PR レポート

### 1. 企業概要

|           |                                 |      |             |                                                                     |       |      |     |
|-----------|---------------------------------|------|-------------|---------------------------------------------------------------------|-------|------|-----|
| 会社名       | 株式会社金子製作所                       |      | 代表者名        | 金子 晴房                                                               |       |      |     |
|           |                                 |      | 窓口担当        | 鈴木 利洋                                                               |       |      |     |
| 事業内容      | 機械部品加工・組立                       |      | URL         | <a href="http://www.t-kaneko.co.jp/">http://www.t-kaneko.co.jp/</a> |       |      |     |
| 主要製品      | 光学機器部品・内視鏡部品・航空機エンジン部品の切削加工及び組立 |      |             |                                                                     |       |      |     |
| 住所        | 〒339-0072 埼玉県さいたま市岩槻区古ヶ場 1-3-13 |      |             |                                                                     |       |      |     |
| 電話/FAX 番号 | 048-794-8111 / 048-794-8117     |      | E-mail      | suzuki@t-kaneko.co.jp                                               |       |      |     |
| 資本金(百万円)  | 16.9                            | 設立年月 | 昭和 31 年 3 月 | 売上(百万円)                                                             | 1,300 | 従業員数 | 121 |

### 2. PR事項

#### 『 “超精密加工技術と3D” でライフサイエンスをリード! 』

当社は、1956年の創業以来、一貫して切削技術の高度化にチャレンジしています。光学機器部品の加工技術をベースに医療機器部品(内視鏡部品)、航空機部品へと、より困難な加工技術に挑戦し、高精度切削技術のオンリーワン化を図って参りました。光学機器、医療機器、宇宙・航空機器分野の部品加工においてその技術の高信頼性に加え、安心・安全の点においても国内外のクライアントから高い評価を頂いています。

#### ◆超精密加工と職人技を融合したものづくりが得意です!

軽・薄・短・小+難(難作業・難削材)部品の加工及び組立はお任せください。金属、樹脂、セラミックス問わず、高品質なものを安定供給(1個から量産まで)致します。

| 薄い                                                                                                                                         | 接合                                                                                                                                             | 難削                                                                                                             |
|--------------------------------------------------------------------------------------------------------------------------------------------|------------------------------------------------------------------------------------------------------------------------------------------------|----------------------------------------------------------------------------------------------------------------|
|  <p>直径: 13Φ<br/>薄さ: 0.05mm</p> <p>材質: SUS304(内視鏡部品)</p> |  <p>26mm</p> <p>材質: SUS303(本体) (内視鏡)<br/>SUS304(パイプ) 部品</p> |  <p>材質: 64 チタン(航空機部品)</p> |

#### ◆内視鏡に特化した“世界初”の「3Dモジュール」の製品開発にチャレンジ!

内視鏡部品加工技術をコアとし、医療機関、研究機関との共同研究で「3Dモジュール」の開発に取り組んでいます。

#### 3Dモジュールの概要



**■コア技術**

- ☑3D化モジュール技術  
(\*DP 照合アルゴリズムの FPGA 化)  
\*DP照合アルゴリズム: 中央大学・国立がん研究センターとの共同開発
- ☑手術医療現場等へ応用可能

<対象物を同時に複数人が3D眼鏡レスで立体視することを可能としました。>

### 3. 特記事項 (期待される応用分野等)

- ISO 認証実績:ISO 9001(2004/8)、航空宇宙品質規格:JISQ 9100(2004/8)、ISO 13485(2014/4)
- 薬事法に基づく医療機器製造許可の認証(2006/8)
- 経済産業省:「ダイバーシティ経営企業 100 選」に選定される。

## 製品・技術 PR レポート

## 1. 企業概要

|           |                             |      |              |         |                                                              |      |   |
|-----------|-----------------------------|------|--------------|---------|--------------------------------------------------------------|------|---|
| 会社名       | 金鈴精工 株式会社                   |      |              | 代表者名    | 鈴木 隆介                                                        |      |   |
|           |                             |      |              | 窓口担当    | 鈴木 隆介                                                        |      |   |
| 事業内容      | 精密機械加工部品                    |      |              | URL     | <a href="http://www.kanesuzu.co.jp/">www.kanesuzu.co.jp/</a> |      |   |
| 主要製品      | 弱電電気部品向け、小径精密機械加工部品の製造      |      |              |         |                                                              |      |   |
| 住所        | 〒198-0052 東京都青梅市長淵 7-52     |      |              |         |                                                              |      |   |
| 電話/FAX 番号 | 0428-24-2205 / 0428-24-3100 |      |              | E-mail  | t-suzuki@kanesuzu.co.jp                                      |      |   |
| 資本金(百万円)  | 10                          | 設立年月 | 昭和 46 年 10 月 | 売上(百万円) | 150                                                          | 従業員数 | 9 |

## 2. PR事項

## 『精密部品の挽き物加工で、難易度の高い小径部品を量産化。』

- ・主軸移動型(ピーターマン)の精密自動旋盤による挽き物加工業です。加工可能サイズは、径が  $\phi 1.0 \sim \phi 10$  で、長さは最長で 70mm 程度です。
- ・弱電部品、特に、デジタルカメラ、医療機器、音響、農業機器、眼鏡、等様々な部品を製造しています。
- ・精度、品質に自信があります。最もこだわるのは品質管理で、生産部品すべてに人間の目を通します。
- ・特に、難易度の高いワークを独自のアイデアで安定量産に結びつけるのが得意です。部品の開発者や設計者と相談して、量産化に有利な方法を提案する事が出来ます。

**Our corporation provides products that satisfy your needs.**

**φ0.8~φ16の  
小径部品の加工**

設備・加工製品の  
一部をご紹介します  
おります。



**圧倒的な不良率の低さで“品質安定供給”と、高い生産性で“コストダウン”に貢献いたします。**

- ・仕様・用途に基づいた高いレベルの“検査基準”で、生産部品全てに人間の目を通し確認いたします。
- ・切削量産加工の最適化で、品質の安定と生産性向上を追究いたします。
- ・刃物交換が容易で段取り再現性の高い設備を採用し、段取り時間を大幅に短縮しています。
- ・各種の対策により、少数精鋭の技術者で多くの自動旋盤を稼働しています。

部品完成までの流れ



## 加工部品例



## 製品・技術 PR レポート

### 1. 企業概要

|           |                                          |      |             |                                                                   |       |      |    |
|-----------|------------------------------------------|------|-------------|-------------------------------------------------------------------|-------|------|----|
| 会社名       | 川崎鉄工 株式会社                                |      | 代表者名        | 島田 賢一郎                                                            |       |      |    |
|           |                                          |      | 窓口担当        | 島田 賢一郎                                                            |       |      |    |
| 事業内容      | 産業機械部材加工                                 |      | URL         | <a href="http://www.kawatetu.co.jp">http://www.kawatetu.co.jp</a> |       |      |    |
| 主要製品      | コンクリートパイプ用継手フランジ                         |      |             |                                                                   |       |      |    |
| 住所        | 本社 / 〒197-0013 東京都福生市武蔵野台 2-34-5         |      |             |                                                                   |       |      |    |
|           | 工場 / 〒367-0226 埼玉県本庄市児玉町宮内838-2 うめみの工業団地 |      |             |                                                                   |       |      |    |
| 電話/FAX 番号 | 042-552-1204 / 042-553-0442              |      | E-mail      | k.shimada@kawatetu.co.jp                                          |       |      |    |
| 資本金(百万円)  | 50                                       | 設立年月 | 昭和 35 年 7 月 | 売上(百万円)                                                           | 1,750 | 従業員数 | 40 |

### 2. PR事項

#### 『平鋼の巻きフランジ技術』をご存知ですか！！

弊社は『鑄造技術』や『ガス切断技術』を使って造るのと同等の品質のものを、『平鋼の巻きフランジ技術』で加工することが出来ます。このような技術で代替することによって大幅な原価低減が出来ます。

下記は呼び 600 フランジ（外径φ600mm×内径φ420mm）の場合の比較です。

#### 1. 他社の製造方法（ガス切断技術の場合）

JIS規格の鋼板より、ガス切断によるリング製作  
⇒残材（スクラップ）が多く出てしまう。

【例】 外径外材 → スクラップ  
内径φ420mm 以下丸切り部 → スクラップ

＜平鋼をロールベンダーで加工後＞



#### 2. 当社保有の製造方法

圧延された平鋼をリング巻き（フランジ製作）  
⇒残材（スクラップ）は極少

【例】 素材≒幅 90mm×長さ 10m より製作  
→ 巻き始め、終了部のみスクラップ  
（上記素材寸法で 6 枚採取可能）

- 本製造技術が得意とする条件
  - ① 量産時の素材発注は 30 トン / 1 回、  
100 トン / 年程度の生産量
  - ② 非曲面加工

### 3. 特記事項（期待される応用分野等）

| 主要製造設備名   | 型式         | 仕様           | メーカー             |
|-----------|------------|--------------|------------------|
| ロールベンダー   | F250-F1200 | φ 250～φ 1200 | 川崎鉄工             |
| フラッシュ溶接機  | AAF28/450  | φ 355～φ 1200 | スイス（Schlatter 社） |
| マシニングセンター | MCV-A      | 1500×3800    | 大隈鉄工             |
| ターニングセンタ  | VTM-100    | φ 1000       | 大隈豊和             |

# 製品・技術 PR レポート

## 1. 企業概要

|           |                                 |      |                                                                               |                                         |       |      |     |
|-----------|---------------------------------|------|-------------------------------------------------------------------------------|-----------------------------------------|-------|------|-----|
| 会社名       | 株式会社 菊池製作所                      | 代表者名 | 菊池 功                                                                          |                                         |       |      |     |
|           |                                 | 窓口担当 | 経営企画部 乙川                                                                      |                                         |       |      |     |
| 事業内容      | 各種金型・試作品、量産品の製造                 | URL  | <a href="http://kikuchiseisakusho.co.jp/">http://kikuchiseisakusho.co.jp/</a> |                                         |       |      |     |
| 主要製品      | 精密電子機器、事務機器及び自動車部品等の試作、金型及び量産製品 |      |                                                                               |                                         |       |      |     |
| 住所        | 東京都八王子市美山町 2161-21              |      |                                                                               |                                         |       |      |     |
| 電話/FAX 番号 | 042-651-6093 / 042-651-7890     |      | E-mail                                                                        | naotaka.otogawa@kikuchiseisakusho.co.jp |       |      |     |
| 資本金(百万円)  | 1,303                           | 設立年月 | 昭和 51 年 3 月                                                                   | 売上(百万円)                                 | 5,365 | 従業員数 | 381 |

## 2. PR事項

### 菊池製作所は『ものづくり総合支援企業』から『事業化総合支援企業』へ成長します

当社は、「技術力」、「設備力」、「提案力」を強みとした試作企業であり、多数の技術を保有することで様々な工程に一括して対応でき、且つ、設計から各種金型製造、試作、量産、組立まで一貫して対応する「一括一貫」体制で、開発リードタイムの短縮・品質向上・コスト削減を提供する「ものづくり総合支援企業」です。

■保有技術:各種金型製作・成形(樹脂、金属、マグネシウム、ダイキャストなど)、精密板金・プレス加工、切削加工(樹脂、金属、セラミックなど)

■対象製品:事務機器、通信機器、携帯電話、時計、カメラ、プリンター、医療機器、自動車部品等



当社は、多岐にわたる最先端設備と匠の人材を背景にしたトータル加工技術をベースに、過去20年にわたり産学官連携強化に注力、現在はスタートアップ支援のノウハウを生かして、開発・試作・初期量産のものづくりを中心としながらも販売・保守・資金調達などを含めたスタートアップの包括的な事業化支援に取り組んでおります。

#### ■スタートアップ包括支援メニュー

原理試作・機能試作の POC 開発から、量産試作と初期量産、コストダウンならびにメンテ性を勘案した量産製造まで、様々なフェイズでの事業支援を実施します。また、スタートアップの事業のスケール化を支援するため、販売拡大、資金調達、事業パートナー探索も支援します。

#### ■東京ショールーム

支援するスタートアップの製品を広めていくため、八王子駅前にショールームにて関連製品を展示しております。是非お気軽にご来場いただき、サービス・サポート系ロボットを体験してください。

## 3. 特記事項（期待される応用分野等）

- ・ISO9001 及び ISO14001 の認証を取得し、品質向上と環境配慮に取り組んでおります。
- ・ISO13485、医療機器製造業認可(クラス I)を当社恩方工場を取得し、医療機器製造に取り組んでおります。
- ・CSR 委員会を設置し、企業理念、コンプライアンス、リスクマネジメント、情報管理等を行っています。

## 製品・技術 PR レポート

### 1. 企業概要

|           |                               |      |          |                                                                                 |     |      |    |
|-----------|-------------------------------|------|----------|---------------------------------------------------------------------------------|-----|------|----|
| 会社名       | コダマコーポレーション(株)<br>試作部・加工技術研究所 |      | 代表者名     | 小玉 博幸                                                                           |     |      |    |
|           |                               |      | 窓口担当     | 営業課 本間 滋                                                                        |     |      |    |
| 事業内容      | 試作モデル製作サービス                   |      | URL      | <a href="http://shisaku.kodamacorp.co.jp/">http://shisaku.kodamacorp.co.jp/</a> |     |      |    |
| 主要製品      | 金属および樹脂切削加工部品                 |      |          |                                                                                 |     |      |    |
| 住所        | 〒205-0002 東京都羽村市栄町 3-3 -9     |      |          |                                                                                 |     |      |    |
| 電話/FAX 番号 | 042-570-6891/042-570-6892     |      | E-mail   | oume@kodamacorp.co.jp                                                           |     |      |    |
| 資本金(百万円)  | 63                            | 設立年月 | 平成元年 1 月 | 売上(百万円)                                                                         | 460 | 従業員数 | 32 |

### 2. PR事項

*『ハイテクを核とした高付加価値で新しいモノづくりで*

*お客様の製品開発を徹底サポートします』*

#### ■ 開発期間短縮・コスト低減をサポートします！

コダマコーポレーション株式会社 試作部・加工技術研究所は、「データの一气通貫」を実現する統合型 3 次元 CAD/CAM システム『TopSolid シリーズ』と最新の工作機械を活用し、金属、樹脂切削モデルを製作します。

2001 年の試作部開設以来、自動車部品、医療機器、電機部品、産業機器、航空宇宙部品など精密部品で多くの実績があります。

2009 年には加工技術研究所を開設し、CAD/CAM ベンダーとしての経験をベースに、5 軸加工機や複合加工機を最大限に有効活用する加工技術の研究をスタートし、最近では、難削材の加工などのテーマに取り組んでいます。

\*「TopSolid」は、当社統合型3次元 CAD/CAM システムの登録商標です。



高精度な 5 軸加工サンプル



最新の 5 軸加工機と複合加工機

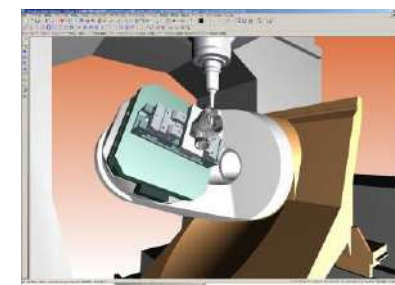

3 次元 CAD/CAM システム  
『TopSolid シリーズ』

#### ■ 複雑で難しい仕事こそ大歓迎です！

どこでも断られてしまった程に形状が複雑、精度が必要、そんな難しい仕事こそ大歓迎です。

高速回転による精密切削から、重切削まで、バリエーション豊かな、同時 5 軸マシニングセンター…。複合加工機…。最新鋭の機械設備が、24 時間連続の無人稼働で、金属、樹脂、微細な製品から、大モノ製品まで、幅広く対応しています。

### 3. 特記事項（期待される応用分野等）

- JIS Q 9100:2009(航空宇宙防衛分野)と JIS Q 9001:2008(ISO 9001)の認証取得
- 医療機器、自動車部品、軸受、光学機器、総合エレクトロニクス、計測機器など約 100 社の製品開発をサポートしています。

## 製品・技術 PR レポート

## 1. 企業概要

|           |                                        |    |          |                                                                       |       |      |    |
|-----------|----------------------------------------|----|----------|-----------------------------------------------------------------------|-------|------|----|
| 会社名       | 権田金属工業株式会社                             |    | 代表者名     | 権田源太郎                                                                 |       |      |    |
|           |                                        |    | 窓口担当     | 総務部長 山本周平                                                             |       |      |    |
| 事業内容      | 伸銅製品、マグネシウム製品                          |    | URL      | <a href="http://www.gondametal.co.jp">http://www.gondametal.co.jp</a> |       |      |    |
| 主要製品      | 銅ブスバー、銅・黄銅丸棒、メッキ用銅アノード、型打鍛造品、マグネシウム合金板 |    |          |                                                                       |       |      |    |
| 住所        | 〒229-1112 神奈川県相模原市宮下 1-1-16            |    |          |                                                                       |       |      |    |
| 電話/FAX 番号 | 042-700-0220/042-700-0660              |    | E-mail   | somu@gondametal.co.jp                                                 |       |      |    |
| 資本金(百万円)  | 60                                     | 設立 | 1944年11月 | 売上(百万円)                                                               | 5,800 | 従業員数 | 88 |

## 2. PR事項

## 『伸銅品素材から緻密な加工品まで一貫生産の非鉄金属メーカー』

お客様のニーズの先取りと素早い対応を心がけると共に、製造方法の改善、新技術の導入を積極的に行っています。

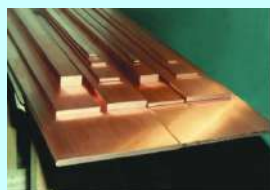

銅ブスバー(素材品)



黄銅丸棒(素材品)

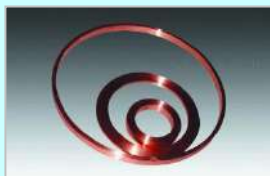

銅リング



型打鍛造品

当社は1918年(大正7年)の創業以来、黄銅棒、銅棒、銅ブスバー、銅メッキ材を中心に機械部品用伸銅品、電気部品用伸銅品等を生産し、90年の歴史を経るに至りました。

2008年(平成20年)には、モーター用銅リングの生産と、マグネシウム合金 AZ61 板の量産化により、経済産業省の「元気なモノ作り中小企業300社2008年」に選ばれました。

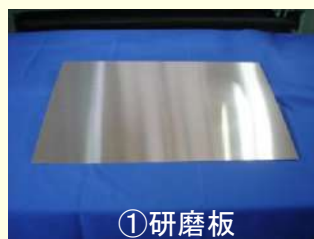

①研磨板



②研磨コイル



③ノート型パソコンカバー



④型打鍛造品

- ①AZ61 研磨板  
t=0.5mm
- ②AZ61 研磨コイル  
t=1.0mm、400mmx  
52,000mm、45kg
- ③ノート型パソコンカバーの筐体  
AZ61 t=0.6mm  
電着塗装処理  
透明仕上げ
- ④マグネシウム型打鍛造品

2007年(平成19年) マグネシウム合金薄板量産工場完成。  
圧延薄板と共に、型鍛造品の開発も行っております。独自研究の工程と製造条件により、加工の難しいマグネシウム合金の型鍛造を実現しています。

- AZ61 板: 2.0~  
6.0mm、400mm 幅
- 圧延研磨板: 0.5~  
3.0mm、400mm 幅

## 3. 特記事項

※ モノづくり300社(平成19年度)

※ 2003年12月 ツインロール鑄造法の特許取得「マグネシウム系金属薄板の製造方法および製造装置」

## 製品・技術 PR レポート

### 1. 企業概要

|          |                              |      |             |         |                                                             |      |     |
|----------|------------------------------|------|-------------|---------|-------------------------------------------------------------|------|-----|
| 会社名      | 相模ピーシーアイ 株式会社                |      |             | 代表者名    | 鈴木 克人                                                       |      |     |
|          |                              |      |             | 窓口担当    | 渋谷 宏樹                                                       |      |     |
| 事業内容     | プリント基板加工全般                   |      |             | URL     | <a href="http://www.s-pci.co.jp">http://www.s-pci.co.jp</a> |      |     |
| 主要製品     | プリント基板加工(穴あけ、外形、座ぐり)、難削材料の加工 |      |             |         |                                                             |      |     |
| 住所       | 神奈川県相模原市中央区田名 3039-28        |      |             |         |                                                             |      |     |
| 電話番号     | 042-763-1551                 |      |             | FAX 番号  | 042-763-1569                                                |      |     |
| 資本金(百万円) | 98                           | 設立年月 | 昭和 44 年 8 月 | 売上(百万円) | 3753                                                        | 従業員数 | 165 |

### 2. PR事項

『 **プリント配線基板の“穴あけ”・“レーザー”・“外形加工”を、高精度、高品質、短納期、低コストで提供する切削の提案型専門メーカーです！！** 』

弊社はパソコン、スマートフォン、自動車、家庭用ゲーム機などの電子機器に組み込まれているプリント配線板の加工を専門としています。

#### ●加工体制

穴あけ、座ぐり加工、外形加工など基板に関わるあらゆる加工を、**年間355日 24時間の稼働体制**で引き受けいたします。加えて、多層基板や両面プリント基板におけるスルーホール導通メッキも、メッキ専門企業との連携により、当社の工程に組み込み基板の完成品としてお客様にお届けします。

#### ●技術開発の取組

～専任の技術開発部門を有するテクニカルセンターを設置しお客様が満足する解をご提供致します～

##### <その1 加工条件>

材料・加工機械・補助材料・ドリル設定等、**穴明け加工の必須条件**をあらいだし、加工に適した条件を組み合わせることにより65ミクロンのドリル極小径加工・レーザーでは40ミクロンの加工と共に実績を積んで参りました。さらに、極小径～小径加工だけではなく、穴明け・ルーター加工専門の当社では、いかにして電子部品、プリント基板の小型化・高密度化へ貢献できるかをテーマに積極的な技術開発に取り組んでいます。

##### <その2 難切削材>

プリント配線基板の穴あけ加工、エンドミル加工技術を駆使して、**各種難切削材への加工**に取り組むことで、加工用ドリルが多彩で、材料、ドリル径、コストなど顧客要求に対応している実績を有しております。素材加工実績ーフィルム材/シリコン/カーボン/アルミ/SUS/スーパーエンジニアリングプラスチック/アラミド/アラミドポリエステル/ポリイミド液晶ポリマー/ガラスエポキシ etc.

<加工サンプル>



<NCDリリング穴あけ>



<銅メッキライン>



### 3. 特記事項

当社はかながわモデル工場協議会の会員企業です。

## 製品・技術 PR レポート

## 1. 企業概要

|           |                              |      |             |                                                                   |   |      |    |
|-----------|------------------------------|------|-------------|-------------------------------------------------------------------|---|------|----|
| 会社名       | 三鎮工業株式会社                     |      | 代表者名        | 山田 浩司                                                             |   |      |    |
|           |                              |      | 窓口担当        | 滑川 雄斗                                                             |   |      |    |
| 事業内容      | 精密切削部品の加工製造                  |      | URL         | <a href="https://www.sanshin-i.com">https://www.sanshin-i.com</a> |   |      |    |
| 主要製品      | 空調機器部品・光学機器部品・医療機器部品・自動車部品 等 |      |             |                                                                   |   |      |    |
| 住所        | 東京都羽村市神明台 4-10-10            |      |             |                                                                   |   |      |    |
| 電話/FAX 番号 | 042-513-0718 / 042-513-0719  |      | E-mail      | yamada@sanshin-i.com                                              |   |      |    |
| 資本金(百万円)  | 20                           | 設立年月 | 昭和 42 年 2 月 | 売上(百万)                                                            | - | 従業員数 | 17 |

## 2. PR事項

## 『高精度な小径金属部品を低コストで大量生産可能です！』

## 空調機器部品



- 材質：黄銅  
 ◆横穴部均等面取り  
 ◆横穴交差部バリゼロ

当社は創業以来約 65 年、一貫して小径精密部品(10φ～32φ)の切削加工に特化し加工を行ってきました。小型で高精度が要求される部品に対して最適な切削加工に関するノウハウを有しており、微細な精度が要求される製品を、多様な分野に展開しています。

現在は 59 台のNC(複合)自動旋盤を保有しており、さらに表面粗さ形状測定機や真円度測定機、画像ユニット付工具顕微鏡など多種検査設備を使用することで、確かな品質の製品をお客様にお届けします。

また、新たな機能(低周波振動切削装置と高圧クーラント装置)有した NC 複合自動旋盤と CAM を導入し、難削材の深穴加工や斜め形状等複雑なミーリング加工が可能となり、より高機能な部品を提供致します。

## 自動車部品



- 材質：黄銅  
 ◆ローレット盛上げ

## 医療機器部品

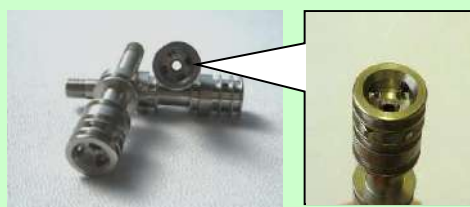

- 材質：SUS 303  
 ◆内径斜め穴 4ヶ所 外径斜め穴 4ヶ所  
 それぞれ交差形状

## 医療機器部品



- 材質：チタン  
 ◆φ3貫通穴開け

## デジカメ部品



- 材質：黄銅  
 ◆加工精度 5μ  
 ◆バリゼロ  
 ◆両端面平行度 2μ

## 織機構成部品



- 材質：S48C  
 ◆69mmワンパス穴開け  
 ◆キー溝面取り  
 ◆六角穴形状

## 3. 特記事項(期待される応用分野等)

- ◆2004年12月 ISO9001:2000 の認証取得
- ◆2006年1月 エコアクション 21 の認証取得
- ◆2014年11月 TAMA ブランド企業に認定
- ◆2015年2月 東京都産業労働局の『輝く技術 光る企業』で紹介  
 (<http://www.kaisyahakken.metro.tokyo.jp/kigyou/sanshin-industrial/>)



## 製品・技術 PR レポート

### 1. 企業概要

|           |                                |      |                         |                                                                           |       |      |     |
|-----------|--------------------------------|------|-------------------------|---------------------------------------------------------------------------|-------|------|-----|
| 会社名       | 山陽精工 株式会社                      |      | 代表者名                    | 白川 太                                                                      |       |      |     |
|           |                                |      | 窓口担当                    | 医療機器事業 古屋 勝                                                               |       |      |     |
| 事業内容      | 金属切削加工、医療機器製造販売他               |      | URL                     | <a href="https://www.sanyoseiko.co.jp/">https://www.sanyoseiko.co.jp/</a> |       |      |     |
| 主要製品、サービス | 高精度・難削材加工、一般産業機器/医療機器設計・製造受託 他 |      |                         |                                                                           |       |      |     |
| 住所        | 本社/山梨県大月市猿橋町小沢 1435            |      | 下和田工場/山梨県大月市七保町下和田 1150 |                                                                           |       |      |     |
| 電話/FAX 番号 | 0554-56-8866 / 0554-56-8966    |      | E-Mail                  | mdc-info@sanyoseiko.co.jp                                                 |       |      |     |
| 資本金(百万円)  | 25                             | 設立年月 | 昭和 38 年 11 月            | 売上(百万円)                                                                   | 1,100 | 従業員数 | 101 |

### 2. PR事項

#### 『医療機器を形にしませんか 設計・製造・法規制(薬機法)対応承ります』

設計から製造受託までの一貫生産と保有している品質保証体制を駆使して、国内はもとより欧州や米国市場など、世界に向けた医療機器の製造をお客様と一体となって実現します。



#### ●お客様の医療機器の OEM・ODM を実現する私たちの強み

- ・認可 医療機器製造販売業・医療機器製造業を取得
- ・準クリーンルームの工場 FDA・MFDS、NMPA 監査・査察をクリア
- ・品質保証体制 ISO13485・薬機法・MDD(欧州)・QSR(米国)など国内外の法令・規格に対応
- ・企画立上の段階から設計、製造、国内・海外の法規制対応まで一貫受託

#### ●お客様のご要望を形にする私たちの強み

- ・金属加工～組立～自社製品開発～医療機器設計・製造まで 57 年の信頼と実績
- ・100 社以上のモノづくりネットワークを駆使した製造支援隊の購買力

#### 『製造支援隊にお任せください — OEM・ODM で困っていませんか?』

#### ●お客様の図面を形にする私たちの強み

- ・装置の設計、製造受託  
光学ユニットから精密ステージまで、準クリーンルームでの製造が可能
- ・切削加工技術 ー同時 5 軸制御 MC、複合旋盤  
難削材(チタン・スーパーインバー・コバール・インコネル)  
高精度(医療機器部品、光学部品、航空機部品)



### 3. 特記事項 (期待する応用分野等)

- 2006 年 平成 18 年度「IT 経営百選最優秀賞」受賞
- 2007 年 「製造支援隊」活動開始
- 2008 年 平成 20 年度「元気なモノづくり中小企業 300 社」受賞
- 2015 年 第二種医療機器製造販売業許可取得、ISO13485 認証取得
- 2017 年 地域未来牽引企業に選定

## 製品・技術 PR レポート

### 1. 企業概要

|          |                  |      |             |                                                                       |     |      |    |
|----------|------------------|------|-------------|-----------------------------------------------------------------------|-----|------|----|
| 会社名      | 株式会社 昭洋精機        |      | 代表者名        | 佐藤 貴                                                                  |     |      |    |
|          |                  |      | 窓口担当        | 山野 静雄(常務)                                                             |     |      |    |
| 事業内容     | マシニングセンタによる部品加工  |      | URL         | <a href="http://www.shoyoseiki.co.jp">http://www.shoyoseiki.co.jp</a> |     |      |    |
| 主要製品     | アルミを中心とした各種材料    |      |             |                                                                       |     |      |    |
| 住所       | 東京都青梅市今井 3-5-23  |      |             |                                                                       |     |      |    |
| 工場電話番号   | 0428-31-9861(代表) |      | 工場 FAX 番号   | 0428-31-8185                                                          |     |      |    |
| 資本金(百万円) | 10               | 設立年月 | 昭和 44 年 5 月 | 売上(百万円)                                                               | 700 | 従業員数 | 36 |

### 2. PR事項

#### 『アルミ加工に特化し、高品質・低コストを徹底的に追求しております』

当社はアルミ部品加工を中心に、17 台の高性能マシニングセンターによる昼夜稼働を、20 年前から実施しております。社員全員が「顧客満足」を第一に、顧客指向のコスト・納期・品質の実現を目指しています。

#### アルミ加工の流れ

受注から納品までの IT 化されたアルミ加工のフローをご紹介します。詳細は HP をご覧ください。

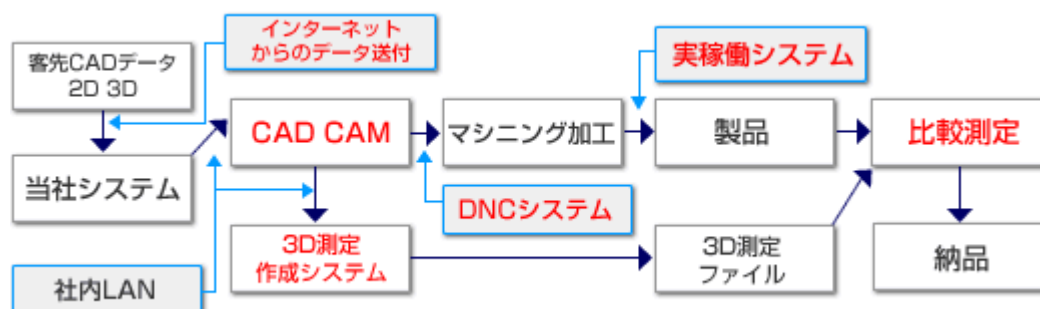

5 軸同時マシニングセンター

**価格:** ●高速横型マシニング(12,000~30,000rpm)の 24 時間運転により 70%の高稼働率を達成しました。

●高速マシニングを 12 台保有。特にアルミ加工に対して高速切削がおこなえるので、ご要望のコストにお応えできます。

**技術:** ●いただいたデータは、直接 3D CAM に取り込み、高品質の NC データを作成。

●測定は、3 次元測定器でおこなっているため、品質の高さを保証いたします。

保有設備(詳細は HP をご覧ください)

- \* 5 軸同時制御マシニングセンター
- \* 横型マシニングセンター 10 台
- \* 立型マシニングセンター 6 台

**納期:** ●高速加工機の CAD・CAM・CAT・DNC など IT を活用した加工システムを運用。少量多種のリピートは、段取りなしで加工しています。

### 3. 特記事項

- ・平成 17 年 エミダス HP 大賞 2005 準グランプリを受賞しました。
- ・平成 18 年 (独)情報処理推進機構から、IT 経営百選に選定されました。

# 技術 PR レポート

## 1. 企業概要

|           |                                       |         |                                                             |
|-----------|---------------------------------------|---------|-------------------------------------------------------------|
| 会社名       | 有限会社スズキ事業所                            | 代表者名    | 鈴木 次仁                                                       |
|           |                                       | 窓口担当    | 鈴木 次仁                                                       |
| 事業内容      | 機構部品設計・製作・販売                          | URL     | <a href="http://spc.gooside.com">http://spc.gooside.com</a> |
| 主要製品      | 半導体装置・医療機器装置・宇宙航空関連・環境関連装置等・リペア部品設計製作 |         |                                                             |
| 住所        | 〒192-0041 東京都八王子市中野上町 1-21-4          |         |                                                             |
| 電話/FAX 番号 | 042-625-7610/042-625-7174             | E-mail  | suzukijg@sea.plala.or.jp                                    |
| 資本金(百万円)  | 3                                     | 設立年月    | 昭和 48 年 2 月                                                 |
|           |                                       | 売上(百万円) | 80                                                          |
|           |                                       | 従業員数    | 5                                                           |

## 2. PR事項

『ものづくりは貴方の手で！ 一緒に考え、造りあげましょう。』

- **設計製造：** 機械設計、電子回路設計、各工程手順図作成、Assy
- **加工：** インコネル、スーパーインバー、ハステロイ、チタン他難削材の加工、複雑異形状の加工
- **開発品のサポート：** 環境検査装置、物性特性検査装置、実験用装置、機器のアタッチメント製作等
- **廃番部品の設計製作：** 機構部品のリペアサービス品製作

### ●設計

- ・精密板金、筐体の設計
- ・機械設計：ロボット、半導体装置、医療機器装置、物性特性検査装置
- ・各種装置物の補修部品設計製作
- ・実験用及び製造工程上の治具製作

### ●設計から製造・組立調整検査

#### 真空チャンパー装置

- ・到達真空度  $5.1 \times 10^{-4}$  Pa
- ・チャンパー部排気速度： $6.6 \times 10^{-2}$  m<sup>3</sup>/s



常温での実績の到達： $1.8 \times 10^{-5}$ Pa (15h) まで超高真空を確認してます。  
本製品は地上高度約210kmの環境を再現しチャンパーの中で部品のテストする装置（テスト容器はこの画面には諸事情により掲載してません。）

### ●製造

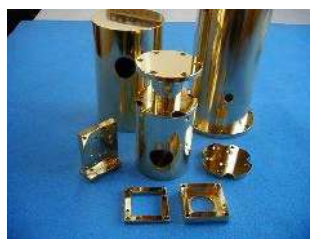

#### 冷却器部品

用途：真空チャンパー内使用部品

- ・材質：無酸素銅内外形  
手仕上げ  
0.8S~0.4S
- ・金メッキ品：15μm



#### 宇宙構造物部品

用途：人工衛星搭載品

- ・材質：Ti-64AL-4V
- ・CCD カメラ温度センサプレート
- 0.43t×30×30 大きなブロックより挽出し(市販素材なしの為)
- ・仕上げ：ブラスト後金メッキ



#### プラチナ製電極

用途：傾斜台測定用

- ・線径 0.4φ×4、0.5t×2×10、20L
- ・引き抜き（手作り品）
- ・白金溶接後、表面ラップ
- その他記載不可能品他、多々有り。

## 3. 特記事項（期待される応用分野）

- 大気圏外の実験環境装置、物性検査のアタッチメント、磁場測定用非磁性キャスター（当社品）、MGT（マイクログスタービン）、宇宙構造物の加工、ナノテク位置決め装置、一品物の複雑工程の加工品の製作。

## 製品・技術 PR レポート

## 1. 企業概要

|           |                                      |      |             |                                                                             |       |      |    |
|-----------|--------------------------------------|------|-------------|-----------------------------------------------------------------------------|-------|------|----|
| 会社名       | 立川精密工業株式会社                           |      | 代表者名        | 大越 陽                                                                        |       |      |    |
|           |                                      |      | 窓口担当        | 大越 陽                                                                        |       |      |    |
| 事業内容      | 金属加工業                                |      | URL         | <a href="http://www.tachikawa-sk.co.jp/">http://www.tachikawa-sk.co.jp/</a> |       |      |    |
| 主要製品      | 航空機ジェットエンジン部品、宇宙機器部品、医療用機器部品、産業機械用部品 |      |             |                                                                             |       |      |    |
| 住所        | 〒205-0023 東京都羽村市神明台 4-4-21           |      |             |                                                                             |       |      |    |
| 電話/FAX 番号 | 042-555-6357 / 042-555-6585          |      | E-mail      | akira-okoshi@tachikawa-sk.co.jp                                             |       |      |    |
| 資本金(百万円)  | 10                                   | 設立年月 | 昭和 36 年 3 月 | 売上(百万円)                                                                     | 1,000 | 従業員数 | 70 |

## 2. PR事項

『物作りの心は産業の原点であり、  
今後も物作りを通して社会に貢献していきます』

弊社の得意ワザは、創業以来58年間、航空機のジェットエンジン部品の切削加工で培ってきた難削材の精密加工技術です。

その技術を生かして航空機ジェットエンジン部品や宇宙機器部品を手掛け、更に医療機器部品や産業機械用部品の製作にも注力しています。



航空機のジェットエンジン部品



航空機のジェットエンジン

## ◆医療機器部品

弊社は重粒子線という放射線を利用して、ガン細胞のみを破壊するガン治療照射用器具のリッチフィルターを製作しています。

## ◆産業機械用部品

超音波応用機械、電子顕微鏡、分析装置、半導体検査装置、工業用マシン、電線被覆用ダイス、機械装備等の部品を製作しています。

## ◆生産体制

試作、多品種少量生産、或いは多量生産等、お客様のニーズの多様化にお応えするため、生産方式を従来のロット方式から多工程持ちによる1個流し加工ラインを構築し、多台持ち作業や夜間の無人稼働等を実施して変種変量生産を行っています。

## ◆難削材

ステンレス鋼 インコネル  
コパール チタン合金  
ハステロイ タンタル  
コバルト合金 ニッケル合金



産業機械用部品

## 3. 特記事項（期待される応用分野等）

- JIS Q 9100:2009 & JIS Q 9001:2008 (ISO 9001:2008) 認証取得

# 製品・技術 PR レポート

## 1. 企業概要

|          |                            |      |          |         |                                                                     |      |    |
|----------|----------------------------|------|----------|---------|---------------------------------------------------------------------|------|----|
| 会社名      | 多摩冶金株式会社                   |      |          | 代表者名    | 山田 毅                                                                |      |    |
|          |                            |      |          | 窓口担当    | 営業グループ長 村野 和広                                                       |      |    |
| 事業内容     | 金属部品の熱処理加工                 |      |          | URL     | <a href="http://www.tamayakin.co.jp">http://www.tamayakin.co.jp</a> |      |    |
| 主要製品     | 熱処理加工品(航空、宇宙、防衛、その他一般産業部品) |      |          |         |                                                                     |      |    |
| 住所       | 東京都武蔵村山市伊奈平2-77-1          |      |          |         |                                                                     |      |    |
| 電話番号     | 042-560-4331/042-560-4550  |      |          | E-mail  | sales@tamayakin.co.jp                                               |      |    |
| 資本金(百万円) | 20                         | 設立年月 | 1951年12月 | 売上(百万円) | 500                                                                 | 従業員数 | 50 |

## 2. PR事項

### ＜金属熱処理加工のことなら 多摩冶金 にお任せ下さい＞

#### ◇ 多様な熱処理のご要求に対応(MIL・AMS等)

- ・ 真空熱処理：真空焼入れ、固溶化、析出硬化、  
焼なまし、バネ処理
- ・ 雰囲気熱処理
- ・ 浸炭焼入
- ・ 窒化：ガス軟窒化、ガス窒化
- ・ 素材熱処理：調質、焼ならし、焼なまし
- ・ 非鉄熱処理：アルミ溶体化/時効硬化  
アルミ応力除去焼なまし  
析出硬化

航空宇宙部品の熱処理を行うためには、厳格な品質保証が求められています。特に熱処理は特殊工程ですので、温度計測などのプロセスの一つ一つを確立することで製品の保証をするものです。弊社は、この特殊工程の品質保証体制を世界基準で認証するシステム”Nadcap”の認定を受けている数少ない企業です。

また、以下の図のような進捗管理システムを導入しておりますので、お客様からお預かりした製品の工程進捗をネット上でお知らせしています。

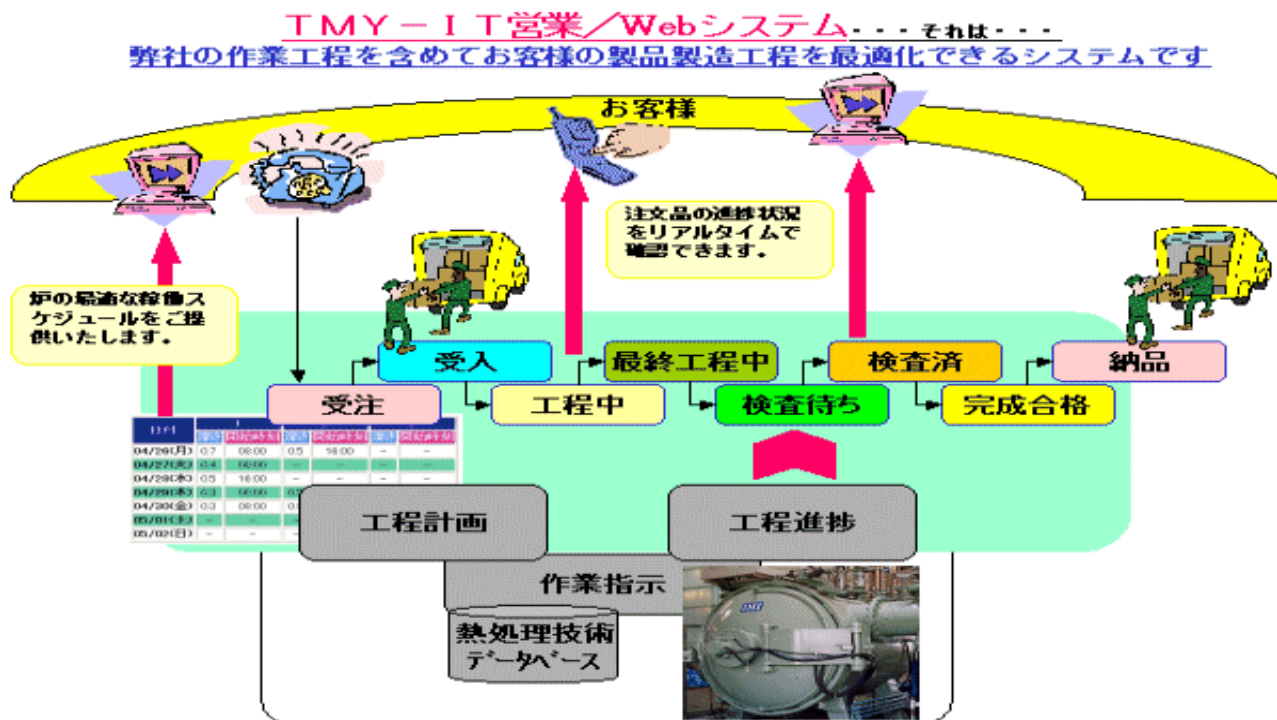

## 3. 特記事項 (期待される応用分野等)

- ◇ ISO 9001:2008 JIS Q:9100 Nadcap(熱処理)(Nadcap=航空宇宙防衛産業向け特殊工程国際認証)
- ◇ MIL、AMSスペック対応
- ◇ 技能士有資格者 金属熱処理技能士資格をほぼ全社員が取得

## 製品・技術 PR レポート

### 1. 企業概要

|           |                                |      |              |         |                                                                   |      |    |
|-----------|--------------------------------|------|--------------|---------|-------------------------------------------------------------------|------|----|
| 会社名       | 株式会社ツクノ                        |      |              | 代表者名    | 成田 幸一                                                             |      |    |
|           |                                |      |              | 窓口担当    | 成田 大輔                                                             |      |    |
| 事業内容      | 部品加工ならびに装置組立                   |      |              | URL     | <a href="http://www.tsukuno.co.jp/">http://www.tsukuno.co.jp/</a> |      |    |
| 主要製品      | 航空機、電力、粉体装置など産業機器の単一部品加工及び装置組立 |      |              |         |                                                                   |      |    |
| 住所        | 神奈川県秦野市曾屋989-6                 |      |              |         |                                                                   |      |    |
| 電話/FAX 番号 | 0463-85-4111/0463-81-7700      |      |              | E-mail  | daisuke.narita@tsukuno.co.jp                                      |      |    |
| 資本金(百万円)  | 21.6                           | 設立年月 | 昭和 14 年 12 月 | 売上(百万円) | 200                                                               | 従業員数 | 22 |

### 2. PR事項

#### 『単一部品加工だけでなくユニット組立まで行う技術』

#### ● 装置(ユニット組立)の一式受注

切削加工や板金加工の単一部品加工だけでなくユニット組立までお受けします。筐体加工や電子部品、機構部品の調達など、ユニット組立に必要な生産管理、在庫管理、納期管理をお引き受けします。お客様の納期管理や品質管理のご負担を軽減致します。



＜電力・原子力機器(遮断器)のユニット組立＞

#### ● トレーサビリティ

製品の品質を完成品だけでなく、製造プロセスから管理して保証するため トレーサビリティに注力しています。特に航空機部品については材料の入庫から製造、検査、出荷までの履歴を追跡し、それらを作業手順書、検査成績書および在庫管理表の形で提出致します。

#### ● 主な実績

| 分野     | 製品        | 加工             | 材質                    |
|--------|-----------|----------------|-----------------------|
| 航空機    | シート       | 切削             | A7075,A2024,A2017,SUS |
| 車両     | パンタグラフ、制御 | 切削・板金・溶接・塗装・組立 | 鋳物・鋼・アルミ・SUS          |
| 電力・原子力 | 遮断器       | 切削・板金・溶接・塗装・組立 | 鋼・アルミ・SUS・銅合金         |
| エレベータ  | ドアマシーン    | 切削・板金・溶接・塗装・組立 | 鋳物・鋼・アルミ・SUS・銅合金      |
| 粉体装置   | スプレードライヤ  | 切削・板金・溶接・組立    | チタン・SUS・大径鋳造品         |
| 工作機械   | レーザー加工機   | 切削・板金・溶接       | 鋼・アルミ・SUS             |
| その他    | 防衛・半導体、X線 | 切削・組立          | SUS440C・A7075・A5052   |

### 3. 特記事項（期待される応用分野等）

- 2009年12月ボーイング社、2010年エアバス社の品質監査を受験
- 2010年12月川崎市産業振興財団主催の第68回かわさき企業家オーディション・ビジネス・アイデアシーズ市場に出場。『ミス探シート』で『かわさきビジネスアイデア・シーズ賞』および『りそな神奈川応援賞』を受賞。

# 製品・技術 PR レポート

## 1. 企業概要

|           |                                   |      |             |                                                                 |   |      |   |
|-----------|-----------------------------------|------|-------------|-----------------------------------------------------------------|---|------|---|
| 会社名       | 株式会社デイテック                         |      | 代表者名        | 小林 俊夫                                                           |   |      |   |
|           |                                   |      | 窓口担当        | 小林俊夫・小林大輔                                                       |   |      |   |
| 事業内容      | 真空注型・真空鋳造・精密転写事業                  |      | U R L       | <a href="http://www.daytech.co.jp">http://www.daytech.co.jp</a> |   |      |   |
| 主要製品      | 実体モデリング設計製造、精密機械加工、精密転写加工、オリジナル商品 |      |             |                                                                 |   |      |   |
| 住所        | 〒192-0154 東京都八王子市下恩方町 308-22      |      |             |                                                                 |   |      |   |
| 電話/FAX 番号 | 042-652-1335/042-652-1337         |      | e-mail      | info@daytech.co.jp                                              |   |      |   |
| 資本金(百万円)  | 10                                | 設立年月 | 昭和 61 年 9 月 | 売上(百万円)                                                         | - | 従業員数 | 8 |

## 2. PR事項

### 『あらゆる試作に対応！材質問わず切削、金型製作から成形まで』

- 3次元CAD/CAMを利用した高精度・短納期の試作金型製作
- 企業様・研究所様向けの研究・設計開発のサポート
- 最新鋭工作機械等を駆使した、高精度の製品の提供

**モデリング事業**：工業用モデルの試作・真空注型の原型・立体意匠登録のサンプル

●ABS樹脂を用いた Rapid Prototyping System

●紫外線硬化樹脂を用いた光造形システム

開発コストの大幅削減を実現

高精度モデル作成・小物から大物まで



3Dデータ



光造形品



ウレタン樹脂品

### 精密機械加工・細穴放電加工



### 射出成形用金型

- ・試作から中ロットまで短納期、低コストで対応



### 精密転写加工



真空プラスチックモデル  
 ・ウレタン樹脂 エポキシ樹脂  
 ・小ロット生産に最適  
 ・軟質から硬質材まで対応



真空メタルモデル  
 ・アルミ垂鉛合金

### オリジナル商品のぶおくん



### なかよしテトラ



## 3. 特記事項（期待される応用分野等）

- 家電、事務機器、医療機器分野などの研究開発で開発期間短縮、開発費削減への展開が期待される。

## 製品・技術 PR レポート

## 1. 企業概要

|           |                                          |      |             |                                                                     |       |      |     |
|-----------|------------------------------------------|------|-------------|---------------------------------------------------------------------|-------|------|-----|
| 会社名       | 東栄電化工業株式会社                               |      | 代表者名        | 山本 茂樹                                                               |       |      |     |
|           |                                          |      | 窓口担当        | 営業課長 杉山 直                                                           |       |      |     |
| 事業内容      | 金属表面処理                                   |      | URL         | <a href="http://www.toeidenka.co.jp">http://www.toeidenka.co.jp</a> |       |      |     |
| 主要製品      | 各種機能アルマイト・一般アルマイト・クロムフリー化成皮膜・フープ部分金めっき処理 |      |             |                                                                     |       |      |     |
| 住所        | 〒252-0217 神奈川県相模原市中央区小町通 2-5-9           |      |             |                                                                     |       |      |     |
| 電話/FAX 番号 | 042-771-1528 / 042-773-4032              |      | E-mail      | info@toeidenka.co.jp                                                |       |      |     |
| 資本金(百万円)  | 50                                       | 設立年月 | 昭和 47 年 4 月 | 売上(百万円)                                                             | 2,000 | 従業員数 | 150 |

## 2. PR事項

## 『 特殊機能アルマイトでアルミ部品の新価値創出 』

弊社は、光学部品・半導体装置・自動車・産業機械等を対象に、アルマイト処理や化成皮膜処理・フープ金めっき処理を行っております。注目の独自技術、特殊機能アルマイト「TAF シリーズ」は部品の性能向上、長寿命化、品質改善、軽量化、コストダウンが可能です。

## ▼ 耐熱クラックレス超硬質アルマイト「TAF TR」 ▼



350℃の高温下にも適応する、クラックレスの超硬質アルマイト皮膜は、これまで不可能とされていた環境や用途に適応。アルミ材料の使用範囲を広げることが出来ます。「クラックレス」という特性から、高耐電圧・高耐食性を付与することが可能です。

用途例 → 半導体製造装置へ異物混入防止 / IC 検査治具への耐熱性絶縁膜

油圧装置の耐磨耗性・気密性向上 / 高温で使用する治具・熱処理装置

## ▼ 耐熱・耐紫外線黒アルマイト「TAF TR BK」 ▼



通常の黒色アルマイトは、100℃以上の熱をかけたり、紫外線や日光に長時間晒されると、皮膜微細孔中の染料が分解し、脱色してしまいます。TAF TR BK は 350℃で熱処理をしても、クラックしないだけでなく、脱色もありません。艶消し仕様も可能です。

用途例 → 光学部品の耐熱性向上で迷光防止 / 光源装置の耐紫外線向上

## ▼ 接着接合 / 塗装コーティング用下地アルマイト「TAF AD」 ▼

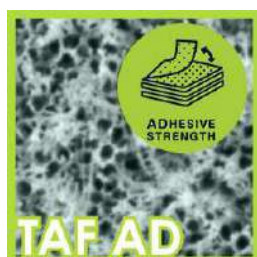

アルミ材料への異種材料の接着や塗装・コーティングには、下地処理が重要になってきます。TAF AD 処理を施すことで、一般的な金属塩化成処理や、硫酸アルマイトに比べて、2 倍の密着強度を得ることが可能です。

用途例 → アルミ樹脂複合材料の下地

## 3. 特記事項（期待される応用分野）

※相模原本社工場及び一関工場 ISO9001:2015、ISO14001:2015 認証取得

【主要取引先】キャノン(株)、オリンパス(株)、(株)ニコン、京セラオプティック(株)、アンリツ(株)、ファナック(株)、(株)ミツトヨ、グローブライド(株)、蛇の目ミシン(株)、(株)ソキア・トプコン、日本電産コパル電子(株)、日本電産トソク(株) 他 1000 社



## 製品・技術 PR レポート

## 1. 企業概要

|           |                                                         |      |             |                                                                 |     |      |    |
|-----------|---------------------------------------------------------|------|-------------|-----------------------------------------------------------------|-----|------|----|
| 会社名       | 東成エレクトロビーム 株式会社                                         |      | 代表者名        | 上野 邦香                                                           |     |      |    |
|           |                                                         |      | 窓口担当        | 朝倉 朋亨                                                           |     |      |    |
| 事業内容      | 各種受託加工                                                  |      | URL         | <a href="https://www.tosei.co.jp/">https://www.tosei.co.jp/</a> |     |      |    |
| 主要製品      | 電子ビーム溶接、レーザ加工、<br>レーザクリーニング装置販売【イレーザー®】、産業用 X 線 CT 受託撮像 |      |             |                                                                 |     |      |    |
| 住所        | 本社工場: 東京都西多摩郡瑞穂町高根 651-6                                |      |             |                                                                 |     |      |    |
| 電話/FAX 番号 | 042-556-0611 / 042-556-0660                             |      | E-mail      | info@tosei.co.jp                                                |     |      |    |
| 資本金(百万円)  | 85                                                      | 設立年月 | 昭和 52 年 6 月 | 売上(百万円)                                                         | 913 | 従業員数 | 58 |

## 2. PR事項

## 『東成EBは高密度エネルギー技術を核とした「総合ものづくり企業」です』

## 電子ビーム溶接

- 真空中で溶接するため、酸化や窒化を防止します。
- 高融点材料や異種金属の溶接が可能です。
- 細くて深い溶け込みにより、低歪みの溶接が可能です。
- 大型真空チャンバーの電子ビーム溶接機では、アルミ材で約100mmの深い溶け込みも実現可能です。



小惑星リュウグウの地中から物質を採取するため、インパクタを衝突させクレーターを形成しました。



▲インパクタ

## レーザ加工

- 溶接、微細加工、穴あけ、切断、溶着まで対応致します。
- 三次元レーザ加工機による航空の燃焼器エンジンの冷却加工が可能です。
- 医療などの部品では極短パルスレーザによるバリ発生のない非熱加工が可能です。



微細加工事例



10mm



6.2mm



6.3mm

深溶け込み事例  
(10kw ファイバーレーザ)

## レーザクリーニング装置『ELASER®』

- 最適な条件であれば、母材へのダメージレス洗浄が可能です。
- ドライプロセスの為、対象物に触れることなく洗浄可能です。
- 家庭用100V電源で10円未満/hで運用可能です。

## 【除去事例】

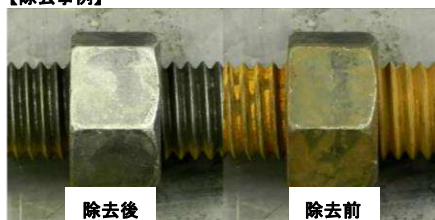

除去後

赤錆

除去前

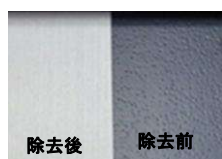

除去後

除去前

電着塗装



▼本体画像  
左:110W機  
右:38W/78W機

## 産業用 X 線 CT 受託撮像

- 分解せずに内部形状の確認が可能です。
- 内部欠陥の検出・寸法測定が可能です。
- 内部形状の寸法測定、肉厚測定が可能です。リバースエンジニアリングも可能になります。
- 受託加工品の観察がその場で出来る為、開発期間の短縮が可能です。(ショートサイクルフィードバック)

## 【撮像事例】

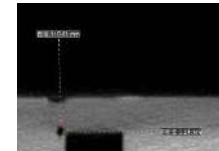

内部欠陥検出・測定

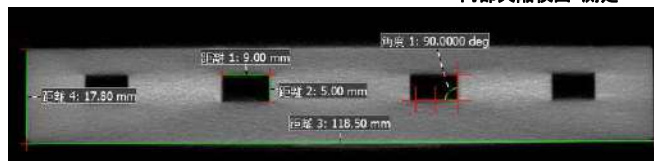

寸法測定

## 3. 特記事項 (期待される応用分野等)

JIS Q 9100 取得

- 2017年 地域未来牽引企業 選定
- 2020年 産業用X線CTによる受託を開始

## 製品・技術 PR レポート

## 1. 企業概要

|           |                                |      |             |                                                                     |     |      |    |
|-----------|--------------------------------|------|-------------|---------------------------------------------------------------------|-----|------|----|
| 会社名       | 株式会社トムコ                        |      | 代表者名        | 楠原 一樹                                                               |     |      |    |
|           |                                |      | 窓口担当        | 佐藤 雅樹                                                               |     |      |    |
| 事業内容      | 機械加工                           |      | URL         | <a href="http://www.tomcomfg.co.jp/">http://www.tomcomfg.co.jp/</a> |     |      |    |
| 主要製品      | 金属および樹脂製品の加工、販売                |      |             |                                                                     |     |      |    |
| 住所        | 〒197-0003 東京都福生市熊川字武蔵野 1598 番地 |      |             |                                                                     |     |      |    |
| 電話/FAX 番号 | 042-553-7383/042-553-7116      |      | E-mail      | satoh-masaki@tomcomfg.co.jp                                         |     |      |    |
| 資本金(百万円)  | 80                             | 設立年月 | 昭和 44 年 7 月 | 売上(百万円)                                                             | 800 | 従業員数 | 36 |

## 2. PR事項

## 『 卓越のワンストップ生産技術で製品開発をサポート! 』

## ～ 高度・高品質加工技術と短納期対応が得意です ～

弊社は、創業以来培った技術と豊富なノウハウを駆使し、設計から個々の部品製造・表面処理及びアッセンブリ一組立て搬入・据付までワンストップで行う等、お客様のニーズにマッチしたものづくりを提供しています。特に、「職人的な高度加工技術」や「開発競争による短納期対応」は製品開発の工期短縮に寄与する技術として高い評価を頂いています。

## ◆当社のコア技術

| 3つの差別化技術                                                                                                                                                                                                                                                                                                                                                                                                                                                                                                                                                                                                                                                                                                                                                                                                                                                          | 加工技術と設備                                                                                                                                                                                                                                                                                                                                                                                                                                                                                                                                                                                                                                                                                                                                                                                                                                          |
|-------------------------------------------------------------------------------------------------------------------------------------------------------------------------------------------------------------------------------------------------------------------------------------------------------------------------------------------------------------------------------------------------------------------------------------------------------------------------------------------------------------------------------------------------------------------------------------------------------------------------------------------------------------------------------------------------------------------------------------------------------------------------------------------------------------------------------------------------------------------|--------------------------------------------------------------------------------------------------------------------------------------------------------------------------------------------------------------------------------------------------------------------------------------------------------------------------------------------------------------------------------------------------------------------------------------------------------------------------------------------------------------------------------------------------------------------------------------------------------------------------------------------------------------------------------------------------------------------------------------------------------------------------------------------------------------------------------------------------|
| <p><b>■一貫した製造工程</b></p> <p>・設計→加工→表面処理→組立→納入(現地据付)までワンストップで対応<br/>           &lt;加工材料例&gt;</p> <div style="border: 1px solid black; padding: 5px; margin: 5px 0;"> <p>・金属材料: アルミ、SUS、チタン、インバー、銅他<br/>             ・樹脂材料: テフロン、塩ビ、アクリル、PEEK、PPS他</p> </div> <p><b>■高度機械加工技術(裏ザグリ加工)</b></p> <p>・新型5軸加工機にMST製マウントヘッドを装着し、専用3D/CAMプログラムで円形内側に六角ポケット等を効率よく加工。</p> <p><b>■治具洗浄事業との連携</b></p> <p>・事業間のシナジー効果による取引先に対するワンストップサービス提供を実現。<br/>           [治具洗浄部] 溶射設備、精密洗浄</p> <div style="display: flex; align-items: center;">  <div style="margin-left: 10px;">  <p style="text-align: center;">洗浄力評価</p> </div> </div> | <p><b>■裏ザグリ加工技術</b></p> <p>&lt;裏側方向からのザグリ加工技術を確立&gt;</p> <div style="display: flex; align-items: center;">  <div style="margin-left: 10px;">  <p style="text-align: center;">マウントヘッド</p> </div> </div> <p>5軸加工機 MULTUS B200 II</p> <p><b>■主要設備</b></p> <div style="border: 1px solid black; padding: 5px; margin-top: 5px;"> <p>マシニングセンター MA-650V<br/>           マシニングセンター MB-56VA<br/>           5軸複合加工機 MULTUS B300 II<br/>           5軸複合加工機 MULTUS B200 II<br/>           5軸複合加工機 INTEGREG i-150<br/>           CNC 旋盤 LB3000MYT (2017/9 導入予定)<br/>           ワイヤ放電加工機 AQ-537L</p> </div> |

## 3. 特記事項 (期待される応用分野等)

- 平成 26 年補正ものづくり補助金採択
- 平成 28 年補正ものづくり補助金採択
- 経営革新計画、経営力向上計画

## 製品・技術 PR レポート

## 1. 企業概要

|           |                                       |      |             |                                                                 |     |      |    |
|-----------|---------------------------------------|------|-------------|-----------------------------------------------------------------|-----|------|----|
| 会社名       | 株式会社トライヤーン                            |      | 代表者名        | 田井 洋雄                                                           |     |      |    |
|           |                                       |      | 窓口担当        | 田井 洋雄                                                           |     |      |    |
| 事業内容      | 工業用刃物の製造販売                            |      | URL         | <a href="http://www.try-yn.co.jp/">http://www.try-yn.co.jp/</a> |     |      |    |
| 主要製品      | 鉄鋼業用刃物等の機械刃物／スライドレール／カッターユニット／パンチユニット |      |             |                                                                 |     |      |    |
| 住所        | 〒207-0021 東京都東大和市立野 3-581             |      |             |                                                                 |     |      |    |
| 電話／FAX 番号 | 042-564-3311／042-565-9926             |      | E-mail      | sales@try-yn.co.jp                                              |     |      |    |
| 資本金(百万円)  | 20                                    | 設立年月 | 昭和 41 年 2 月 | 売上(百万円)                                                         | 730 | 従業員数 | 70 |

## 2. PR事項

## 『 刃物のプロ集団！ トライヤーンに切れないものはありません 』

トライヤーンは、1966年から続く工業用機械刃物の専門メーカーです。

鉄鋼業用刃物、紙・パルプ工業用刃物、木工合板用刃物、化学製品用刃物、その他幅広い分野の機械刃物を製作しています。また、各種工作機械のスライドレールや加工テーブルも取り扱っています。

近年では、その刃物ノウハウをベースにして、PS 版用パンチユニットやカッターユニット、券売機用パンチ・カッターユニット等、切断に困っている現場で活躍しています。

刃物の切れ味や寿命は、材質、熱処理、研磨によって決まるため当社では、素材選定から機械加工、熱処理、研磨加工まで全工程を自社工場で行う一貫生産体制を構築して、お客様のご要求に応じています。

JIS材では満足されない場合には、常に最適な材料を推奨しています。

## 代表製品

- TY パンチユニット
- TY カッター
- 機械刃物（鉄鋼用から樹脂  
ゴム、紙、木材用まで切断全般）
- スライドレール
- 平面度の必要なテーブル

## パンチユニット

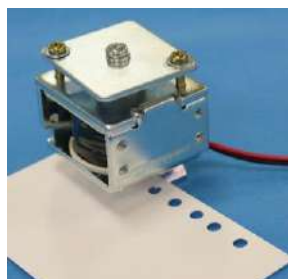

券売機用パンチ

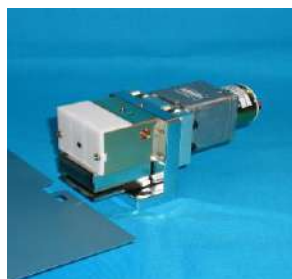

製版機器用パンチ

## カッターユニット



名刺用カッター

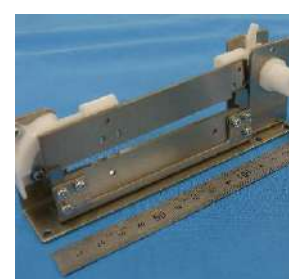

券売機用カッター

## 3. 特記事項（期待される応用分野等）

SMT で使用する半導体や電子部品の使用済みキャリアテープを切断して、廃棄キャリアをまとめ易くするカッターを開発しています。詳細は、個別でご相談をお受けしております。

## 製品・技術 PR レポート

## 1. 企業概要

|           |                            |      |             |                                                                           |     |      |    |
|-----------|----------------------------|------|-------------|---------------------------------------------------------------------------|-----|------|----|
| 会社名       | 株式会社永島製作所                  |      | 代表者名        | 永島 剛士                                                                     |     |      |    |
|           |                            |      | 窓口担当        | 平澤 享                                                                      |     |      |    |
| 事業内容      | ステンレス鋼管・金属塑性加工             |      | URL         | <a href="https://www.nagashima-f.co.jp">https://www.nagashima-f.co.jp</a> |     |      |    |
| 主要製品      | 食品・医薬工業用ステンレス製管継手の設計・製造・販売 |      |             |                                                                           |     |      |    |
| 住所        | 〒925-0003 石川県羽咋市寺家町タ 1-9   |      |             |                                                                           |     |      |    |
| 電話/FAX 番号 | 0767-22-7011/0767-22-7012  |      | E-mail      | nfc@lilac.ocn.ne.jp                                                       |     |      |    |
| 資本金(百万円)  | 40                         | 設立年月 | 昭和 48 年 7 月 | 売上(百万円)                                                                   | 630 | 従業員数 | 50 |

## 2. PR事項

## 『 金属を思い通りに曲げて見せます! 』

当社は創業以来40年以上にわたり、ステンレス鋼管をはじめとした金属の塑性加工を手がけ、開発型のメーカーとして新製品の創出、ならびに加工技術の向上に努めてきました。1984年の自動溶接ステンレス鋼管継手「タイニージョイント」の開発・製品化により飛躍的に発展することができ建設設備関連分野はもちろんのこと、サニタリー関連商品、高級化粧品管関連商品等、ほとんどの分野に進出しています。

## ● 当社の技術

✓ 難しい形状の変形を可能にします。

ステンレスの特性を活かした、塑性加工を行っています。塑性加工とは素材をプレス機などで物体の外側から力を加えて形状を変える加工技術です。難加工材を加工するときは、シワや割れなどが起こりやすく、大きく形状を変えることは容易ではありません。当社では、プレス加工、曲げ加工、バルジ加工等の塑性加工に独自の技術を持ち安定した加工を実現しました。

✓ 一体構造で製造し、工数を大幅に省略できます。

成形と熱処理を繰り返すことで、複雑な形でありながら、一体型の製品をつくるのが可能です。鋳造品からの切削加工品とは異なり、素地そのものの組織が安定しており、一体型の構造により中間製品として切削工程が大幅に省かれます。

## ● 納入先、加工例等

配管の接続用部品である「ステンレス継手」では国内トップクラスです。

サニタリー(食品・医薬)関係では国内シェア70%を占め、原子力、燃料電池など継手以外の分野にも挑戦しています。



<多角形パイプ>



<バルブボディー>



<180° ベンド、チタン>



<ヘルール類、チタンやSUS>

## 3. 特記事項(期待される応用分野等)

● 主取引先: アステラス製薬(株)、協和発酵キリン(株)、(株)再春館製薬所、参天製薬(株)、塩野義製薬(株)、武田薬品工業(株)、養命酒製造(株)、ロート製薬(株)等

● 平成 22 年 6 月: JISB2309(一般配管用ステンレス鋼製突合せ溶接式継手)の認定工場

## 製品・技術 PR レポート

### 1. 企業概要

|           |                              |         |                                                                       |
|-----------|------------------------------|---------|-----------------------------------------------------------------------|
| 会社名       | 有限会社中島製作所                    | 代表者名    | 中島 幹男                                                                 |
|           |                              | 窓口担当    | 中島 正人                                                                 |
| 事業内容      | 機械加工(切削)・板金加工業               | URL     | <a href="http://naka-g.jp/index.html">http://naka-g.jp/index.html</a> |
| 主要製品      | 通信機器、計算機、医療機器等の板金および機械加工部品製作 |         |                                                                       |
| 住所        | 〒205-0023 東京都羽村市神明台 4-2-13   |         |                                                                       |
| 電話/FAX 番号 | 042-554-0794 / 042-554-0796  | E-mail  | masato@naka-g.jp                                                      |
| 資本金(百万円)  | 3                            | 設立年月日   | 昭和 44 年 4 月                                                           |
|           |                              | 売上(百万円) | 43                                                                    |
|           |                              | 従業員数    | 6                                                                     |

### 2. PR事項

#### 『 板金加工にマシニング加工をプラス！ 1個から確実に・迅速に対応！ 』

#### ◆当社の特徴 <フライス加工および板金加工を主体として営業>

- 取扱材料 : アルミ、真鍮、鉄、ステンレス、銅
- 受注形態 : 試作・単品、中量生産、少量生産
- 板金加工にマシニング加工を併せた加工が行えます。

「板金製品に溝を入りたい」「板金加工では精度が出ない」等の問題を提案型の受注で解決します。

#### ◆製品例

|                                                                                     |                                                                                      |                                                                                       |
|-------------------------------------------------------------------------------------|--------------------------------------------------------------------------------------|---------------------------------------------------------------------------------------|
| 板金加工にマシニングで段付き加工を施した例                                                               | アルミ板材(板厚 70mm)からポケット形状を削り出した例                                                        | 円形の製品にもマシニング加工で対応。ご相談ください。                                                            |
|  |  |  |

#### ◆主要設備

- 大型マシニングセンタ: 切削加工・仕上げ加工、 ●小型マシニングセンタ(ロボドリル): ドリル加工・タップ加工
- 3次元 CAD/CAM で3D形状の加工にも対応。

|          |    |                                        |
|----------|----|----------------------------------------|
| マシニングセンタ | 4台 | 森精機(SV-500、NV5000: 2台)、FANUC(MODEL-T)  |
| フライス盤    | 1台 | 立型・イワシタ(NK-1R)                         |
| パンチプレス   | 2台 | 富士機工(HSP-20)、アマダ(SP-15)                |
| CAD/CAM  | 3台 | 倉敷機械 MYPAC(3次元): 1台 浜松合同ナスカプロ(2次元): 2台 |

### 3. 特記事項(期待される応用分野等)

- ◆平成25年度補正、「中小企業・小規模事業者ものづくり・商業・サービス革新事業」採択

## 製品・技術 PR レポート

### 1. 企業概要

|           |                             |      |          |                                                                         |     |      |    |
|-----------|-----------------------------|------|----------|-------------------------------------------------------------------------|-----|------|----|
| 会社名       | 株式会社 西野精器製作所                |      | 代表者名     | 西野 信弘                                                                   |     |      |    |
|           |                             |      | 窓口担当     | 西野 信弘                                                                   |     |      |    |
| 事業内容      | 精密板金・プレス・レーザー・機械加工          |      | URL      | <a href="http://www.nisinoiseiki.com/">http://www.nisinoiseiki.com/</a> |     |      |    |
| 主要製品      | 精密試作部品(マシニング/旋盤/板金/プレス)     |      |          |                                                                         |     |      |    |
| 住所        | 茨城県ひたちなか市新光町 552-84         |      |          |                                                                         |     |      |    |
| 電話/FAX 番号 | 029-265-9595 / 029-265-9090 |      | E-mail   | info@nisinoiseiki.com                                                   |     |      |    |
| 資本金(百万円)  | 10                          | 設立年月 | 1968年10月 | 売上(百万円)                                                                 | 914 | 従業員数 | 77 |

### 2. PR事項

#### 『 総合加工技術で短納期試作加工 』

お客様の図面またはデータにより短納期でプレス部品、板金部品、機械加工部品をお届けします。  
社内でいろいろな加工ができるので、素早く、最適な加工法を提案できます。  
コネクタ/自動車部品/電池/医療器/半導体装置/ロボットなどの部品を作ります。

部品の大きさはゴマ粒サイズからバスケットボールサイズ。

- ① **板金加工**ではSPCC/ステンレス/アルミ/銅/チタンなど、板厚は0.1mmから3.2mmまでは在庫していますので、すぐ加工に入れます。

設備:

ファイバーレーザー/同 複合機/同 微細レーザー

ワイヤーカット

ベンダー/TIG溶接/レーザー溶接 パレル研磨

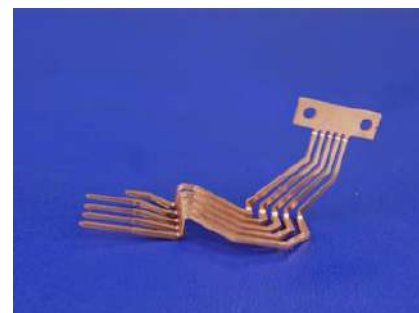

- ② **切削加工**はブロックや丸棒。SS400/ステンレス/銅/アルミ/チタンなど。

設備:

マシニングセンター/5軸マシニングセンター/高精度微細マシニングセンター

両頭フライス/プレートミル/平面研削盤

複合旋盤/汎用旋盤/NC旋盤



- ③ 検査は23度の恒温室です。

3次元測定器/面粗さ測定器/画像測定器/輪郭測定器

真空超音波洗浄機/3槽式超音波洗浄機

### 3. 特記事項（期待される応用分野等）

- 2018年 地域未来牽引企業に選定されました。
- 2003年 ISO9001 登録
- 2020年 優秀板金製品技能フェアにおいて当社出展品が中央職業能力開発協会会長賞受賞

## 製品・技術 PR レポート

## 1. 企業概要

|           |                              |      |         |         |                                                                               |      |     |
|-----------|------------------------------|------|---------|---------|-------------------------------------------------------------------------------|------|-----|
| 会社名       | ニシハラ理工 株式会社                  |      |         | 代表者名    | 西原 敬一                                                                         |      |     |
|           |                              |      |         | 窓口担当    | 大野 和幸                                                                         |      |     |
| 事業内容      | めっき加工                        |      |         | URL     | <a href="http://www.nishihararikoh.co.jp">http://www.nishihararikoh.co.jp</a> |      |     |
| 主要製品      | 電子部品及び半導体部品のめっき加工            |      |         |         |                                                                               |      |     |
| 住所        | 東京都武蔵村山市伊奈平 2-1-1            |      |         |         |                                                                               |      |     |
| 電話/FAX 番号 | 042-560-4011(代)/042-560-4044 |      |         | E-mail  | k-oono@nishihararikoh.co.jp                                                   |      |     |
| 資本金(百万円)  | 76.2                         | 設立年月 | 1951年8月 | 売上(百万円) | 5,500                                                                         | 従業員数 | 190 |

## 2. PR事項

『ニシハラ理工はアルミへのフープめっきを得意としています』

## アルミ材のニーズについて

## ■なぜアルミ材ニーズが高まっているのか？

軽量化による燃費の向上

銅材からの切替によるコスト低減

## ■めっきで接触電気抵抗の低減

## 電気ロスの低減・発熱防止

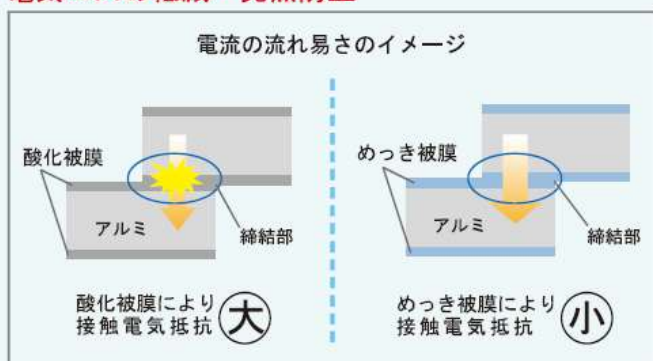

採用実績：車載バスバー シールドケース  
インバーター コンバーター 電池端子  
車載搭載実績有り：50～70t/月

NRK  
NISHIHARA

接触電気抵抗（比較データ）



## N-Ni めっき

バスバー等の締結品において接触電気抵抗値を下げたいというニーズに応え、N-Ni(エヌニッケル)めっきを開発致しました。

## 3. 特記事項

- 2002年11月 ISO9001 認証取得
- 2003年12月 ISO14001 認証取得
- 2008年7月 経済産業省より『元気なモノ作り中小企業300社』に選出
- 2012年7月 社団法人日本プラントメンテナンス協会より TPM チャレンジ賞受賞
- 2021年 IATF16949 認証取得予定

## 製品・技術 PR レポート

## 1. 企業概要

|           |                                         |      |             |                                                                         |   |      |    |
|-----------|-----------------------------------------|------|-------------|-------------------------------------------------------------------------|---|------|----|
| 会社名       | 日本サーモニクス株式会社                            |      | 代表者名        | 石川 秀實                                                                   |   |      |    |
|           |                                         |      | 窓口担当        | 宮田 智子                                                                   |   |      |    |
| 事業内容      | 電子応用装置の製造販売                             |      | URL         | <a href="https://www.thermonics.co.jp">https://www.thermonics.co.jp</a> |   |      |    |
| 主要製品      | 高周波誘導加熱応用装置(高周波焼入れ・焼き戻し装置、溶解装置、特殊加熱装置等) |      |             |                                                                         |   |      |    |
| 住所        | 神奈川県相模原市中央区田名塩田 1-13-6                  |      |             |                                                                         |   |      |    |
| 電話/FAX 番号 | 042-777-3411/042-777-3277               |      | E-mail      | info@thermonics.co.jp                                                   |   |      |    |
| 資本金(百万円)  | 40                                      | 設立年月 | 昭和 48 年 9 月 | 売上(百万円)                                                                 | — | 従業員数 | 59 |

## 2. PR事項

## 『 お客様のニーズに合わせた高周波誘導加熱システムをご提案致します 』

誘導加熱を応用した製品を作り続けてまもなく 50 年。高周波電源装置から加熱コイル、付帯設備に至るまで全て自社で対応しているため、お客様のニーズに合わせた最適な誘導加熱システムのご提案ができます。そして、設計～アフターサービスまでの全てにおいて、ご満足頂けるモノづくりに注力致します。



■トランジスタ式高周波発振機

より高度な誘導加熱を目指し研究開発棟(テクニカルセンター)を新設しました。産学官連携での研究開発を行っております。



■テクニカルセンター外観

## 誘導加熱とは

電源から供給された電力が磁界エネルギーに変換され、それがワーク(被加熱物)に渦電流を発生して熱エネルギーとなり、温度の上昇が起こります。



■高周波焼入れ装置一例

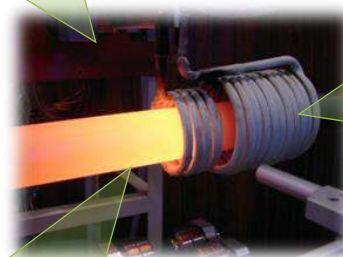

## 誘導加熱の特徴

- ・エネルギーロスが少ない
- ・局所加熱できる
- ・クリーンな加熱ができる
- ・安定した加熱が行える
- ・作業環境の改善が図れる

## 誘導加熱応用分野(一例)

- ・熱処理: 焼入れ, 焼き戻し, 調質
- ・接合: ロー付, 半田付, パイプ溶接
- ・溶解: 非鉄金属溶解, 真空溶解
- ・その他: 焼嵌め, 鍛造加熱, 転造, 焼結, 単結晶引上等

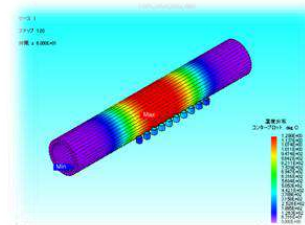

■電磁界・熱解析イメージ

## 3. 特記事項(期待される応用分野等)

- ・平成 18 年度かながわ中小企業モデル工場に指定される
- ・平成 22 年度戦略的基盤技術支援事業に採択される(自溶合金再溶融システムに関する研究)
- ・令和元年度地球温暖化防止活動環境大臣賞



## 製品・技術 PR レポート

## 1. 企業概要

|           |                                     |      |             |                                                           |     |      |    |
|-----------|-------------------------------------|------|-------------|-----------------------------------------------------------|-----|------|----|
| 会社名       | 有限会社野火止製作所                          |      | 代表者名        | 川上 博史                                                     |     |      |    |
|           |                                     |      | 窓口担当        | 川上 剛毅                                                     |     |      |    |
| 事業内容      | レーザー切削、精密板金加工                       |      | URL         | <a href="https://nobidome.com/">https://nobidome.com/</a> |     |      |    |
| 主要製品      | 精密板金、ロボット部品、サイン&ディスプレイ、医療器部品、モニュメント |      |             |                                                           |     |      |    |
| 住所        | 〒352-0011 埼玉県新座市野火止 3-2-48          |      |             |                                                           |     |      |    |
| 電話/FAX 番号 | 048-481-2300/048-481-2304           |      | E-mail      | kawakamig@nobidome.co.jp                                  |     |      |    |
| 資本金(百万円)  | 30                                  | 設立年月 | 昭和 35 年 8 月 | 売上(百万円)                                                   | 461 | 従業員数 | 36 |

## 2. PR事項

## 『ファイバーレーザーによる高品位切削と化粧溶接』

当社は3次元CAD(アマダ製)によるレーザー&精密板金で速く、安心価格、高品質と3拍子揃っている部分があります。最新鋭ファイバーレーザー1台と炭酸ガスレーザー1台を保有し、ネットワークベンダー 2台、3D加工可能なルーター1台、アルミやステンレスや薄い鉄板を溶接できる、交流・直流両用の加工機、バリトリ面トリ機、ガラスとセラミックのショットブラスト機他多数の設備を有し、レーザー&精密板金をベースにした当社のトータル技術は、さらに広い範囲の市場ニーズに対応しています。また、近年では、コストダウン可能な代替加工方法を技術者が、相手方の担当者や技術者に直接提案し、需要を掘り起こすVE提案営業を展開して、新技術、新素材など先端技術と有機的に複合させ新しい価値を持つ製品加工技術を生み出しています。

## ★板金加工

レーザーによる切削から曲げ、溶接、塗装、組立に至るまで、「ワンストップソリューション」を合言葉に高度な技術で板金加工することで、品質、納期、コストに対するお客様からの揺るぎないご期待に応えています。

「はやい」、「仕上がりがきれい」、「ワンストップでトータル加工」を強みとしています。

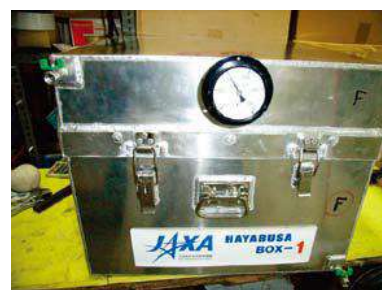

小惑星探査機「はやぶさ」の回収ボックスの製作協力をしました。

## ★サイン&amp;ディスプレイ

当社は、プログラミングチームとレーザー切削加工チームが一体となって、サインを「どこよりも早く、きれいに」仕上げることに全力を傾注しています。様々な業種の方々からサインの注文を承っており、バリエーション豊かなLED付きチャンネル文字のご注文も増えております。



チャンネル文字



金属の切り文字

## 3. 特記事項（期待される応用分野等）

- 新型コロナ対策としての「透明アクリル製簡易組立型パーテーション」のオーダーメイド受注  
社内会議、顧客との接客場面等での感染予防対策製品として希望サイズ・デザインで製作可能
- 内外装工事関連のパーツ、サイン、案内板等の製作  
ホテル、商業施設、オフィスビル、市役所他の公共施設等の内外装工事関連の金属・アクリル製品やパーツ、LED付案内板の製作も請け負っています。

# 製品・技術 PR レポート

## 1. 企業概要

|          |                                  |      |             |         |                                                                             |      |    |
|----------|----------------------------------|------|-------------|---------|-----------------------------------------------------------------------------|------|----|
| 会社名      | 野村産業 株式会社                        |      |             | 代表者名    | 野村 洋一                                                                       |      |    |
|          |                                  |      |             | 窓口担当    | 野村 利幸                                                                       |      |    |
| 事業内容     | 各種受託加工                           |      |             | URL     | <a href="http://www.nomura-sangyo.co.jp">http://www.nomura-sangyo.co.jp</a> |      |    |
| 主要製品     | 精密板金加工、装置の筐体製作、プレス加工、溶接加工、切削加工、等 |      |             |         |                                                                             |      |    |
| 住所       | 東京都府中市西原町 1-13-3                 |      |             |         |                                                                             |      |    |
| 電話番号     | 042-576-6131                     |      |             | FAX 番号  | 042-577-2891                                                                |      |    |
| 資本金(百万円) | 20                               | 設立年月 | 昭和 28 年 9 月 | 売上(百万円) | 1,100                                                                       | 従業員数 | 84 |

## 2. PR事項

### 野村産業は『精密板金加工』『筐体製作』の専門メーカーです。

弊社は1936年の創業以来、より良い品質の製品をお客様にお届けしようと研鑽に励んでまいりました。その間材料をステンレスに特化し、技術を精密板金加工と各種筐体製作に集中して努力を重ねました結果、お蔭さまで何とかお客様にもご満足いただける品質の製品をご提供できるようになったと自負しております。

今後とも飽くことない創意工夫と開発精神を基盤として、日夜たゆまぬ品質管理と製品開発に挑戦し、併せて技術力の向上とサービスの高度化を図って行きます。

～たゆまぬ品質管理で、より高度な生産・技術・サービスをめざしております～

#### ●岩手工場

1968年9月に第一工場建設、1988年4月に第二工場を建設し、以降も増築並びに最新設備(CNCパンチレーザ一複合機/Trump社製、ベンダーハイブリッド、YAGレーザー、など)を導入し、主力生産工場として精密板金加工の量産体制を確立致しました。

【SUS304 1.5t バフ仕上げ】  
＜給水器外観部品＞



【SUS304-HL 0.8t】  
＜装置部品＞



【SUS304-2B】  
＜交通信号機筐体＞



#### ●精密板金加工

ステンレス(SUS304、430、316etc HL、No. 4、#400、2Bなど)のNCタレパン加工、レーザー加工、プレス・曲げ加工、溶接加工等を得意としております。板厚は0.5～6t(レーザー加工による切断は20t)まで製作が出来ます。

## 3. 特記事項

2001年4月 ISO-9001取得(本社工場、岩手工場)

2004年4月 ISO-14001取得(本社工場)

1996年8月 インドネシアからの技能実習生の受入を行い、現場の技術習得だけではなく、日本とインドネシアの文化交流をすすめています。

## 製品・技術 PR レポート

## 1. 企業概要

|           |                              |      |              |                                                           |     |      |    |
|-----------|------------------------------|------|--------------|-----------------------------------------------------------|-----|------|----|
| 会社名       | 株式会社ハイメックス                   |      | 代表者名         | 中島 俊英                                                     |     |      |    |
|           |                              |      | 窓口担当         | 中島 俊英                                                     |     |      |    |
| 事業内容      | 機械設計・製造・販売                   |      | URL          | <a href="http://www.himecs.com">http://www.himecs.com</a> |     |      |    |
| 主要製品      | エアカプセル&ハイロック、マテハン小道具、フリコンロール |      |              |                                                           |     |      |    |
| 住所        | 〒203-0042 東京都東久留米市八幡町 1-3-34 |      |              |                                                           |     |      |    |
| 電話/FAX 番号 | 042-473-3066 / 042-475-4110  |      | E-mail       | tnakajima@himecs.com                                      |     |      |    |
| 資本金(百万円)  | 30                           | 設立年月 | 昭和 60 年 12 月 | 売上(百万円)                                                   | 420 | 従業員数 | 42 |

## 2. PR事項

## 『オンリーワンテクノロジーを追求し、機械分野の便利屋を目指します』

HIMECSは、ハイグレード(HI-GRADE)なメカトロニクス(MECHATRONICS)を表し、企業の目指す方向を示しています。常にユニークで新鮮な発想とオンリーワン技術による物づくりをとおして、「カプセル事業」「マテハン事業」「ロール事業」「アウトソーシング事業」を展開しています。『Coordinate for Your Convenience』をモットーに、開発から生産まで新発想・新感覚で様々なニーズに合わせて対応いたします。

## カプセル事業

## 新発想・新感覚の製品を提供

エアシャフト・コアチャックの分野で「新発想・新感覚」をお届けいたします。エアカプセル・ハイロックをはじめ、数々の実績と経験をもとにご提案をし、お客様のニーズにきめ細かく対応した製品づくりを行っています。



エアカプセル



オプスロック

【主な活動フィールド】  
**コンバーティング業界**  
 (液晶・半導体・燃料電池等の製造プロセスに活用される特殊印刷技術)



## マテハン事業

## 新しい概念で業界に貢献

「マテハン小道具」という全く新しい概念で業界に貢献します。斬新なアイデアを創造し、お客様のご要望を製品として具体化し、カタチにしています。



ロールピッカー

## アウトソーシング事業

開発から生産までニーズに対応  
 開発から生産まで、お客様のニーズに合わせて対応いたします。

## 製造拠点:

東京都東久留米市  
 東京都武蔵村山市  
 群馬県安中市

## ロール事業

## 品質と信頼のオンリーワン技術

独自のノウハウに基づく「オンリーワン」技術で、品質と信頼性の高いロールを製作いたします。

## 3. 特記事項 (期待される応用分野等)

- 取得特許件数(海外も含む)14件 特許出願中 2件
- 東京大学と『複合ロールの精度向上』及び東京農工大学と『チャック精度』について共同研究中

## 製品・技術 PR レポート

## 1. 企業概要

|           |                           |      |             |                                                             |     |      |    |
|-----------|---------------------------|------|-------------|-------------------------------------------------------------|-----|------|----|
| 会社名       | 株式会社 羽村金型                 |      | 代表者名        | 池羽 幸夫                                                       |     |      |    |
|           |                           |      | 窓口担当        | 池羽 幸夫                                                       |     |      |    |
| 事業内容      | 金型設計・製作                   |      | URL         | <a href="http://www.hkml.co.jp/">http://www.hkml.co.jp/</a> |     |      |    |
| 主要製品      | 精密プラスチック・ダイキャスト金型、簡易金型    |      |             |                                                             |     |      |    |
| 住所        | 東京都羽村市神明台 4-2-24          |      |             |                                                             |     |      |    |
| 電話/FAX 番号 | 042-554-7360/042-554-1791 |      | E-mail      | home@hkml.co.jp                                             |     |      |    |
| 資本金(百万円)  | 30                        | 設立年月 | 昭和 51 年 2 月 | 売上(百万円)                                                     | 100 | 従業員数 | 10 |

## 2. PR事項

『 部品の一体化に強みあり。工程削減と品質・精度向上をご提案します! 』

**2次元紙図面**  
(イメージ)





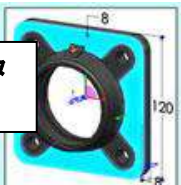

**3次元データ**  
(イメージ)

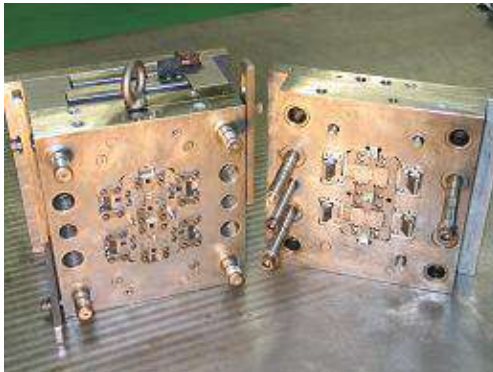

3D CAD/CAM で設計、  
加工用データまで保存  
して10年保証します



## 複数部品一体化事例

|                                                                                                                                      |                                                                                                                                     |                                                                                                                                    |                                                                                                                                                |
|--------------------------------------------------------------------------------------------------------------------------------------|-------------------------------------------------------------------------------------------------------------------------------------|------------------------------------------------------------------------------------------------------------------------------------|------------------------------------------------------------------------------------------------------------------------------------------------|
| <p><b>光学部品</b><br/>レンズとホルダー一体化<br/>インサートモールド</p>  | <p><b>特殊コイル</b><br/>リード端子と一体化<br/>インサートモールド</p>  | <p><b>防水型ケース</b><br/>透明窓とウレタン被覆<br/>二色成型型</p>  | <p><b>ソレノイドバルブ</b><br/>外筒と金具/端子一体化<br/>3方向スライド型(2ヶ取)</p>  |
|--------------------------------------------------------------------------------------------------------------------------------------|-------------------------------------------------------------------------------------------------------------------------------------|------------------------------------------------------------------------------------------------------------------------------------|------------------------------------------------------------------------------------------------------------------------------------------------|

当社はこれまで1200種類の金型製作を通して「10年保証の金型」をモットーに3次元 CAD/CAM による高品質化、合理化を図り、複雑形状製品にも多様な方式を駆使した高品質金型を提供する事で匠の技を磨いてまいりました。今後も匠の精神と更なる技術研鑽でお客様のご希望にお応えしてまいります。

## 是非一度ご相談下さい!

- 3次元 CAD/CAM による高品質金型
- 特殊スライドコアを駆使する複雑形状品
- 簡易金型による短納期試作品
- 製品二次加工も含む成形品委託生産
- ダイキャスト金型の設計製作  
(アルミ、亜鉛、マグネシウム)

## 3. 特記事項 (期待される応用分野等)

- 平成21年度ものづくり中小企業製品開発等支援補助金 認定

## 製品・技術 PR レポート

### 1. 企業概要



|           |                                   |      |              |                                                           |     |      |    |
|-----------|-----------------------------------|------|--------------|-----------------------------------------------------------|-----|------|----|
| 会社名       | 株式会社 フジダイヤ                        |      | 代表者名         | 篠崎 好夫                                                     |     |      |    |
|           |                                   |      | 窓口担当         | 篠崎 拓也                                                     |     |      |    |
| 事業内容      | ダイヤモンド・CBN・超硬工具 製造販売              |      | URL          | <a href="http://fujidia.co.jp/">http://fujidia.co.jp/</a> |     |      |    |
| 主要製品      | ダイヤモンド・CBN・超硬の切削工具、ダイヤモンド・CBN の砥石 |      |              |                                                           |     |      |    |
| 住所        | 〒192-0352 東京都八王子市大塚651-1          |      |              |                                                           |     |      |    |
| 電話/FAX 番号 | 042-670-7871 / 042-670-7314       |      | E-mail       | office@fujidia.co.jp                                      |     |      |    |
| 資本金(百万円)  | 35                                | 設立年月 | 昭和 33 年 11 月 | 売上(百万円)                                                   | 200 | 従業員数 | 15 |

### 2. PR事項

#### 『ダイヤモンド工具に替えてみませんか!』

当社は、ダイヤモンドバイト・ダイヤモンドドレッサーの一貫専門企業であり、「品質のフジダイヤ」として高い評価を頂いております。特に、ダイヤモンドの精密加工技術を活用して開発した超精密加工用PCDバイトは、長寿命でランニングコストに優れ、精密加工の先進化に貢献する製品として注目されています。

#### ◆最新のPCD(多結晶焼結ダイヤモンド)工具

| 製品例                                                                                                         | 特徴                                                                                                                                                                                                                                                                                                                      |
|-------------------------------------------------------------------------------------------------------------|-------------------------------------------------------------------------------------------------------------------------------------------------------------------------------------------------------------------------------------------------------------------------------------------------------------------------|
|  <p>PCDエンドミル</p>         | <p><b>【刃先形状の自在性】</b><br/>           ◇インサート、ロウ付けバイト、エンドミルなどで刃先のノーズR、角度、刃長など標準品にないものも、自由に設計・製作が可能</p> <p><b>【達成面精度の向上】</b><br/>           ◇ダイヤモンド粒径1<math>\mu</math>m以下のPCD素材採用インサート・バイト工具でRa0.8以下の面精度を達成<br/>           (旋削で連続的な加工物の、外径・端面を送り切削した場合)</p> <p>◇ダイヤモンド粒径10<math>\mu</math>m前後のPCD素材採用工具では難削材加工や長寿命加工を実現</p> |
|  <p>PCDバイト&amp;インサート</p> | <p><b>【被削材分野の拡大】</b><br/>           ◇アルミ、真ちゅうだけでなくFRP、樹脂、炭素系など鉄鋼系を除く多くの分野への応用拡大が可能</p>                                                                                                                                                                                                                                  |

#### ◆最新ダイヤモンド・CBN 砥石を短納期で製作

| 製品例                                                                                                     | 特徴                                                                                                                                                                                                                |
|---------------------------------------------------------------------------------------------------------|-------------------------------------------------------------------------------------------------------------------------------------------------------------------------------------------------------------------|
|  <p>ダイヤモンド・CBN砥石</p> | <p><b>【~<math>\phi</math>305のダイヤモンド・CBN ホイールなら...】</b><br/>           ◇超硬工具研磨用などのレジンボンドホイールでは金型製作工程短縮化・共通化を図り製作工期短縮を実現<br/> <math>\phi</math>305以下のストレート(1A1型、3A1型)及びカップ(6A2型、11A2型、12A2型)形状製品では「製作納期:2週間」で納入</p> |

・CBN(ホラゾン)とは:合成物質で立方晶窒化ホウ素の略称。高硬度鋼、鋳鉄加工用。

### 3. 特記事項 (期待される応用分野等)

- ダイヤモンド工業協会(IDA)員
- 1996年 産学公助成事業 採択「CVDダイヤモンド薄膜の切削工具への応用」(東京都、電通大)
- 2014年 中小企業ものづくり革新事業 採択(「集積回路用検査部品の超微細加工を可能とするPCDバイトの開発」)

## 製品・技術 PR レポート

### 1. 企業概要

|           |                                 |      |              |                                                             |       |      |     |
|-----------|---------------------------------|------|--------------|-------------------------------------------------------------|-------|------|-----|
| 会社名       | 武州工業 株式会社                       |      | 代表者名         | 林 英徳                                                        |       |      |     |
|           |                                 |      | 窓口担当         | 平井 直之                                                       |       |      |     |
| 事業内容      | 各種受託加工                          |      | URL          | <a href="http://www.busyu.co.jp">http://www.busyu.co.jp</a> |       |      |     |
| 主要製品      | パイプ曲げ加工、板金・プレス加工、レーザー切断加工、他     |      |              |                                                             |       |      |     |
| 住所        | 本社 / 〒 198-0025 東京都青梅市末広町 1-2-3 |      |              |                                                             |       |      |     |
| 電話/FAX 番号 | 0428-31-0167 / 0428-31-3774     |      | E-mail       | hirai@busyu.co.jp                                           |       |      |     |
| 資本金(百万円)  | 40                              | 設立年月 | 昭和 26 年 12 月 | 売上(百万円)                                                     | 1,600 | 従業員数 | 150 |

### 2. PR事項

#### 『パイプ曲げ加工』『板金加工』『溶接加工』『レーザー切断加工』はお任せ下さい

～連携している企業と一体になり設計から量産までの「総合 L/T の短縮」が出来ます～  
 昭和26年創業より自動車用の熱交換器パイプ及び板金部品の製造一筋に 55 年間の製造実績があります。多品種少量生産の時代へと変化して行く中で、生産企画、生産設備を時代にマッチさせ、さまざまな品物に対応できる「ものづくり」を行って参ります。

#### ●1 個流し生産

武州工業のモノづくりを支える「1 個流し生産」。一人の技術者が多能工として、材料の調達から加工、品質管理、納期管理まで一貫して行っています。技術者一人ひとりが製品に対して責任の所在を明確化した生産体制です。

#### ● 溶接・ロー付け加工

ロボット溶接、三次元レーザー、黄銅パイプ友ロー付け、アルミロー付け、電気溶接、ガス溶接は若い人材を育成し継続的に教育訓練を行い、高い技術力で確かな製品をお届けします。



#### ●パイプ曲げ加工

自社開発の設備、治具を使って、月産 800 種類/40 万本のパイプ曲げ加工を行っています。トラック、特殊車両、自動車等に使用する吸気系、ヒーター用のパイプが中心です。



#### ●板金加工

トラック、建設機械、特殊車両の自動車部品を製造しています。4kwレーザー、三次元レーザー、ロボット溶接等の設備と技術者の高い技術力で確かな製品をお届けします。



### 3. 特記事項（期待される応用分野等）

●弊社は ISO-9001、ISO-14000 を 2019 年に卒業。現在はSDGsをベンチマークに品質管理、環境保全活動を行っております。

## 製品・技術 PR レポート

### 1. 企業概要

|           |                               |      |                                                             |                        |       |      |    |
|-----------|-------------------------------|------|-------------------------------------------------------------|------------------------|-------|------|----|
| 会社名       | 有限会社 ベスト青梅                    | 代表者名 | 太田 剛彦                                                       |                        |       |      |    |
|           |                               | 窓口担当 | 鈴木 康晴                                                       |                        |       |      |    |
| 事業内容      | 建具金物及び産業機器用製品の設計・製造           | URL  | <a href="https://best-grp.co.jp">https://best-grp.co.jp</a> |                        |       |      |    |
| 主要製品      | 住宅用商品、ラバトリー商品、ドアシステム、産業機器用商品他 |      |                                                             |                        |       |      |    |
| 住所        | 〒198-0024 東京都青梅市新町 8-9-1      |      |                                                             |                        |       |      |    |
| 電話/FAX 番号 | 0428-31-7201/0428-31-7203     |      | E-mail                                                      | bestome@best-grp.co.jp |       |      |    |
| 資本金(百万円)  | 75                            | 設立年月 | 昭和 42 年 1 月                                                 | 売上(百万円)                | 1,500 | 従業員数 | 70 |

### 2. PR事項

#### 『ユニバーサルデザインの基本思想を貫くベスト製品』



「より多くの人に  
使いやすく」

安全・安心に配慮された製品を豊富にラインナップしています。住宅やオフィス、商業施設等多くの物件に採用して頂いています。「永く、安全、安心にお使い頂きたい」そんな想いを込めて日々研究・挑戦を重ねています。

#### ◆カラーユニバーサルデザイン認証取得



No.610N-H 打掛錠

建築金物として初めてカラーユニバーサルデザイン認証を取得。色と文字の 2 つの伝達手段でより正しく情報を伝えます。

#### ◆ベスト独自のユニバーサルデザイン



No.263 プッシュ錠錠

使いやすさと安全・安心を感じて頂けるようなデザインの新しい在り方を追求して製品化しています。

#### ◆第7回 キッズデザイン賞受賞



No.1912 表示付ボルト

子どもにとって安全であるという事は多くの人にとっても安全であると考え、キッズデザインの理念を商品開発に導入しています。

### 3. 特記事項（期待される応用分野等）

- HEADベストセレクション賞2012受賞 点検口シリーズ
- 開口部を一つのユニットとして捉えた、「開口部のトータルデザイン」の研究・開発にも取り組んでいます。
- 株式会社ベストのホームページにもアクセスして下さい。<https://www3.best-x.co.jp>

## 製品・技術 PR レポート

## 1. 企業概要

|           |                                      |      |             |                                                                     |     |      |   |
|-----------|--------------------------------------|------|-------------|---------------------------------------------------------------------|-----|------|---|
| 会社名       | 株式会社星製作所                             |      | 代表者名        | 星 肇                                                                 |     |      |   |
|           |                                      |      | 窓口担当        | 鈴木 道人                                                               |     |      |   |
| 事業内容      | 精密板金加工                               |      | URL         | <a href="http://www.bankincase.com/">http://www.bankincase.com/</a> |     |      |   |
| 主要製品      | 電子機器の板金筐体設計・製造                       |      |             |                                                                     |     |      |   |
| 住所        | 〒192-0152 東京都八王子市美山町 2161-15 美山工業団地内 |      |             |                                                                     |     |      |   |
| 電話/FAX 番号 | 042-659-0808/042-659-0880            |      | E-mail      | info@hoshi-ss.co.jp                                                 |     |      |   |
| 資本金(百万円)  | 5                                    | 設立年月 | 昭和 59 年 4 月 | 売上(百万円)                                                             | 115 | 従業員数 | 8 |

## 2. PR事項

## 『板金筐体設計・製作！ 図面無し・試作・少量でもスピーディーに対応！』

当社は、板金筐体に特化し、お客様に最適な仕様の板金筐体を最新設備やデジタル機器を駆使し、1個から設計・製造致します。

## ●エンジニアの悩み

- ✓ 板金ケースに独自性が欲しい。
- ✓ 既製品のケースでは部品が入らない。
- ✓ 発注したいがどの様な構造が適切なのか選定に苦労している。
- ✓ ケース内でどのように部品を配置したらよいか、構造のアドバイスが欲しい。
- ✓ 試作検討用なので、1個だけ発注したい。



ネットワーク接続



## ●当社の解決法

エンジニアの悩みを即座に解決し、設計手戻りも予防。開発期間短縮に貢献します。

- ✓ アートワークデータから3D CAD筐体設計します。
- ✓ 直感的に分りやすいデザイン検証:3D スキャナーにより収納する部品もデータ化し、ケース内の部品配置をリアルに検証できます。
- ✓ 設計データはデジタル板金加工と融合しており、即座に製作を開始できます。
- ✓ ウェブでも見積が可能です。板金ケース.COM(<http://www.bankincase.com/>)

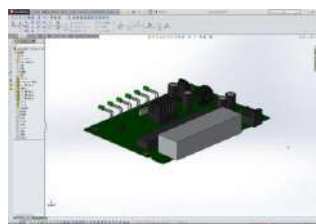

## ●設計製造プロセス

| 収納部品                                                                                | 収納部品 3D 化                                                                           | 3D イメージ筐体                                                                            | 板金完成イメージ                                                                              |
|-------------------------------------------------------------------------------------|-------------------------------------------------------------------------------------|--------------------------------------------------------------------------------------|---------------------------------------------------------------------------------------|
|  |  |  |  |

## 3. 特記事項（期待される応用分野等）

- 平成26年:経済産業省「中小企業IT経営力大賞 2014」審査員会奨励賞受賞
- 平成27年度末:リバースエンジニアリング(現物を3D スキャナーで計測しデータ作成するサービス)事業開始
- 平成29年:経済産業省「攻めのIT経営中小企業百選」選定企業となる



## 製品・技術 PR レポート

### 1. 企業概要

|           |                                                                                                            |      |             |         |                                                                 |      |     |
|-----------|------------------------------------------------------------------------------------------------------------|------|-------------|---------|-----------------------------------------------------------------|------|-----|
| 会社名       | 株式会社 ホリコー                                                                                                  |      |             | 代表者名    | 堀 隆一                                                            |      |     |
|           |                                                                                                            |      |             | 窓口担当    | 市田 隆行                                                           |      |     |
| 事業内容      | プレス金型・板金加工                                                                                                 |      |             | URL     | <a href="https://www.horiko.co.jp">https://www.horiko.co.jp</a> |      |     |
| 主要製品      | プレス金型・治具設計および製作<br>プレス板金加工(自動車、航空機向けの試作・量産品)                                                               |      |             |         |                                                                 |      |     |
| 住所        | 本社/〒208-0004 東京都武蔵村山市本町 2-103-5<br>瑞穂工場/〒190-1201 東京都西多摩郡瑞穂町二本木 543<br>青森工場/〒033-0142 青森県青森市大字野木字山口 245-13 |      |             |         |                                                                 |      |     |
| 電話/FAX 番号 | 042-556-2221/042-557-1950                                                                                  |      |             | E-mail  | ichita@horiko.co.jp                                             |      |     |
| 資本金(百万円)  | 27                                                                                                         | 設立年月 | 昭和 39 年 1 月 | 売上(百万円) | 1,600                                                           | 従業員数 | 100 |

### 2. PR事項

#### 『 責任感と技術革新で最適解をご提供、多様な能力が融合したモノづくり組織 』

- 自社での金型・治具設計製作、試作部品加工、及び量産品生産までの一貫製造体制で、高難度品や
- 変種変量品を短納期・高品質でお客様にお届けします。
- 特に高張力鋼板やステンレス・アルミ・インコネル等の難加工材のプレス加工に積極的に取り組み、
- 成形シミュレーションや3次元測定機を活用した設計・開発段階での技術検討、経験に裏付けされた
- プレス加工と板金加工の統合技術により QCD の最適解をご提案します。

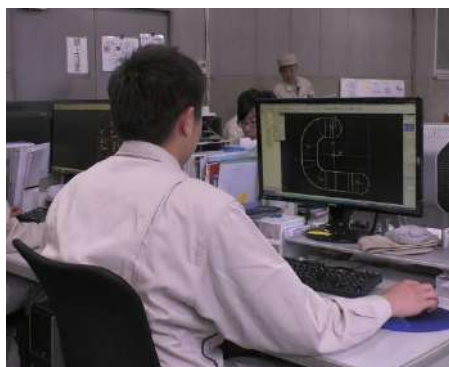
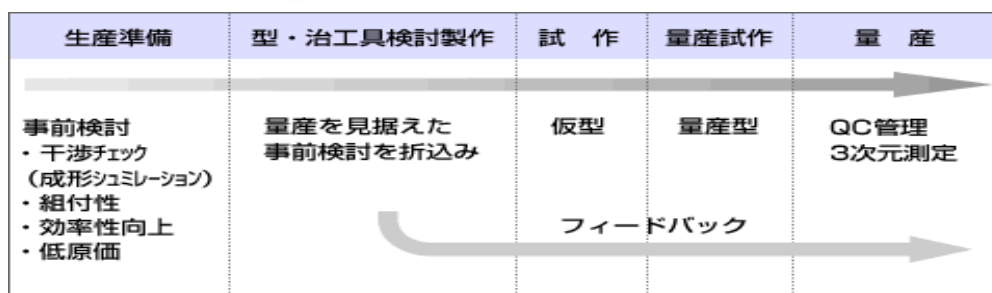

### 3. 特記事項 (期待される応用分野等)

- 2018 年 JISQ9100:2016(航空宇宙防衛) 認証取得

## 製品・技術 PR レポート

### 1. 企業概要

|          |                           |      |             |                                                                   |   |      |    |
|----------|---------------------------|------|-------------|-------------------------------------------------------------------|---|------|----|
| 会社名      | マノ精工 株式会社                 |      | 代表者名        | 林 愛子                                                              |   |      |    |
|          |                           |      | 窓口担当        | —                                                                 |   |      |    |
| 事業内容     | 精密機械部品製造                  |      | URL         | <a href="http://www.mano-seiko.jp/">http://www.mano-seiko.jp/</a> |   |      |    |
| 主要製品     | 釣具リール部品、自動車部品、油圧部品、複写機部品等 |      |             |                                                                   |   |      |    |
| 住所       | 東京都立川市幸町 1-12-9           |      |             |                                                                   |   |      |    |
| 電話番号     | 042-536-1566              |      | FAX番号       | 042-536-1599                                                      |   |      |    |
| 資本金(百万円) | 10                        | 設立年月 | 昭和 23 年 2 月 | 売上(百万円)                                                           | — | 従業員数 | 50 |

### 2. PR事項

#### 『 極細のパイプ曲げ技術で精密金属部品を加工 』

日本一細いパイプ曲げ加工技術により、糸が絡まない釣具リール部品を独自で開発。  
高い技術力が評価され、国内リール部品市場のトップシェアを誇る。

#### 従来不可能だった極細のパイプ曲げ加工により、国内リール部品市場のトップシェアを誇る

大手釣具メーカーに依頼された極細パイプの曲げ加工は、糸が絡まないリールを作る上で不可欠な技術でしたが、パイプの直径が細くなるほど、曲げる際にしわが発生し、業界ではどの企業も達成し得なかった技術でした。当社では、厚さ0.2mmのステンレスで製造した直径3mmのパイプをしわを発生させずに曲げることに成功。これにより、大手釣具メーカーの信頼が得られ、国内リール部品市場のトップシェアを誇っています。

#### 独自の金属加工技術で、 顧客から寄せられる如何なる要求にも対応

カメラ部品メーカーとして創業した当社は、金属部品の精密加工を得意とし、自動車や電気機器など、様々な分野の部品加工を手がけています。

高い加工技術に磨きを掛け、他社には真似のできない独自の金属加工技術を確立することで、お客様から寄せられる難しい注文にも対応。

「金属加工ならマノ」と言うお客様からの絶大な信頼を得ています。



【日本で一番細いパイプベンダー機を考案、量産化に成功】



直径3ミリ、厚さ0.2ミリのステンレスパイプを加工

#### 様々なネットワークを構築することで得られた高い加工技術

社長は、常日頃から、技術課題の解決やビジネスチャンス発見のためのアンテナを張り巡らせています。商工会議所副会頭として積極的に異業種交流活動を主宰するほか、優れた企業や研究機関の情報を入手すれば、全国どこへでも飛んで行きます。当社の優れた加工技術もこうした精力的な取組が実を結んだものといえます。

### 3. 特記事項

- 2004年 東京商工会議所 第一回「勇気ある経営大賞」優秀賞受賞
- 2005年 東京都 ものづくり人材育成 知事賞受賞
- 2006年 経済産業省・中小企業庁「明日の日本を支える元気なモノ作り中小企業 300社」に選定

## 製品・技術 PR レポート

## 1. 企業概要

|          |                                |      |          |         |                                                           |      |    |
|----------|--------------------------------|------|----------|---------|-----------------------------------------------------------|------|----|
| 会社名      | 株式会社丸和製作所                      |      |          | 代表者名    | 中野 健太郎                                                    |      |    |
|          |                                |      |          | 窓口担当    | 中野 健太郎                                                    |      |    |
| 事業内容     | 板金／製缶／精密板金／デザイン                |      |          | URL     | <a href="http://maruwa-ss.com/">http://maruwa-ss.com/</a> |      |    |
| 主要製品     | 鉄、ステンレス、アルミ、銅、真鍮を使用した製品／筐体フレーム |      |          |         |                                                           |      |    |
| 住所       | 〒196-0001 東京都昭島市美堀町4-8-2       |      |          |         |                                                           |      |    |
| 電話／FAX番号 | 042-541-4577 / 042-545-2262    |      |          | E-mail  | maruwa@ss.ai-link.ne.jp                                   |      |    |
| 資本金(百万円) | 10                             | 設立年月 | 1960年12月 | 売上(百万円) | -                                                         | 従業員数 | 24 |

## 2. PR事項

『板金製品・筐体フレームはもちろん、貴社工場で必要な  
台車などの板金設備は特殊部隊がお邪魔して承ります。』

当社では板材を使用した板金、精密板金全般、アングルチャンネルなどの鋼材を使用した製缶を主としております。2㎡を超える筐体フレームから1mmの曲げまでご対応できます。

半世紀以上培われてきた板金技術と他社にはない特殊な設備により、幅広い商品を確かな技術でご提供致します。独自技術やノウハウを活かして自社ブランド製品も製作しております。

ステンレスの板で  
製作した筐体



鉄のアングル、チャンネルで  
製作したフレーム



高級ブランド店の外装  
(採寸して部品供給)



- 写真は大物しか示していませんが、機械設備メーカーでも出来ない微細加工も得意としております。
- 工業製品に限らず、社内のデザイナーにてノベルティーもご製作いたします。その為、特定分野のお取引先様だけではなく、多分野業界から個人のお客様までご対応させて頂いております。

- 板金事業では、半導体・通信機・医療機器分野での精密板金部品および筐体の製品を中心に、車軸や産機分野での板金・プレス部品等、幅広いニーズに対応しています。

《板金事業》 建設機械部品、収納装置類、冷却用ブロワ、表示パネル類、産業機器部品

《精密板金》 通信機器、医療機器

## 3. 特記事項（期待される応用分野等）

- 工場向け分野: 自動車工場、食品工場、高級ブランド店舗向けなどに、台車や作業台なども特注で製作させて頂いております。
- 2016年度 東京都「東京ビジネスデザインアワード 2016」テーマ賞および優秀賞を受賞

## 製品・技術 PR レポート

## 1. 企業概要

|           |                                        |      |              |         |                                                                             |      |    |
|-----------|----------------------------------------|------|--------------|---------|-----------------------------------------------------------------------------|------|----|
| 会社名       | 株式会社 ミズキ                               |      |              | 代表者名    | 水木 太一                                                                       |      |    |
|           |                                        |      |              | 窓口担当    | 常盤 明彦                                                                       |      |    |
| 事業内容      | ねじ他、精密金属加工部品の製造・販売                     |      |              | URL     | <a href="https://www.mizuki-corp.co.jp/">https://www.mizuki-corp.co.jp/</a> |      |    |
| 主要製品      | 精密ネジ、シャフト、リードスクリュー、ウォームギア、歯車、ナット、ワッシャー |      |              |         |                                                                             |      |    |
| 住所        | 〒252-1121 神奈川県綾瀬市小園 717-14             |      |              |         |                                                                             |      |    |
| 電話/FAX 番号 | 0467-70-1710/0467-70-1770              |      |              | E-mail  | master@mizuki-corp.co.jp                                                    |      |    |
| 資本金(百万円)  | 27.5                                   | 設立年月 | 昭和 59 年 11 月 | 売上(百万円) | 1,200                                                                       | 従業員数 | 44 |

## 2. PR事項

『ご相談ください！』

『**圧造・転造技術をベースに、金属部品のスゴいVAを提案いたします！**』

お客様のご要望に沿って、難しい案件にも果敢にチャレンジし、最適な加工方法を検討します。

## ニーズに応える製品群

圧造、切削、プレスなど、高度な技術の融合による  
高い量産性と高精度を兼ね備えた金属加工部品



## 高度な生産技術力

精密加工、生産性向上のため製造設備を自社製造  
(M0.6 ネジ用転造機)



## 高度な品質保証能力

複雑な形状やお客様の様々な形状測定に対応

- ・三次元測定機
- ・真円度計
- ・レーザーマイクロ等



## 加工工程の提案事例-1

高コストの全切削 ⇒ パイプ材+プレス加工  
+切削加工化で  
VAを実現

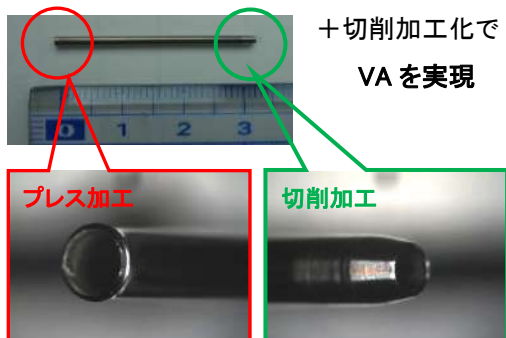

## 加工工程の提案事例-2

低コスト高品質への取り組み

【従来工法】  
圧造+切削加工

➡

【新規工法】  
圧造+転造加工  
(切粉ナシへ！)



## 不良ゼロの追及

画像選別機と、工程内不良削減のためのセンサ導入



## 3. 特記事項（期待される応用分野等）

- ISO9001、14001 認証取得済み、IATF16949 取得予定
- 世界中、何処へでも納品可能な輸出対応力、海外企業への対応力
- 品質・調査要求等、お客様からのご要望には徹底して対応

## 製品・技術 PR レポート

## 1. 企業概要

|           |                                        |       |             |                                                                     |     |      |    |
|-----------|----------------------------------------|-------|-------------|---------------------------------------------------------------------|-----|------|----|
| 会社名       | 株式会社 三鷹精工                              |       | 代表者名        | 山下 弘洋                                                               |     |      |    |
|           |                                        |       | 窓口担当        | 棚瀬 成人                                                               |     |      |    |
| 事業内容      | 各種ゲージ、計測機器、精密部品製作                      |       | URL         | <a href="http://www.mitakaseiko.com">http://www.mitakaseiko.com</a> |     |      |    |
| 主要製品      | 航空宇宙関連部品、精密部品、精密送りねじ、真円度測定機、静圧空気軸受、ゲージ |       |             |                                                                     |     |      |    |
| 住所        | 〒196-0021 東京都昭島市武蔵野 3-2-32             |       |             |                                                                     |     |      |    |
| 電話/FAX 番号 | 042-543-5161 / 042-543-5164            |       | E-mail      | tanase@mitakaseiko.com                                              |     |      |    |
| 資本金(百万円)  | 10                                     | 設立年月日 | 昭和 41 年 9 月 | 売上(百万円)                                                             | 300 | 従業員数 | 27 |

## 2. PR事項

『 精密機械加工 +  $\alpha$  で勝負します! 』

## ●サブミクロンのニーズに応える精密機械加工技術

- 製品の基礎はゲージ製作技術
  - ・ミクロンオーダーで測定するゲージ
- 製作に必要なサブミクロン加工技術

●精密機械加工 +  $\alpha$  とは

- 精密機械加工を裏付ける精密測定技術
- 精密機械加工後のラップ加工や磨き技術
- ラップや磨き加工後の精密組立
- 精密ねじ研削技術
- 残留ゴミの少ないクリーン部品

## 昭島発の人工衛星部品類

宇宙ではメンテが不可能なため、クリーンでストレスの少ない、高信頼性が要求されます



## ●長尺シャフト用横型真円度測定機

- 世界初 長尺シャフトを切断せずに任意の位置での真円度測定が可能
- 2017年度日本機械学会優秀製品賞を受賞
- 材料の無駄、工数の無駄を無くした環境にやさしい測定機



## ●現場向き真円度測定機

- A3 サイズでコンパクト
- 簡単な操作
- 測定時間が短い
- 製造現場に最適



## 3. 特記事項 (期待する応用分野等)

- 主要検査設備: 横型万能測長機(カールツァイス社)、パーフレクトコンパレーター(ライツ社)  
プロジェクションオプチメーター(カールツァイス社)、三次元測定機(ミツトヨ)

## 製品・技術 PR レポート

### 1. 企業概要

|           |                                             |      |             |         |                                                                         |      |     |
|-----------|---------------------------------------------|------|-------------|---------|-------------------------------------------------------------------------|------|-----|
| 会社名       | 株式会社 ミツ矢                                    |      |             | 代表者名    | 草間 誠一郎                                                                  |      |     |
|           |                                             |      |             | 窓口担当    | 野崎 佳英                                                                   |      |     |
| 事業内容      | めっき                                         |      |             | URL     | <a href="https://www.mitsuyanet.co.jp">https://www.mitsuyanet.co.jp</a> |      |     |
| 主要製品      | 電子部品・情報機器・自動車電装部品の電気めっき・無電解めっき・化成処理         |      |             |         |                                                                         |      |     |
| 住所        | 本社／東京都品川区西五反田 3-8-11 八王子工場／東京都八王子市明神町 1-2-2 |      |             |         |                                                                         |      |     |
| 電話／FAX 番号 | 042-642-7191 / 042-645-8789                 |      |             | E-mail  | y.nozaki@mitsuyanet.co.jp                                               |      |     |
| 資本金(百万円)  | 15                                          | 設立年月 | 昭和 34 年 2 月 | 売上(百万円) | 4,152                                                                   | 従業員数 | 313 |

### 2. PR事項

『 ミツ矢ならやってくれる。そんな期待には熱意をもって応えたい！  
ミツ矢はいわば、ユーザーの実験室です！！ 』

ミツ矢は、あらゆるめっき技術を提供していますが、その柱になるのは、貴金属めっき、一般めっき、化成処理の 3 つです。めっきなしに現代生活が語れなくなっているいま、ミツ矢は持てる技術をフルに活用して、さまざまな目的に応じためっきをお届けしています。

**コンサルティング型営業：** お客様のニーズにお応えするために、常にわずかな可能性があれば挑戦し続けています。新製品や新素材へのめっき技術の開発には、お客様と共同で研究開発が行える体制を整えています。

**生産体制：** 五反田、八王子、米沢、甲府の 4 工場からなり、互いに連携し合って、大量生産から少量多品種・多形状の生産まで、スピーディに対応しています。RoHS 対応めっきのご要求にも十分対応できます。

#### <充実した表面分析装置>



電子顕微鏡



蛍光X線分析装置



レーザー顕微鏡



デジタルマイクロスコープ

#### <特殊素材・難素材へのめっき>

半導体ウエハー、モリブデン、セラミックス、カーボン、ガラス、エンプラ、等

#### <ミツ矢が手掛けている主なめっきの種類>

| 区分     | めっき種類                                                                                                | 被めっき素材                       |
|--------|------------------------------------------------------------------------------------------------------|------------------------------|
| 貴金属めっき | 光沢金、無光沢金、光沢銀、無光沢銀、パラジウム-ニッケル合金、金-錫合金                                                                 | 鉄、ステンレス鋼、銅、銅合金、              |
| 一般めっき  | RoHS 対応めっき：ウスカフリー錫、鉛フリー無電解ニッケル<br>光沢ニッケル、半光沢ニッケル、無光沢ニッケル、<br>無電解ニッケル、黒ニッケル、ボンディング対応ニッケル、<br>光沢錫、無光沢錫 | アルミ、<br>アルミ合金(ダイキャスト)        |
| 化成処理   | RoHS対応化成処理：<br>6 価クロムフリーアルミ化成処理(クロムフリー、3 価クロム)<br>アロジン処理(自然色、有色)                                     | アルミ、アルミ合金<br>銅、銅合金<br>ステンレス鋼 |
| その他    | 各種変色防止処理                                                                                             |                              |

### 3. 特記事項 (期待する応用分野等)

- ISO 9001 認証取得(五反田工場、八王子工場、甲府工場、米沢工場)
- JIS Q 9100 認証取得(八王子工場)
- 東京都中小企業ものづくり人材育成 知事賞受賞

## 製品・技術 PR レポート

## 1. 企業概要

|           |                             |      |        |         |                                                         |      |   |
|-----------|-----------------------------|------|--------|---------|---------------------------------------------------------|------|---|
| 会社名       | 有限会社 モリヤ                    |      |        | 代表者名    | 舟山 瑞紀                                                   |      |   |
|           |                             |      |        | 窓口担当    | 舟山 瑞紀                                                   |      |   |
| 事業内容      | 精密プレス部品の脱脂洗浄と検査             |      |        | URL     | <a href="https://moriya-d.jp/">https://moriya-d.jp/</a> |      |   |
| 主要製品      | 精密プレス部品の脱脂洗浄と検査の委託業務        |      |        |         |                                                         |      |   |
| 住所        | 〒409-0112 山梨県上野原市上野原 2092-1 |      |        |         |                                                         |      |   |
| 電話/FAX 番号 | 0554-62-3403 / 0554-62-3339 |      |        | E-mail  | info@moriya-d.jp                                        |      |   |
| 資本金(百万円)  | 800                         | 設立年月 | 平成3年3月 | 売上(百万円) | -                                                       | 従業員数 | 8 |

## 2. PR事項

## 『 金属製品をお預かりして、脱脂洗浄する会社です 』

弊社は金属プレス加工製品、特に精密電子部品の脱脂洗浄、検査・梱包を得意とする洗浄委託業者です。  
脱脂洗浄工程の追加対応や外観検査能力不足などでお困りの場合は、是非当社にご相談ください。

## ■ 洗浄技術

- 特注の自動横型 4 槽式洗浄機を採用、製品の細部まで洗浄可能
- 洗浄力が強く、環境対応型のフッ素系有機溶剤を使用（AGC 社製 AMOLEA AT-2 使用、RoHS 規格や chemSHERPA にも対応）
- ワークサイズは H370mm×W400mm×L400mm まで洗浄可能
- 少量から量産まで短納期高品質で対応

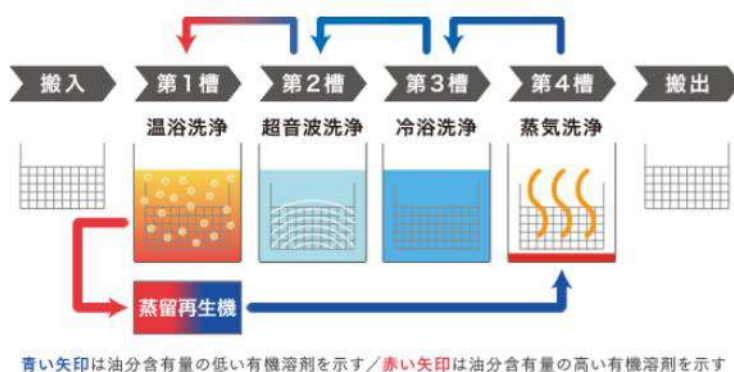

## ■ 品質管理

- 油分残渣を 0.03%以下に制御・管理
- 製品の防錆のために工場内の温湿度管理を徹底



## ■ 外観検査

- 20 年以上の業務経験者による抜き取り、全数検査
- 外観検査工程のみでも受託可能



## ■ 梱包

- 防錆梱包、真空梱包にも対応可能



## ■ アクセス

- 中央自動車道「上野原 IC」出口より市街地方面に車で 5 分
- 関東圏へのアクセスも良好



## 3. 特記事項（期待される応用分野等）

- 1977 年創業より脱脂洗浄・検査梱包一筋で 43 年間の実績があります。
- 取引企業様からの表彰実績あり。

## 製品・技術 PR レポート

## 1. 企業概要

|           |                            |      |             |                                                                             |     |      |    |
|-----------|----------------------------|------|-------------|-----------------------------------------------------------------------------|-----|------|----|
| 会社名       | 株式会社八木製作所                  |      | 代表者名        | 八木 博之                                                                       |     |      |    |
|           |                            |      | 窓口担当        | 八木 博之                                                                       |     |      |    |
| 事業内容      | 精密部品加工及び治具設計・製作・組立         |      | URL         | <a href="http://www.yagiseisakujo.co.jp">http://www.yagiseisakujo.co.jp</a> |     |      |    |
| 主要製品      | 事務機器、光学機器、医療機器等の部品加工及び治具製作 |      |             |                                                                             |     |      |    |
| 住所        | 〒191-0053 東京都日野市豊田 4-36-16 |      |             |                                                                             |     |      |    |
| 電話/FAX 番号 | 042-583-3682/042-583-3664  |      | E-mail      | support@yagiseisakujo.co.jp                                                 |     |      |    |
| 資本金(百万円)  | 10                         | 設立年月 | 昭和 38 年 4 月 | 売上(百万円)                                                                     | 非公開 | 従業員数 | 35 |

## 2. PR事項

## 『 困った時も八木製作所 “超短納期 即日対応” 』

八木製作所は、多品種少量(試作)から量産までの精密機械加工及び治具製作を、今日まで一筋に行ってきました。切削加工(フライス、旋盤、MC、NC旋盤、ワイヤーカット、放電、研削等)を主とし、表面処理、熱処理までの部品を短納期対応しています。

## ■ 特徴1 切削加工

あらゆる材料にも対応、1個からの製作もしています。

- ・金属(AL、真鍮、SUS、チタン、タングステン等の難削材)
- ・樹脂(ABS、POM、アクリル、PPS、PEEK等)
- ・焼結材(SBF、SMF等)



## ■ 特徴2 超短納期対応

( 困った時も八木製作所! )

- 例1 軸部品(複写機部品)  
φ20 以下までなら即日対応
- 例2 生産終了部品の作成  
型の設計製作及び成型まで  
対応

超短納期対応が出来る理由

- ・一連の切削加工機を保有
- ・各専門部署の連携による実現力
- ・協賛会社との連携

## ■ 特徴3 オーダーメイド加工

- ・治具の設計・製作・組立
- ・ポンチ絵からの製作(2D 又は 3D 部品図を作成し加工)



## 3. 特記事項 (期待される応用分野等)

- 2009年 JISQ9001:2008 / ISO9001:2008 認証取得
- 2010年 JISQ14001:2004 / ISO14001:2004 認証取得
- 八王子工場(東京都八王子市大和田町 3-4-17) 八王子第二工場(東京都八王子市左入町 685)



## 製品・技術 PR レポート

## 1. 企業概要

|           |                                     |      |             |                                                           |     |                                                                                     |     |
|-----------|-------------------------------------|------|-------------|-----------------------------------------------------------|-----|-------------------------------------------------------------------------------------|-----|
| 会社名       | 有限会社山内エンジニアリング                      |      | 代表者名        | 山内 章                                                      |     |                                                                                     |     |
|           |                                     |      | 窓口担当        | 郡司 章                                                      |     |                                                                                     |     |
| 事業内容      | 金属プレス用金型の設計・製作<br>EV・PHV 用駆動モーターの開発 |      | U R L       | <a href="https://yama-eng.com/">https://yama-eng.com/</a> |     |  |     |
| 主要製品      | 自動車部品用高精度深絞り自動金型、EV 用駆動モーター         |      |             |                                                           |     |                                                                                     |     |
| 住所        | 〒252-0244 神奈川県相模原市中央区田名 2327-2      |      |             |                                                           |     |                                                                                     |     |
| 電話/FAX 番号 | Tel:042-713-1980 Fax:042-713-1981   |      | E-mail      | a-yamauchi@y-eng.jp                                       |     |                                                                                     |     |
| 資本金(百万円)  | 5                                   | 設立年月 | 1999 年 10 月 | 売上(百万)-                                                   | 150 | 従業員数                                                                                | 6 人 |

## 2. PR事項

## 『 発想と技術の融合でプレス加工の新境地へ！ 』

当社は従業員6名の小世帯ですが、一人一人の技術スキルが高く、金型設計・機械加工・組み立て・トライ調整・精密測定・修正といった全ての工程を一人でこなす事のできる「匠の集団」です。お客様が希望する開発目標に対して最短距離のルートを構築できる会社として評価をいただいています。また3次元測定機、輪郭形状測定機、表面粗さ計、デジタルマイクロスコープという量産メーカーと同等の最先端測定装置を導入しており、常にお客様と連動した測定・検証値を試作金型や量産金型にフィードバックできるシステムを構築しています。

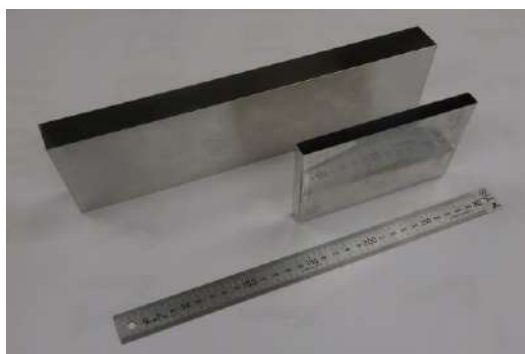
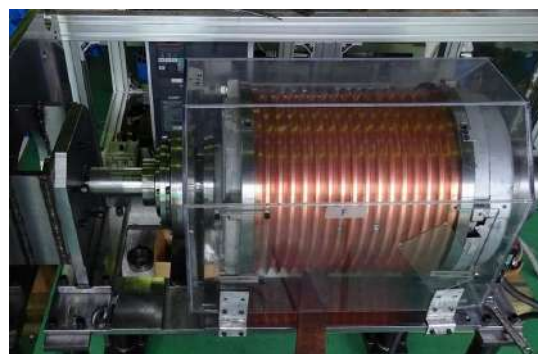
『 アルミ製リチウムイオン電池用缶の  
超工程短縮工法による試作品 』『 世界初 Wロータ構造によるエネルギー  
回生機構を持つ 150Kw 級 EV モーター 』

## 3. 特記事項（期待される応用分野等）

- 経済産業省 平成 28 年度戦略的基盤技術高度化支援事業(サポイン)に採択。
- 経済産業省 令和 1 年度戦略的基盤技術高度化支援事業(サポイン)に採択。
- 経済産業省 平成 25、26、27、28、29、30 年度中小企業ものづくり補助金 6 年連続採択。
- 平成 28 年、30 年 プレス新工法の特許出願(特願 2016-080180 号)(特願 2018-053876 号)。
- 令和 1 年 EV モーター PCT 国際特許出願(PCT/JP2019/20087)。
- 令和 2 年 EV・PHV 用高性能モーター国内特許取得(特願 2020-510625 号)。
- 令和 2 年 スリップリング PCT 国際特許出願(PCT/JP2020/26316)。

## 製品・技術 PR レポート

## 1. 企業概要

|          |                                                       |      |             |         |                                                                             |      |    |
|----------|-------------------------------------------------------|------|-------------|---------|-----------------------------------------------------------------------------|------|----|
| 会社名      | 株式会社 山根製作所                                            |      |             | 代表者名    | 渡辺 茂則                                                                       |      |    |
|          |                                                       |      |             | 窓口担当    | 渡辺 茂則／高野 明彦                                                                 |      |    |
| 事業内容     | 機械加工・板金筐体製作                                           |      |             | URL     | <a href="http://www.yamanetworks.co.jp/">http://www.yamanetworks.co.jp/</a> |      |    |
| 主要製品     | 精密旋盤・マシニング等の機械加工及び NCT・レーザー等の板金筐体製作                   |      |             |         |                                                                             |      |    |
| 住所       | 〒198-0086 東京都青梅市大柳 1586 / 〒245-0065 神奈川県横浜市戸塚区東俣野 923 |      |             |         |                                                                             |      |    |
| 電話番号     | 0428-22-8147                                          |      |             | FAX 番号  | 0428-24-8325                                                                |      |    |
| 資本金(百万円) | 20                                                    | 設立年月 | 1918 年 10 月 | 売上(百万円) | 341                                                                         | 従業員数 | 31 |

## 2. PR事項

創業以来九十余年、山根製作所は「旋盤」「マシニング」などの機械加工、そして「NCT」「レーザー」「プレス」「溶接」等の精密筐体板金加工、各種組み立てなど一貫して「モノ造り」に携わっております。

●「機械加工」も「筐体板金製作」も、山根製作所におまかせ下さい。

●はい、もちろん サブアッシー にも対応します！

お客様の「管理コスト」や「物流コスト」の低減に、是非お役立てください。

山根製作所は、3次元測定で信頼の品質と安心の納期で、お客様の期待にお応えします。



各種通信機器や装置、原子炉シュラウト関連装置をはじめ、幅広い分野に用いられる機械、加工部品や精密板金筐体の製造を行っております。

CNC 精密旋盤加工・NC 自動盤加工・マシニング加工・研削加工・ワイヤーカット加工・放電加工・タレパン加工・プレス加工・レーザー加工・各種溶接など、お気軽にお問い合わせください。

## 3. 特記事項

2001 年 ISO9002・2003 年 ISO9001 の認証を取得して品質の更なる向上に努力する一方、2005 年には 14001 認証も取得。CSR 活動を基本に 全社一丸となって「地球にやさしい工場」を目指して環境保全施策を推進しております。

## 製品・技術 PR レポート

## 1. 企業概要

|           |                                   |      |              |                                                             |     |      |    |
|-----------|-----------------------------------|------|--------------|-------------------------------------------------------------|-----|------|----|
| 会社名       | ユーキャン 株式会社                        |      | 代表者名         | 安藤 馨                                                        |     |      |    |
|           |                                   |      | 窓口担当         | 総務部 川井 和子                                                   |     |      |    |
| 事業内容      | 業務用加湿器、空調周辺機器の製造販売                |      | URL          | <a href="http://www.ucan.co.jp/">http://www.ucan.co.jp/</a> |     |      |    |
| 主要製品      | 超音波加湿器、PTC 蒸気加湿器、気化式加湿器、空調機ドレン処理機 |      |              |                                                             |     |      |    |
| 住所        | 〒193-0832 東京都八王子市散田町 5-6-19       |      |              |                                                             |     |      |    |
| 電話/FAX 番号 | 042-665-8846/042-661-3887         |      | E-mail       | k_kawai@ucan.co.jp                                          |     |      |    |
| 資本金(百万円)  | 37                                | 設立年月 | 昭和 56 年 12 月 | 売上(百万円)                                                     | 807 | 従業員数 | 49 |

## 2. PR事項

『 ユーキャンは 独自開発品 あられるメーカーです 』

## 衛生加湿が可能な超音波加湿器

- 長年のノウハウと高い技術を持つ当社の超音波加湿器は、多種多様な製品群で様々な加湿ニーズにお応えします。
- 当社の超音波加湿器では、紫外線ランプや定期的な自動排水機能で雑菌の繁殖を抑えるシステムを組み込むことができます。
- 超音波加湿器を精密制御できる、比例制御システムもごぞいます。



## 火災の心配がない安全な水中ヒーター

- 当社の開発した PTC 水中ヒーターは、水中に没すると大出力電流が流れ、空気中に露出するとほとんど電流が流れない(1/13 に減少)という特徴を持っています。ニクロム線と違い、PTC 半導体セラミックを用いているので断線が無く長寿命です。
- PTC 水中ヒーターを使用した、天井内に唯一設置できる蒸気加湿器を開発しました。

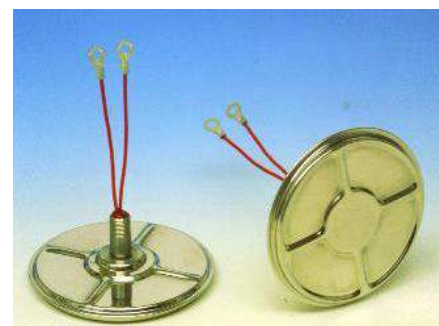

## 気化式加湿 + 空気清浄機能 = 一石二鳥!

- 当社が開発した気化エレメント『ユーシーコア』は吸水性に優れ、耐薬品性、耐蝕性、耐脆性があります。
- 流下式加湿なので、その副次効果で加湿運転中は空気中に浮遊する塵埃、細菌、臭気、外気に混入した SO<sub>x</sub>・NO<sub>x</sub>等を効率よく除去してドレンとして機外に放出する空気清浄機能も有しています!



## 勾配不要のドレン排水システム「ドレンスィーパー」

- 従来のように勾配や障害物にとらわれずにドレン配管ができます。配管敷設の時間短縮・コスト削減が可能です。水漏れの心配もありません。



## 3. 特記事項

2001 年 ISO9001 を認証取得

## 製品・技術 PR レポート

## 1. 企業概要

|           |                                  |      |              |                                                                   |       |      |     |
|-----------|----------------------------------|------|--------------|-------------------------------------------------------------------|-------|------|-----|
| 会社名       | 株式会社 吉増製作所                       |      | 代表者名         | 吉増 弾司                                                             |       |      |     |
|           |                                  |      | 窓口担当         | 菅沼 寿雄                                                             |       |      |     |
| 事業内容      | 超耐熱合金塑性加工等                       |      | URL          | <a href="http://www.yoshimasu.com/">http://www.yoshimasu.com/</a> |       |      |     |
| 主要製品      | 航空ジェットエンジンの機能要素部品、各種難削材加工 他      |      |              |                                                                   |       |      |     |
| 住所        | 〒197-0815 東京都あきる野市二宮東三丁目 6 番地 14 |      |              |                                                                   |       |      |     |
| 電話/FAX 番号 | 042-558-2151/042-558-2157        |      | E-mail       | h-suganuma@yoshimasu.com                                          |       |      |     |
| 資本金(百万円)  | 20                               | 設立年月 | 昭和 35 年 12 月 | 売上(百万円)                                                           | 5,200 | 従業員数 | 280 |

## 2. PR事項

『当社で加工した部品は、陸・海・空・宇宙等の装置に搭載され活躍しています』

吉増製作所は、チタン合金、コバルト合金、ニッケル合金などの難加工材を一貫生産で仕上げる設備環境が整っています。高い技術を持つ人材が、設備・装置の機能をフルに活用して航空品質を作り出しています。

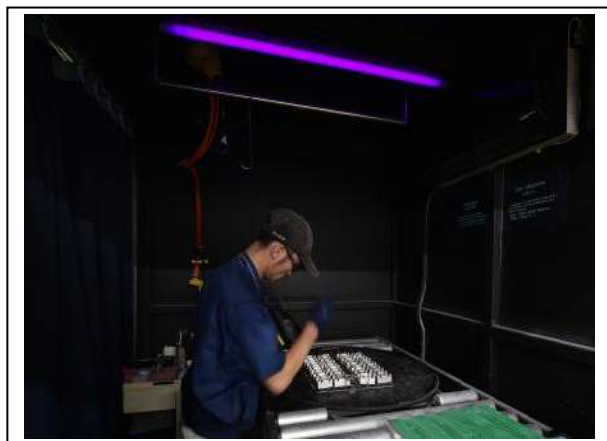

## 3. 特記事項（期待される応用分野）

- チタンをはじめとした難削材加工は、自動車、医療、半導体、エネルギー産業など幅広い産業分野に応用が可能です。
- 難削材のプレスや曲げなどの板金加工をはじめ、切削、旋盤、放電、溶接、熱処理、非破壊検査などの加工にも対応致します。
- 難形状・難削材は多品種小ロット対応の企業様が多い中、弊社では月 10,000 以上の大量生産にも対応致します。

## 製品・技術 PR レポート

## 1. 企業概要

|           |                                   |      |             |                                                                     |     |      |   |
|-----------|-----------------------------------|------|-------------|---------------------------------------------------------------------|-----|------|---|
| 会社名       | 株式会社 米山製作所                        |      | 代表者名        | 米山 俊臣                                                               |     |      |   |
|           |                                   |      | 窓口担当        | 米山 俊臣                                                               |     |      |   |
| 事業内容      | ウォータージェット受託加工                     |      | URL         | <a href="http://www.yoneyama.co.jp/">http://www.yoneyama.co.jp/</a> |     |      |   |
| 主要製品      | ウォータージェット受託加工、軽量形材曲げ加工、等          |      |             |                                                                     |     |      |   |
| 住所        | 〒190-1221 東京都西多摩郡瑞穂町箱根ヶ崎東松原 24-10 |      |             |                                                                     |     |      |   |
| 電話/FAX 番号 | 042-556-2358 / 042-556-2131       |      | E-mail      | wj@yoneyama.co.jp                                                   |     |      |   |
| 資本金(百万円)  | 15                                | 設立年月 | 昭和 50 年 5 月 | 売上(百万)                                                              | 100 | 従業員数 | 9 |

## 2. PR事項

**㈱米山製作所は『ウォータージェット受託加工』の専門企業です。**

あらゆる素材の大きなものから小さなものまで！（各種ウォータージェット加工機 計4台で対応）

|                                                                                     |                                                                                       |
|-------------------------------------------------------------------------------------|---------------------------------------------------------------------------------------|
|    | <b>アルミ 115×250mm×10t (非鉄/外形切断・穴あけ)</b><br>アルミ、銅、真鍮、チタン、ニッケル、エンブラ、ガラスなどあらゆる素材に対応します。   |
|  | <b>CFRP φ290mm×3t(強化プラ/内外形切断)</b><br>CFRP や GFRP、SiC、アルミナなどの難削材に有効です。                 |
|  | <b>シリコンスポンジゴム 2t×55×91mm(ゴム/内外形切断・穴あけ)</b><br>ゴム、発泡材、ゲルなどのやわらかい素材にも有効です。              |
|  | <b>石英ガラス φ800mm×70t(ガラス/線上切断)</b><br>ガラス、石材、フェライトなど欠けやすい素材にも有効です。<br>箔板から厚板まで切断が可能です。 |
|  | <b>カメラレンズ半割り(製品/線上切断)</b><br>内部評価、不具合確認、ティアダウンなど素材機能を壊さずに確認できます。                      |
|  | <b>ダイヤモンドホイール溝掘り加工 幅3mm 深5mm(溝掘り)</b><br>ダイヤモンドや CBN 砥石など硬質材に貫通させない溝掘りが可能です。          |
|  | <b>アクリルにアルミはめ込みオブジェ (プラ・非鉄/内外形切断)</b>                                                 |

## 3. 特記事項（期待される応用分野等）

- チタン、ニッケル合金、CFRP、セラミックス、超強力ポリエチレンなどの難削高機能材のカット
- 製品や特殊モジュールの内部観察用のカット
- 航空、宇宙、医療、自動車、プラント、建設ほか様々な業界・分野で利用されています

## 製品・技術 PR レポート

### 1. 企業概要

|           |                                        |        |                                                                     |         |     |      |    |
|-----------|----------------------------------------|--------|---------------------------------------------------------------------|---------|-----|------|----|
| 会社名       | 株式会社 ワイピーシステム                          | 代表者名   | 吉田 英夫                                                               |         |     |      |    |
|           |                                        | 窓口担当   | 新藤守久                                                                |         |     |      |    |
| 事業内容      | 金属製品製造業                                | URL    | <a href="http://www.yp-system.co.jp">http://www.yp-system.co.jp</a> |         |     |      |    |
| 主要製品      | 低温黒色クロム（CBC）、カラーCB、金属めっき、アルマイト、化成処理、塗装 |        |                                                                     |         |     |      |    |
| 住所        | 〒359-0026 埼玉県所沢市牛沼 607-6               |        |                                                                     |         |     |      |    |
| 電話/FAX 番号 | 04-2968-5700/04-2968-5715              | E-mail | mai@yp-system.co.jp                                                 |         |     |      |    |
| 資本金(百万円)  | 20                                     | 設立年月日  | 昭和 62 年 9 月                                                         | 売上(百万円) | 400 | 従業員数 | 32 |

### 2. PR事項

#### 『 科学するめっき屋としてお客様に提案します 』

当社は表面処理メーカーであり、防災製品メーカーです。製品メーカーとしての立場からお客様に満足いただける品質、納期に対応いたします。また表面処理のVA/VE提案をお客様にいたします。

#### 【CBC（低温黒色クロム）】【カラーCB】【CNTCB】

当社は高耐食性低温黒色クロム（CBC）・カラー塗装CB・カーボンナノチューブCBを提供します。CBC処理は黒色被膜であり、優れた密着性、耐候性、反射防止として工作機械、ロボット、各種自動機、真空装置などの部品に使われています。お客様のご要望から剥がれないカラー塗装CBができました。今後、建材関係、自動車部品などに広がっています。最新技術として高機能コーティング技術の超導電性被膜カーボンナノチューブCBも開発し提供いたします。驚異の超導電性テフロン機能皮膜です。

**CBCはプレス、曲げ、切削加工でも剥げることはありません。従来工程の短縮が可能です。**

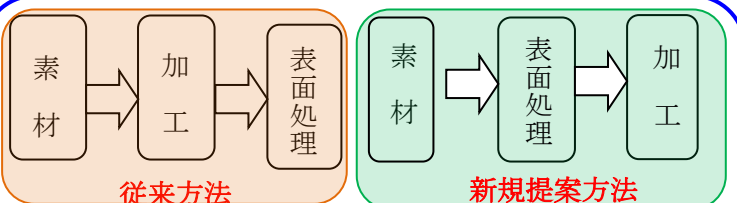

**CBCはプレス、曲げ、切削加工でも剥げることはありません。従来の工程を変更・短縮できます。**



カラーCBの処理例・CNT-CB処理例

#### 【めっき】

ニッケル（光沢・無光沢、黒ニッケル）  
無電解ニッケル、  
装飾クロム、硬質クロム、黒色クロム  
亜鉛めっき化成処理各種



#### 【アルミ】

白、黒、硬質アルマイト  
アロジン、イリダイト、ノンクロム  
無電解ニッケル



### 3. 特記事項（期待される応用分野等）

- CBC 処理、カラーCB 処理は超高密着性、高耐食性、高耐候性であるので半導体・液晶製造装置、真空装置、工作機械などの産業機器。建材、自動車用ブレーキキャリパーや排気マフラーなどの装飾性と耐熱性、耐食性が求められる部品。塗装が薄くできるので軽量化、精度が厳しい部品の塗装に適応しています。
- めっき加工もアルマイト加工も行っているので表面処理の種類が多くても1社で対応可能です。
- 2014年 経済産業省 グローバルニッチトップ 100社に選定
- 中小企業で初めての JIS 規格を創った最先端企業です。

# 製品・技術 PR レポート

## 1. 企業概要

|           |                                      |      |         |                                                                 |    |      |   |
|-----------|--------------------------------------|------|---------|-----------------------------------------------------------------|----|------|---|
| 会社名       | ART&TECH株式会社                         |      | 代表者名    | 渡邊 泰                                                            |    |      |   |
|           |                                      |      | 窓口担当    | 宅間 敏                                                            |    |      |   |
| 事業内容      | 樹脂製品 加飾成形技術(SOLIDUX)開発               |      | URL     | <a href="http://www.at-tech.co.jp">http://www.at-tech.co.jp</a> |    |      |   |
| 主要製品      | 加飾成形向け加飾シート (SOLIDUX Sheet) 企画・製造・販売 |      |         |                                                                 |    |      |   |
| 住所        | 東京都港区南青山 6-1-32 南青ハイツ 702            |      |         |                                                                 |    |      |   |
| 電話/FAX 番号 | 03-6427-4825 / 03-6427-4868          |      | E-mail  | at.takuma@at-tech.co.jp                                         |    |      |   |
| 資本金(百万円)  | 40                                   | 設立年月 | 2010年7月 | 売上(百万円)                                                         | 30 | 従業員数 | 4 |

## 2. PR事項

### 『CMF Design の具現化』

ART&TECH 株式会社は樹脂製品の表層に本物素材を射出成形時に同時加飾出来る技術「SOLIDUX」をご希望の製品に具現化する開発会社です。

SOLIDUX 7Faces (1)Wood (2)Textile (3)Leather (4)Film (5)Metal (6)Stone (7)Carbon Faces



#### 【技術説明】

ART&TECH の得意技術は、加飾成形技術だけに止まりません。

樹脂製品への機能性付与技術これが「SOLIDUX」の最も得意とする技術です。  
技術提供を致します。ご相談ください…お待ちしております。

【内蔵可能技術の一例 ヒーター線内蔵】発熱性能；3V 62℃

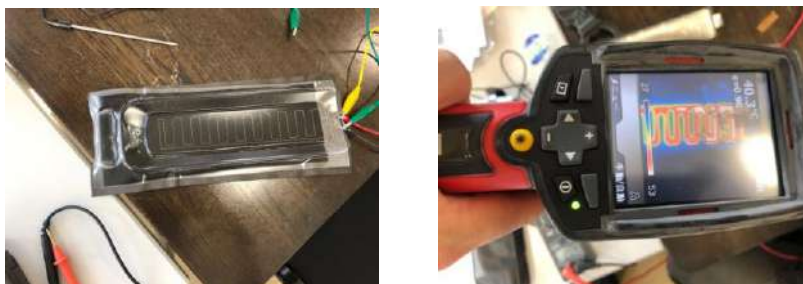

## 3. 特記事項（期待される応用分野等）

### ●【開発推進中のSOLIDUX技術による機能性樹脂成形品】

|   | 機能性を付与するSOLIDUX技術       | ターゲット市場                              |
|---|-------------------------|--------------------------------------|
| 1 | 5G電磁波透過可能スマートフォン背面板     | 5G対応スマートフォン<br>2019年 880万台→2025年 9億台 |
| 2 | 電磁波吸収体を含む複合体            |                                      |
| 3 | ヒーターアンテナ機能等を内蔵した加飾樹脂成形品 | 応用製品の多様化により拡大                        |
| 4 | 自動車内外装材                 | 高機能化により応用範囲の拡大                       |
| 5 | 自動運転等電磁波制御機器筐体          | 5G対応技術により市場は今後拡大                     |

## 製品・技術 PR レポート

### 1. 企業概要

|           |                                   |      |             |                                                                             |     |      |    |
|-----------|-----------------------------------|------|-------------|-----------------------------------------------------------------------------|-----|------|----|
| 会社名       | 株式会社 池田製作所                        |      | 代表者名        | 池田 和弘                                                                       |     |      |    |
|           |                                   |      | 窓口担当        | 池田 和弘                                                                       |     |      |    |
| 事業内容      | プラスチック成形・印刷、レーザー                  |      | URL         | <a href="https://www.ikedaseisakusho.jp">https://www.ikedaseisakusho.jp</a> |     |      |    |
| 主要製品      | プラスチック成形(塗装レス・インサート)、パット印刷・レーザー加工 |      |             |                                                                             |     |      |    |
| 住所        | 〒198-0052 東京都青梅市長淵8-178-2         |      |             |                                                                             |     |      |    |
| 電話/FAX 番号 | 0428-24-8816/0428-24-1453         |      | E-mail      | mail@ikedaseisakusho.jp                                                     |     |      |    |
| 資本金(百万円)  | 10                                | 設立年月 | 昭和 48 年 1 月 | 売上(百万円)                                                                     | 165 | 従業員数 | 18 |

### 2. PR事項

#### 『 クリーンルームでのインサート・塗装レス成形 』

##### ■クリーンルーム

クラス10000を維持しているクリーンルームです。医療機器や時計部品の製造を行っております。  
クラス10000・・・1立法フィートの中に0.5um粒子が10,000個以内の状態が保たれたクリーンルーム



##### ■塗装レス成形・インサート(PEEK 樹脂)成形

**塗装レス:** 塗装を行わず樹脂で塗装に近い色で製造します。納期の短縮、コスト削減が可能になります。  
**PEEK インサート成形:** 耐薬・耐熱に非常に優れた樹脂ですが成形にはノウハウが必要となります。



##### ●国家資格である「射出成形技能士」が必ず担当いたします。

クオリティの高い製品を作りだすだけでなく、成形にかかわる課題をお客さまと一緒に解決いたします。

### 3. 特記事項

・創業 46 年の実績と信頼。常に新しい技術と技を開拓し続けています。



製品・技術 PR レポート

## 1. 企業概要

|           |                             |      |             |                                                               |     |      |    |
|-----------|-----------------------------|------|-------------|---------------------------------------------------------------|-----|------|----|
| 会社名       | 株式会社 クボプラ                   |      | 代表者名        | 久保 安宏                                                         |     |      |    |
|           |                             |      | 窓口担当        | 須崎 玲之央                                                        |     |      |    |
| 事業内容      | プラスチック加工                    |      | URL         | <a href="http://www.kubopura.com">http://www.kubopura.com</a> |     |      |    |
| 主要製品      | プラスチック総合加工および関連事業           |      |             |                                                               |     |      |    |
| 住所        | 〒198-0052 東京都青梅市長淵 4-239-2  |      |             |                                                               |     |      |    |
| 電話/FAX 番号 | 0428-24-5511 / 0428-24-4121 |      | E-mail      | kubo@kubopura.com                                             |     |      |    |
| 資本金(百万円)  | 20                          | 設立年月 | 昭和 42 年 4 月 | 売上(百万円)                                                       | 230 | 従業員数 | 20 |

## 2. PR事項

『 エンプラ・スーパーエンプラ、豊富な加工経験により

安定品質を提供します! 』



PEEK・PPS・PAI・PI (ベスペル)・PES・PEI・PSU・PTFE(テフロン)・PFA・PCTFE(ダイフロン)等、寸法公差・形状の相談、加工提案もいたします。

半導体関連装置部品、液晶関連装置部品、医療器関連部品、精密測定機器部品、各種分析機器部品等、独自のノウハウで微細加工・超精密加工を実現させます。

また、設備増設により、これまで以上に短納期対応も可能となりました。

## 3. 特記事項 (期待される応用分野等)

- エコアクション 21 取得

## 製品・技術 PR レポート

## 1. 企業概要

|           |                                                                            |      |                                                                   |                           |     |      |    |
|-----------|----------------------------------------------------------------------------|------|-------------------------------------------------------------------|---------------------------|-----|------|----|
| 会社名       | 有限会社ケミカル電子                                                                 | 代表者名 | 日向 敏夫                                                             |                           |     |      |    |
|           |                                                                            | 窓口担当 | 日向 敏夫                                                             |                           |     |      |    |
| 事業内容      | 水溶性防錆剤の開発・製造および販売                                                          | URL  | <a href="http://chemicaldenshi.jp/">http://chemicaldenshi.jp/</a> |                           |     |      |    |
| 主要製品      | 電子部品(スイッチ・コネクタ・チップコンデンサ・フレキシブルプリント基板(FPC)・フレキシブルフラットケーブル(FFC等))用水溶性防錆剤、潤滑剤 |      |                                                                   |                           |     |      |    |
| 住所        | 〒252-0331 相模原市南区大野台 4-1-72                                                 |      |                                                                   |                           |     |      |    |
| 電話/FAX 番号 | 042-730-4777/042-730-4778                                                  |      | E-mail                                                            | info@chemicaldenshi.co.jp |     |      |    |
| 資本金(百万円)  | 9.5                                                                        | 設立年月 | 1984年4月                                                           | 売上(百万円)                   | 420 | 従業員数 | 19 |

## 2. PR事項

## 『防錆剤のことなら、水溶性のパイオニア ケミカル電子へ。』

ケミカル電子の製品は、全て水溶性。創業以来一貫して水溶性防錆剤・潤滑剤を開発・製造および販売しております。Au、Ag、Snめっき等の貴金属めっきの「導電性」「はんだ付け性」に悪影響がなく、「耐腐食性」に効果を発揮する製品です。また、水溶性でありながら、「潤滑性」を付与できる製品もあり、仕様・用途によりカスタマイズも可能です。

## ■防錆剤とは：

金属価格上昇によるコスト低減のため、めっきが薄膜化しています。  
薄くなっためっきの耐腐食性を防止し、必要特性の低下を抑えるために、防錆剤というバリア膜を塗布します。

## ■水溶性の必要性：

有機溶剤系を使用することによる作業環境と地球環境への汚染が叫ばれております。  
ケミカル電子の水溶性防錆剤は、作業環境の改善と地球環境への負荷低減に対しての能力を兼ね揃えています。

## ●Auめっき防錆剤製品特性

- ・素材 : りん青銅
- ・下地めっき : Ni=2.2 μm
- ・めっき : Au=0.08 μ



試験前外観

## ●二種混合ガス試験

- ・濃度 : 硫化水素 3ppm  
二酸化硫黄 10ppm
- ・試験時間 : 96 時間
- ・湿度 : 80%RH
- ・温度 : 40℃



防錆剤処理品



未処理品

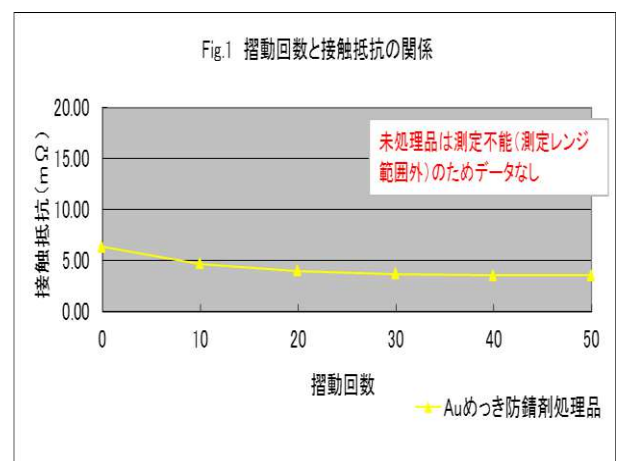

## 3. 特記事項

- ※ 2013年10月 平成24年度ものづくり中小企業・小規模事業者試作開発等支援補助金の採択
- ※ 2018年3月 ISO9001・14001:2015に更新
- ※ 2019年1月 平成30年度相模原市仕事と家庭両立支援推進企業の表彰を受ける

## 製品・技術 PR レポート

## 1. 企業概要

|           |                                     |      |           |                                                                       |     |      |    |
|-----------|-------------------------------------|------|-----------|-----------------------------------------------------------------------|-----|------|----|
| 会社名       | 株式会社 コスモテック                         |      | 代表者名      | 高見澤 友伸                                                                |     |      |    |
|           |                                     |      | 窓口担当      | 高見澤 友伸                                                                |     |      |    |
| 事業内容      | 機能性フィルム等の開発・製造・販売                   |      | URL       | <a href="https://www.cosmotec.ne.jp/">https://www.cosmotec.ne.jp/</a> |     |      |    |
| 主要製品      | 粘着テープ等の各種機能性フィルム、フィルムへの表面処理、転写シールなど |      |           |                                                                       |     |      |    |
| 住所        | 〒190-0022 東京都立川市錦町5-5-35            |      |           |                                                                       |     |      |    |
| 電話/FAX 番号 | 042-526-1411/042-526-1444           |      | E-mail    | info@cosmotec.ne.jp                                                   |     |      |    |
| 資本金(百万円)  | 60                                  | 設立年月 | 平成元年 11 月 | 売上(百万円)                                                               | 864 | 従業員数 | 43 |

## 2. PR事項

## 『 機能性フィルムの総合ソリューションプロバイダー 』

1989 年設立以来、お客様のニーズにお応えする技術開発で、さまざまな機能性フィルム「COSMOTAC®」を開発してきました。今後も「高分子化学技術のイノベーター」として、さらに多くの分野で「COSMOTAC®」と「素早いソリューション」の提供を行い、社会に貢献してまいります。

## 高分子技術

コーティング技術

インク技術

粘着・接着技術

複合  
技術

印刷技術

転写技術

抜き加工技術

ラミネート技術

## 加工技術

wemo



## 転写シール



※ 特許取得済み

特殊機能性フィルム  
(コスモタック®)

※ 登録商標 日本/韓国/台湾/中国

## 3. 特記事項（期待される応用分野等）

2003 年 11 月  
2004 年 11 月  
2006 年 11 月  
2013 年 11 月  
2018 年 3 月  
2018 年 12 月  
2018 年 12 月

ISO9001 (2004) を取得  
ISO14001 (2004) を取得  
ソニーグリーンパートナー認証を取得  
TAMA ブランド企業認定 TAMA ブランド大賞海外展開大賞受賞  
医療機器製造業認可取得 (13BZ201175)  
多摩ブルー賞優秀賞 & 【技術・製品部門特別賞】 経済産業省関東経済産業局長賞受賞  
経済産業省認定 「地域未来牽引企業」選定  
中小企業基盤整備機構「J-GoodTech」掲載



地域未来牽引企業

シェアテック  
J-GoodTech

## 製品・技術 PR レポート

## 1. 企業概要

|          |                                        |      |         |         |                                                                     |      |     |
|----------|----------------------------------------|------|---------|---------|---------------------------------------------------------------------|------|-----|
| 会社名      | 株式会社 ソマールゴム                            |      |         | 代表者名    | 尾池 重孝                                                               |      |     |
|          |                                        |      |         | 窓口担当    | 新井 正明                                                               |      |     |
| 事業内容     | 工業用ウレタンゴム製造販売                          |      |         | URL     | <a href="http://www.urethane.co.jp/">http://www.urethane.co.jp/</a> |      |     |
| 主要製品     | 注型ウレタン・注型プレスウレタン・インジェクション成型ウレタン・発泡ウレタン |      |         |         |                                                                     |      |     |
| 住所       | 埼玉県狭山市柏原 654-8                         |      |         |         |                                                                     |      |     |
| 電話/FAX   | 04-2953-6167/04-2953-6170              |      |         | E-mail  | —                                                                   |      |     |
| 資本金(百万円) | 10                                     | 設立年月 | 1973年7月 | 売上(百万円) | 1,500                                                               | 従業員数 | 100 |

## 2. PR事項

## 『ウレタンゴムの特性を生かして設計してみませんか』

**ウレタンゴムの特性:** ウレタンゴムはプラスチックの硬さとゴムの弾性を併せ持つ工業材料で、高弾性、高荷重性、幅広い硬度、高反撥、耐磨耗性等の機械的特性の他、耐油性、耐薬品性、耐候性にもプラスチック樹脂には見られない、優れた特性を発揮します。導電性/低反発ウレタン等の特殊品も対応できます。

**4種類の成形方法と製品:** お客様がご要求される形状、寸法精度、および特性に合わせて最適な加工方法を選択しなければなりません。弊社では下記の4種類の成形方法を総て社内に保有していますので、的確に成形方法を選択し、これまで蓄積してきた豊富なノウハウを駆使して、ご満足いただける製品を提供し高い評価をいただいています。

**成型材料の配合:** 弊社では、独自の配合技術により、お客様に合わせた成型材料の配合を社内で行っています。これは稀有な例で、弊社の高い技術力と信頼性の証と言えます。

注型成形(歯車とパイプ・ローラー類)



注型プレス成形(車輪・歯車)



射出成形(ベアリング等)



発泡・押出成形



## 製品・技術 PR レポート

## 1. 会社概要

|           |                              |      |             |                                                                               |     |      |    |
|-----------|------------------------------|------|-------------|-------------------------------------------------------------------------------|-----|------|----|
| 会社名       | 東新プラスチック株式会社                 |      | 代表者名        | 高橋 誠                                                                          |     |      |    |
|           |                              |      | 窓口担当        | 遠畑 隆史                                                                         |     |      |    |
| 事業内容      | プラスチック射出成形                   |      | URL         | <a href="http://www.toshin-plastic.co.jp">http://www.toshin-plastic.co.jp</a> |     |      |    |
| 主要製品      | 各種プラスチック成形及び組立               |      |             |                                                                               |     |      |    |
| 住所        | 〒192-0032 東京都八王子市石川町 2972-11 |      |             |                                                                               |     |      |    |
| 電話/FAX 番号 | 042-660-0067 / 042-660-0039  |      | E-mail      | info@toshin-plastic.co.jp                                                     |     |      |    |
| 資本金(百万円)  | 16                           | 設立年月 | 昭和 36 年 7 月 | 売上(百万円)                                                                       | 750 | 従業員数 | 30 |

## 2. PR事項

『 お客様の頼りになるパートナーとして、プラスチックのことならお任せ下さい 』

弊社のコア技術はプラスチック射出成形で、ガス対策のエコマック、引け対策のガスインジェクションなど、成形品質向上の為に最新技術を漸次導入しております。

お客様のご要望によりデザイン、機構設計、試作モックアップ製作から量産用の金型製作、成形、各種部材調達、組立まで一貫したご用命をお受け致します。それによりお客様の納期管理、工程進捗管理、部品の受入、払出、在庫管理、品質管理等を一切お任せ頂きます。

このような発注方式は、右図に示すような幅広い業界のお客様で実績があり、頼りになるパートナーとしてご用命頂いています。

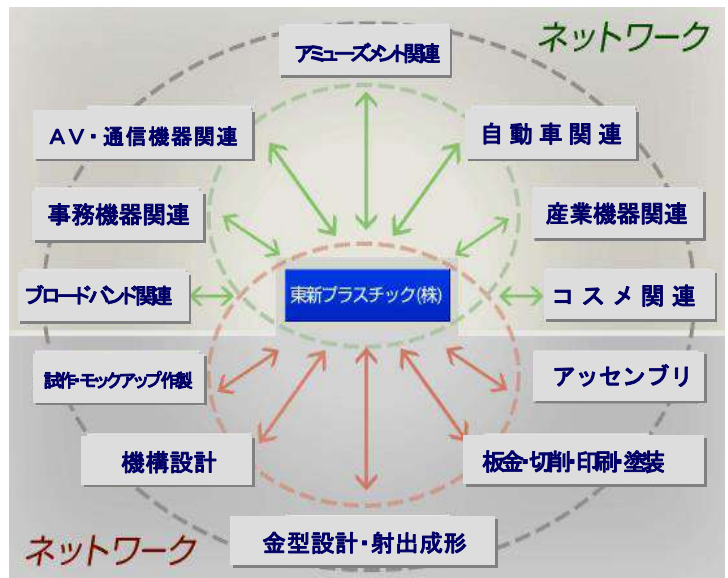

## エコマックを導入 - 圧倒的に美しい射出表面を実現

成形機に原料を適量供給することにより、成形機供給ゾーンにおける樹脂の温度が均一化状態になるため、可塑化した際に発生するガス、水分を効率よく除去することができます。



## 例01 ガスによる外観不良対策 1

## ■給湯器バルブ

|     |                        |
|-----|------------------------|
| 樹脂  | SPS 出光石油化学(株) S132 G20 |
| 成形品 | 成形品 機構部分               |

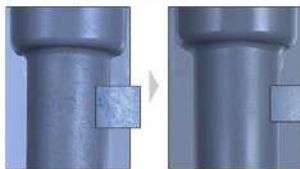

▲エコマック未使用時 ガスによる外観不良(砂ずら)

## 例02 ガスによる外観不良対策 2

## ■製氷機歯車

|     |                |
|-----|----------------|
| 樹脂  | PPO 日本GEプラスチック |
| 成形品 | ギア             |



▲エコマック未使用時 歯車の表面の劣化不良

## ガスインジェクション成形

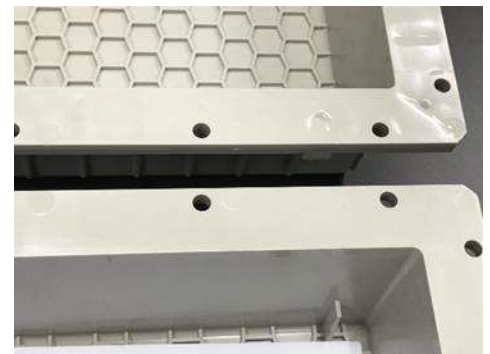

ヒケを無くし均一な外観を提供  
上：通常成形

下：ガスインジェクション成形

## 3. 特記事項 (期待される応用分野等)

- ・平成 17 年 2 月 ISO 9001:2000 認証取得
- ・平成 23 年 11 月「TAMA 環境ものづくり大賞」環境経営賞受賞
- ・平成 27 年度 TAMA ブランド認定企業
- ・平成 27 年度 「経営者環境力大賞」受賞

## 製品・技術 PR レポート

## 1. 企業概要

|           |                                                                                                |      |              |                                                                       |       |      |     |
|-----------|------------------------------------------------------------------------------------------------|------|--------------|-----------------------------------------------------------------------|-------|------|-----|
| 会社名       | 日光化成株式会社                                                                                       |      | 代表者名         | 利倉 一彰                                                                 |       |      |     |
|           |                                                                                                |      | 窓口担当         | 大村 賢司                                                                 |       |      |     |
| 事業内容      | 樹脂材料、不燃材料の開発・製造・販売<br>及びディスプレイ医療器の設計・製造                                                        |      | URL          | <a href="http://www.nikkokasei.co.jp">http://www.nikkokasei.co.jp</a> |       |      |     |
| 主要製品      | 電気絶縁材料、耐熱・放熱材料、磁性材料、建築材料、ディスプレイ医療器ほか                                                           |      |              |                                                                       |       |      |     |
| 住所        | (本社)〒531-0077 大阪府大阪市北区大淀北1丁目6番41号 TEL:06-6458-5511<br>(神奈川テクニカルセンター)〒243-0021 神奈川県厚木市岡田 3209 番 |      |              |                                                                       |       |      |     |
| 電話/FAX 番号 | (神奈川)046-220-1131/046-220-1136                                                                 |      | E-mail       | n_inq@nikkokasei.co.jp                                                |       |      |     |
| 資本金(百万円)  | 100                                                                                            | 設立年月 | 昭和 22 年 12 月 | 売上(百万円)                                                               | 3,535 | 従業員数 | 145 |

## 2. PR事項

## 『樹脂の配合技術で、革新的な新素材開発に取り組む』

## 【さまざまな特性を生み出す樹脂の優れた配合技術】

基礎となる電気絶縁材の技術を応用し、高付加価値の材料を開発する素材メーカーです。独自の「配合技術」= 異なる原料をブレンドし、高絶縁・低誘電特性・耐薬品特性・耐熱・耐静電特性など、今まで世の中になかった「複合化材料」を創り出しています。さらに加工、成形、デザイン、部品化までワンストップで行い、医療、自動車、車両、船舶、航空、半導体など多岐にわたる分野でのニーズに応えています。また、樹脂成形技術を駆使したディスプレイ医療製品の製造も行い、三方括栓や注射器などさまざまな製品を通して医療分野に貢献しています。



## 【オープンイノベーションで研究開発を加速】

自社開発に加え、社外リソースも積極的に活用し研究開発・製品開発を行う「オープンイノベーション」、大学の研究室を交えた「産官学コンソーシアム」などの共同開発を積極的に推進しています。日本のものづくり技術を結集させた最先端のコンフィデンシャルな案件開発を行っています。



大阪 バイオミメティクス研究所

## 【化学とバイオの融合】

「自然から学ぶ」もの作りは、バイオミメティクスと呼ばれ、資源・エネルギーの枯渇や気候変動などの喫緊の社会問題を解決する学術領域として注目されています。私たちは樹脂メーカーとしてこの考えを新たに取り入れ、長年培った樹脂材料の合成・成形技術を用いて、革新的な材料開発を展開します。

## 3. 特記事項（期待される応用分野等）

- 主な取引先: 自動車・鉄道分野、医療分野、半導体分野、電子・電池分野、建材分野
- 2018年 経済産業省「地域未来牽引企業」
- 2019年 中小企業庁「はばたく中小企業・小規模事業者 300社」  
大阪府「大阪ものづくり優良企業賞」に選定されました。

## 製品・技術 PR レポート

## 1. 企業概要

|          |                                         |        |                                                                       |         |     |      |     |
|----------|-----------------------------------------|--------|-----------------------------------------------------------------------|---------|-----|------|-----|
| 会社名      | 日本エフ・ティ・ビー株式会社                          | 代表者名   | 数井 良吉                                                                 |         |     |      |     |
|          |                                         | 窓口担当   | 五十嵐 光浩                                                                |         |     |      |     |
| 事業内容     | プラスチック成型                                | URL    | <a href="http://www.nihon-ftb.co.jp/">http://www.nihon-ftb.co.jp/</a> |         |     |      |     |
| 主要製品     | 各種端子盤、各種端子盤付属関連部品、合成樹脂製品、エフライト製品の製造及び販売 |        |                                                                       |         |     |      |     |
| 住所       | 〒332-0012 埼玉県川口市本町1丁目12番11号             |        |                                                                       |         |     |      |     |
| 電話/FAX番号 | 048-223-3216 / 048-223-3334             | E-mail | m.igarashi@nihon-ftb.co.jp                                            |         |     |      |     |
| 資本金(百万円) | 50                                      | 設立年月   | 1969年8月                                                               | 売上(百万円) | 650 | 従業員数 | 80名 |

## 2. PR事項

## 『国内生産拠点で問題解決型ものづくり企業』

— 広がるニーズに進化する技術力。チャレンジを繰り返しながら着実な成長を遂げています —

◆プラスチック成型：ミクロン精度のプラスチック成型品、部品の軽量化実績多数！

金型作成から試作・量産・アフターフォローまで一貫して行っています！。豊富な経験とノウハウを生かしてお客様のニーズにお応えする製品を生み出しています。

▶スクリュー、リードネジ、ギアローラー、ローラー、フラッパー、カムシャフト制作例



◆電解無塩型 次亜塩素酸水：クリーン・リフレ FTBver の販売



強力な除菌水「クリーン・リフレ」は人に優しく、菌・ウイルスに強い効果が確認されている。『電解無塩型 次亜塩素酸水』です

・クリーン・リフレの成分  
電解無塩型 次亜塩素酸水

弱酸性 pH2.7-5

有効塩素濃度 35-60ppm

※本品は「次亜塩素酸ナトリウム」とは異なります。

◀クリーン・リフレ

## 3. 特記事項（期待される応用分野等）

●ISO9001:2015 ISO14001:2015 認証取得

●関連会社：写光グループ企業

(株)写光商会・写光レンタル販売(株)・写光オフィスパートナーズ(株)・写光テクノサービス(株)・写光情報システム(株)

●2014/02/07 日本エフ・ティ・ビー工法による「ノンテーパースクリュー」特許取得。[特許第 5462116 号]

## 製品・技術 PR レポート

## 1. 企業概要

|           |                                        |      |             |                                                                       |      |      |    |
|-----------|----------------------------------------|------|-------------|-----------------------------------------------------------------------|------|------|----|
| 会社名       | 株式会社 未来樹脂                              |      | 代表者名        | 境野 智久                                                                 |      |      |    |
|           |                                        |      | 窓口担当        | 寺坂 由記子                                                                |      |      |    |
| 事業内容      | プラスチック製品、開発、製造、販売                      |      | URL         | <a href="http://www.mirajushi.co.jp/">http://www.mirajushi.co.jp/</a> |      |      |    |
| 主要製品      | 自動車部品輸送用、プラスチックトレイ、コンテナ、土木用プラスチック資材    |      |             |                                                                       |      |      |    |
| 住所        | 〒181-0013 東京都三鷹市下連雀 3-38-4 三鷹産業プラザ 5 階 |      |             |                                                                       |      |      |    |
| 電話/FAX 番号 | 0422-70-4200 / 0422-43-1021            |      | E-mail      | info@mirajushi.co.jp                                                  |      |      |    |
| 資本金(百万円)  | 29.8                                   | 設立年月 | 昭和 46 年 8 月 | 売上(百万円)                                                               | 1277 | 従業員数 | 35 |

## 2. PR事項

## 『 高度再生樹脂製品を世界各国の自動車メーカーに納品！ 』

弊社は大学、産業技術研究所との共同研究を通じリサイクルプラスチックの高付加価値化技術を確立、再原料化技術の高度化により土木建築用資材、物流資材へと応用分野を拡大しています。特に、

☑ リサイクルプラスチックの高品質・高強度化を実現した「相容化技術」・「配合設計技術」

☑ 再生プラスチックの高強度化を実現した「製品設計技術」

等々の蓄積により、「材料設計」から「製品設計」「金型製作」「量産」まで高付加価値製品をワンストップで対応できる企業として高い評価を頂いています。

## ■再生プラスチックであらたなバリューをご提供！

世界に向けて600万枚の輸送実績 !!



## ◆強度も梱包形態も好評価の輸出用トレイ

近年では、自動車のエンジン部品、ミッション部品、等「大きく」「重く」「異形」で取扱いに困難を伴う製品の輸出用プラスチックトレイに適用、高い評価を頂いております。

また、専用トレイ化により品質の安定化を実現することで納品先のクレームが激減する等、お客様に安心・安全を提供できるツールとしても高い評価を頂いています。

## 輸送品質向上と輸送コスト削減



## ◆積載効率2倍でクレーム・総コスト減

再生プラスチック製専用輸送トレイの提供で梱包数量が倍増、輸送コスト削減、CO<sub>2</sub>削減、工程改善、等に寄与します。当社の再生プラスチック製品は100%再生プラスチックで有りながら品質を保証、更にリサイクル、再利用を可能とすることで輸送コスト削減、CO<sub>2</sub>削減、等、お客様のコストメリットと共に地球循環型社会の実現に取り組んでいます。

## 3. 特記事項（期待される応用分野等）

- 2005年 東京都ベンチャー技術大賞特別賞受賞
- 2006年 国土交通省 住宅・建築関連先端技術開発助成事業に採択
- 2009年 経済産業省低炭素社会に向けた技術シーズ発掘社会システム実証モデル事業に採択
- 2014年 第12回多摩ブルー・グリーン賞 最優秀賞受賞



## 製品・技術 PR レポート

### 1. 企業概要

|           |                                         |      |            |                                                                   |       |      |    |
|-----------|-----------------------------------------|------|------------|-------------------------------------------------------------------|-------|------|----|
| 会社名       | 株式会社 レジテックス                             |      | 代表者名       | 菅井 敬                                                              |       |      |    |
|           |                                         |      | 窓口担当       | 藤原 章裕                                                             |       |      |    |
| 事業内容      | 接着剤・粘着剤・成形品製造販売                         |      | URL        | <a href="http://www.regitex.co.jp/">http://www.regitex.co.jp/</a> |       |      |    |
| 主要製品      | ゴムラテックス・樹脂エマルジョン系接着剤、ゴムラテックス加工製品、洗剤・殺菌剤 |      |            |                                                                   |       |      |    |
| 住所        | 神奈川県厚木市上依知 1411-2                       |      |            |                                                                   |       |      |    |
| 電話/FAX 番号 | 046-246-1311 / 046-204-1112             |      | E-mail     | fujiwara-hin@regitex.co.jp                                        |       |      |    |
| 資本金(百万円)  | 30                                      | 設立年月 | 平成 4 年 5 月 | 売上(百万円)                                                           | 1,000 | 従業員数 | 30 |

### 2. PR事項

#### 『天然ゴムラテックスを中心とした環境配慮型製品オンリーワン企業』

#### ●研究・開発室



#### ●重合反応釜



#### ●製造ライン



#### 紙加工用接着剤:

封筒用、包装用、伝票用紙、マスキングテープ用などの加工用接着剤

#### 繊維加工用接着剤:

繊維用、ポリエステル系繊維用、不織布用、植毛用などの加工用接着剤

#### こんなものや:

残土置場・ゴミ焼却場・工事現場での表層粉塵防止剤を製品化

#### 成分:

- ★天然ゴムラテックス
- ★合成ゴムラテックス
- ★合成樹脂エマルジョン
- ★水溶性樹脂水溶液

#### あんなものも:

通気性&艶出し果物コーティング剤、超低アンモニアラテックスを製品化

#### 粘着加工用粘着剤:

粘着テープ、感圧圧着用などの粘着加工用粘着剤、耐寒性・耐熱性・耐水性各種

#### 木材加工用接着剤:

住宅用建材用などの木材加工用VOC対応水性接着剤

### 3. 特記事項

- 2006年9月 タイ東部 ラーヨン工業地域にレジテックスの新工場完成(タイレジテックス株式会社)
- 2011年3月 厚木工場開設 業務用洗浄剤開発・製造・販売を拡大
- 2016年2月 大阪和泉工場開設 カーマット、インソール加工、アクリルフォーム加工
- 2018年5月 愛川倉庫開設

## 製品・技術 PR レポート

## 1. 企業概要

|           |                                              |      |             |                                                           |       |      |     |
|-----------|----------------------------------------------|------|-------------|-----------------------------------------------------------|-------|------|-----|
| 会社名       | アイフォーコム 株式会社                                 |      | 代表者名        | 加川 広志                                                     |       |      |     |
|           |                                              |      | 窓口担当        | 小嶋 隆則                                                     |       |      |     |
| 事業内容      | ソフトウェア開発・販売                                  |      | URL         | <a href="http://www.iforcom.jp">http://www.iforcom.jp</a> |       |      |     |
| 主要製品      | エネルギー見える化／エネルギー需要予測システム／作業者みまもりサービス          |      |             |                                                           |       |      |     |
| 住所        | 〒221-0835 神奈川県横浜市神奈川区鶴屋町 3-29-11 アイフォーコム横浜ビル |      |             |                                                           |       |      |     |
| 電話／FAX 番号 | 045-412-3010(代)／045-412-3002                 |      | E-mail      | t.kojima@iforcom.jp                                       |       |      |     |
| 資本金(百万円)  | 100                                          | 設立年月 | 平成 5 年 12 月 | 売上(百万円)                                                   | 2,780 | 従業員数 | 260 |

## 2. PR事項

『独自のAI技術、IoTプラットフォームでSDGsの課題に応えます。』

## アイフォーコムの事業イメージ

## AI 技術を活用した 『エネルギー需要予測システム』

電力小売業者や BEMS への組み込みを対象としたサービスで直近の運用(運転)計画を支援。  
過去に使用した電力の実績データ、気象情報、設備の稼働計画から直近の需要を自動で予測します。

使用電力実績

気象情報

稼働計画



Deep Learning



予測結果を出力

## IoT 技術を活用した 『作業者みまもりサービス』

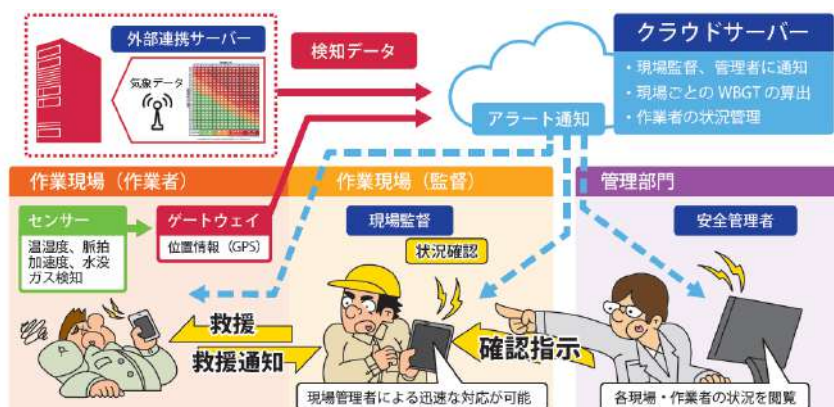

ISO45001 労働安全衛生機会に最適。多様なセンサー活用、容易にデータを収集・分析。

熱中症予防、作業者の危険を把握し迅速に対応を可能にします。

## 3. 特記事項

## ◀ 開発拠点 ▶

東京・横浜・相模原・札幌・青森・盛岡・仙台・大阪・名古屋・広島・福岡

## ◀ 企業資格 ▶

- ・品質管理規格「ISO 9001:2015」
- ・情報セキュリティ管理規格「ISO/IEC 27001:2013 および JIS Q 27001:2014」
- ・「地域未来牽引企業／健康経営優良法人2020」 ※アイフォーコムホールディングス(株)にて認証取得

## 製品・技術 PR レポート

## 1. 企業概要

|           |                                         |      |             |                                                                   |     |      |    |
|-----------|-----------------------------------------|------|-------------|-------------------------------------------------------------------|-----|------|----|
| 会社名       | グリッドマーク株式会社                             |      | 代表者名        | 吉田 健治                                                             |     |      |    |
|           |                                         |      | 窓口担当        | 壺坂 佳未                                                             |     |      |    |
| 事業内容      | 入力デバイスの開発・製造・販売                         |      | URL         | <a href="http://www.gridmark.co.jp">http://www.gridmark.co.jp</a> |     |      |    |
| 主要製品      | 音声ペン、スマートペンをはじめとする電子機器製品                |      |             |                                                                   |     |      |    |
| 住所        | 〒101-0051 東京都千代田区神田神保町1-44-2 神田 TNKビル3F |      |             |                                                                   |     |      |    |
| 電話/FAX 番号 | 03-5843-9311 / 03-5843-9312             |      | E-mail      | yoshimi.tsubosaka@gridmark.co.jp                                  |     |      |    |
| 資本金(百万円)  | 65                                      | 設立年月 | 平成 16 年 4 月 | 売上(百万円)                                                           | 748 | 従業員数 | 12 |

## 2. PR事項

## 『 見えないドットコードで新しい市場を創出する、開発系ベンチャー企業 』

## 見えないドットコード(GridOnput)とは

GridOnput とは極小の点(ドット)で構成される二次元コード技術です。バーコードや QR コードなどと異なり、ドットコードは小さな点で構成されている二次元コードのため、印刷物のデザインも損ないません。範囲内のどこをペンでタッチしても読取ることができるので操作も簡単です。

## ドットコードイメージ

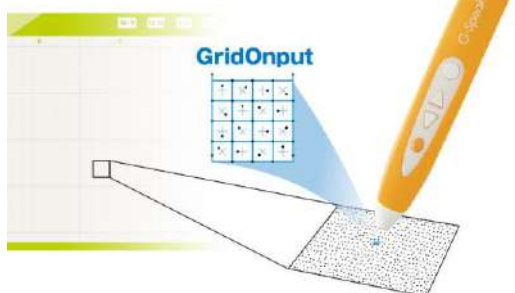

2mm 角で1つのコードを構成。  
ドットは範囲内に敷き詰めて印刷するため、  
どこをペンでタッチしても簡単に読み取れる。

## ドットコードの印刷・読取

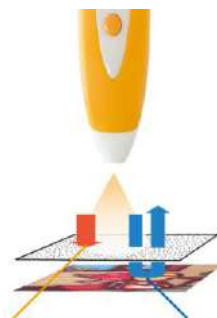

ドットコードはカーボン(K)またはステ  
ルスインクで印刷→赤外線を吸収  
下絵はノンカーボンインク(CMY)  
で印刷→赤外線を反射

ドットコードのみ赤外線を吸収するカーボン  
インク(またはステルスインク)を使用。  
下絵の上に重ねて印刷することができる。



## ドットコードの特長

- ・2mm 角で1コードを構成
- ・極小の点のため目には見えづらくデザイン性を損なわない
- ・範囲内のどこをタッチしても読取れるため操作が簡単
- ・写真やイラスト、文字の上に印刷することができる
- ・約 300 兆のコードが発行できる
- ・紙への手書きも滑らかにデジタル化
- ・通常の4色印刷で印刷でき、特別な素材や設備が不要
- ・一般的なコピー機では複写することができない

ペンから音が出る  
音声ペン



紙への手書きデジタル化  
スマートペン



Bluetoothで情報へアクセス  
ドットスキャナー



## 導入事例

## 英語学習・知育教育

ドットコードを印刷したテキストを音声ペンでタッチすると音声  
を再生。CD のような頭出しは不要。何度でもタッチするだけで繰り  
返し聞くことができる。英語学習以外にもドットコード技術とスキャ  
ナーを使用したオリジナルの知育教材も多数商品化。

㈱公文教育研究会 / ㈱Z 会  
㈱ベネッセビズスタジオ / ㈱デアゴスティーニ・ジャパン 他



## インバウンド・真贋セキュリティ他

ドットコードは1つのコードで複数のモードへの  
切替が可能。多言語対応が必要な美術館や博  
物館などの観光施設に。また複製できない特  
性を活かし、真贋・セキュリティなどにも。

大塚国際美術館 / 箱根・彫刻の森美術館  
株式会社タニタ / 製薬会社 A 社 他



## 3. 特記事項 (期待される応用分野等)

国内外で 350 件以上の特許を取得した、日本発の国際的特許技術です。

## 製品・技術 PR レポート

## 1. 企業概要

|           |                                   |      |          |                                                                             |   |      |    |
|-----------|-----------------------------------|------|----------|-----------------------------------------------------------------------------|---|------|----|
| 会社名       | 株式会社クレアンスマアード                     |      | 代表者名     | 菊池 一夫                                                                       |   |      |    |
|           |                                   |      | 窓口担当     | 井村 明美                                                                       |   |      |    |
| 事業内容      | ポイントシステム開発・情報システム開発               |      | URL      | <a href="https://www.creansmaerd.co.jp/">https://www.creansmaerd.co.jp/</a> |   |      |    |
| 主要製品      | ポイント、顧客管理、IoT、商品プロモーション等のクラウドシステム |      |          |                                                                             |   |      |    |
| 住所        | 〒198-0042 東京都青梅市東青梅 1-7-7 本社清水ビル  |      |          |                                                                             |   |      |    |
| 電話/FAX 番号 | 0428-23-3120/0428-23-3133         |      | E-mail   | office@creans.jp                                                            |   |      |    |
| 資本金(百万円)  | 100                               | 設立年月 | 昭和60年12月 | 売上(百万円)                                                                     | — | 従業員数 | 50 |

## 2. PR事項

業務連絡や社内資料をカンタンに共有・閲覧！

# 情報見える化クラウド Lite

現場から簡単に  
情報を共有できる

工事現場から

工場から

本社から

支店から



ご利用できる  
機能

回覧板

PDF

共有リンク

連絡先・地図

情報の共有  
範囲が設定可能

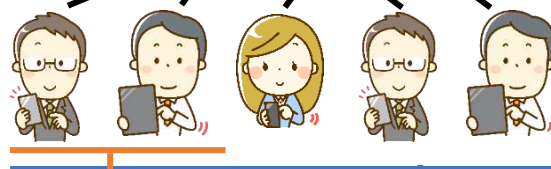

部署限定で

全社員宛に

2021年3月まで  
特別価格でご提供

※お問い合わせの際は、本誌を見た  
営業担当にお伝えください。

## 3. 特記事項（期待される応用分野等）

- プライバシーマーク(Pマーク)使用許諾取得
- ISO(JIS Q)27001・情報セキュリティマネジメントシステム認証取得
- 「ポイント一元管理システム」特許取得(特許第5101155号特許公開2008-269283)

## 製品・技術 PR レポート

## 1. 企業概要

|           |                                      |      |            |                                                                       |     |      |    |
|-----------|--------------------------------------|------|------------|-----------------------------------------------------------------------|-----|------|----|
| 会社名       | DATA ビジネス株式会社                        |      | 代表者名       | 代表取締役 木村 雅晴                                                           |     |      |    |
|           |                                      |      | 窓口担当       | 総務部 木村 哲之輔                                                            |     |      |    |
| 事業内容      | データサイエンスによる「見える化」サービス                |      | URL        | <a href="https://databusiness.co.jp/">https://databusiness.co.jp/</a> |     |      |    |
| 主要製品      | ITソフトウェア事業                           |      |            |                                                                       |     |      |    |
| 住所        | 〒102-0008 東京都千代田区一番町 9-7 一番町村上ビル 3 階 |      |            |                                                                       |     |      |    |
| 電話/FAX 番号 | TEL03-6268-9768/FAX03-6268-9973      |      | E-mail     | t.kimura@databusiness.co.jp                                           |     |      |    |
| 資本金(百万円)  | 40                                   | 設立年月 | 1983 年 8 月 | 売上(百万)                                                                | 300 | 従業員数 | 50 |

## 2. PR事項

**「もの」や「こと」の見える化が、あなたの会社の未来を変える！**  
**ビジネスに内在する見えないものを、データサイエンティストが解き明かす！**

## ◆ビジネスの「見える化」によるプロセス最適化

弊社 DATA ビジネスが、お客様が保有するデータの調査と現状分析を実施

お客様は分析結果から現状の問題点を把握し目標の設定と改善計画を立案

## ◆データサイエンティストの役割

データサイエンスのプロが、見える化によるビジネスの改善を支援

- ・ビジネス カ  
ビジネス課題を整理・解決に導く能力
- ・データサイエンス カ  
情報処理・人工知能・数理統計などを駆使
- ・データエンジニアリング カ  
IT システムを実装・運用する能力

## ◆「見える化」がもたらす効果

- ・継続したプロセスの改善
- ・経営にかかわる意思決定の精度とスピードの向上
- ・無駄な作業を省くなど、ワークフローの見直しによる省資源・効率化
- ・顧客へのサービスの向上（質、時間、コスト）
- ・あらゆる企業活動の改善を支援



## 3. 特記事項(期待される応用分野等)

企画、分析、設計、開発、試験、導入、保守のサービスをワンストップでご提供  
 データサイエンティストによるデジタル化（見える化）達成度診断

## 製品・技術 PR レポート

## 1. 企業概要

|          |                                           |      |             |         |                                                                         |      |     |
|----------|-------------------------------------------|------|-------------|---------|-------------------------------------------------------------------------|------|-----|
| 会社名      | 東洋システム 株式会社                               |      |             | 代表者名    | 飯田 哲郎                                                                   |      |     |
|          |                                           |      |             | 窓口担当    | 早田 大作                                                                   |      |     |
| 事業内容     | IT 関連                                     |      |             | URL     | <a href="http://www.toyosystem.co.jp/">http://www.toyosystem.co.jp/</a> |      |     |
| 主要製品     | ソフトウェア開発 ネットワークシステムの構築 Web 開発 人事パッケージ販売導入 |      |             |         |                                                                         |      |     |
| 住所       | 本社/東京都立川市柴崎町 2-3-17 第 1 東洋ビル              |      |             |         |                                                                         |      |     |
| 電話番号     | 042-522-1040                              |      |             | FAX 番号  | 042-528-1888                                                            |      |     |
| 資本金(百万円) | 50                                        | 設立年月 | 昭和 51 年 8 月 | 売上(百万円) | 1,400                                                                   | 従業員数 | 150 |

## 2. PR 事項

## 貴社の『人事管理』うまくいっていますか？

人事管理パッケージ「ePro\_Staff」は、Full Webタイプの人的資本管理支援ソリューションです。分散管理型向き、人事・給与・就業・ワークフローについて要件に応じた提案を致します。

※人事部門集中管理型からライン人事主導型への人事管理変革を進めたい企業の、経営層・人事部門・ユーザのためのツールが ePro\_Staff です。

<経営層からグループ企業（複数会社）や各拠点でWeb環境にて情報管理・情報活用できます>

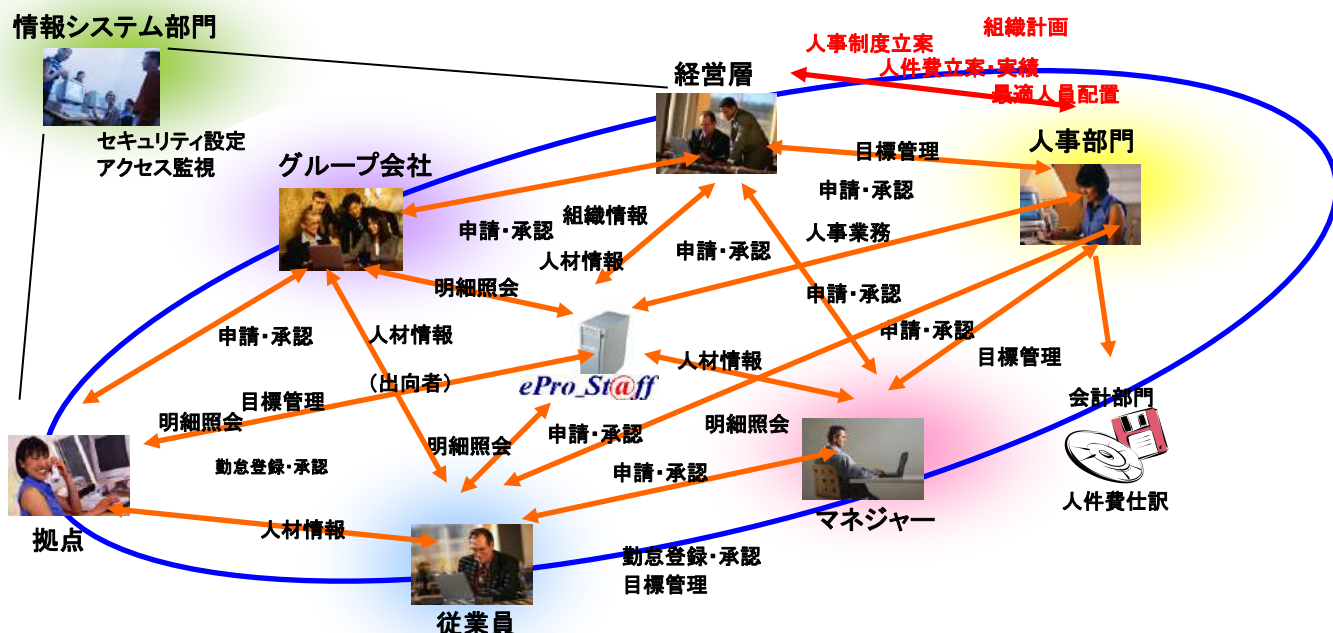

## ePro\_Staff 主な導入効果

- 定型業務遂行から人材育成へウエイトアップに活用できます
- 人材情報を管理、人事異動立案や人材開発に活用できます
- 組織階層や組織情報を柔軟に履歴管理し、分析や状況確認を目的とした情報提供も行います
- 個別の発令や組織一括発令が可能、滞留年数のカウント制御まで指定できます
- 日本版SOX法に対応しています

## 3. 特記事項

人事業務では多種多様な帳票を作成していますが、使い慣れたExcel上の簡単な操作で高品質の帳票が作成可能な「PRO\_REPORT」もご提供しております。

## 製品・技術 PR レポート

## 1. 企業概要

|           |                                   |         |                                                                 |
|-----------|-----------------------------------|---------|-----------------------------------------------------------------|
| 会社名       | 株式会社バイオネット研究所                     | 代表者名    | 新川 隆朗                                                           |
|           |                                   | 窓口担当    | 岩田 明子                                                           |
| 事業内容      | 組込みソフト・ハード・物理設計                   | URL     | <a href="http://www.bio-net.co.jp">http://www.bio-net.co.jp</a> |
| 主要製品      | 計測機器・医療機器のシステム・ソフト／ハードの受託開発       |         |                                                                 |
| 住所        | 〒190-0011 東京都立川市高松町 3-19- 森田堂ビル2F |         |                                                                 |
| 電話／FAX 番号 | 042-512-9021 / 042-512-9022       | E-mail  | iwata@bio-net.co.jp                                             |
| 資本金(百万円)  | 82                                | 設立年月    | 平成 22 年 2 月                                                     |
|           |                                   | 売上(百万円) | 113                                                             |
|           |                                   | 従業員数    | 7                                                               |

## 2. PR事項

## 『計測・医療機器のシステム開発・データ解析のエンジニア集団』

当社は、ソリューションを提供する計測・医療機器のODM(設計・試作)メーカーです。

組み込み系SE、データ処理SE、ハードウェア設計者からなるエンジニア集団と工学・統計学・AI等の各分野の専門家を擁し、物理設計からできるのが強みです！

## ◆ 得意分野 ◆

## 1. モデルベース分析・設計によるリスクマネジメント技術

ソフトウェア工学と MATLAB(シミュレーション)の利用による、完成度の高い論理設計技術

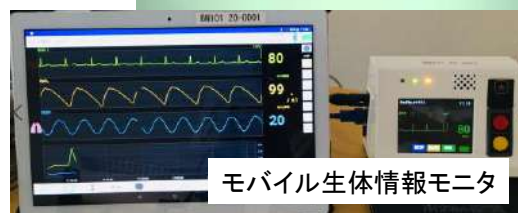
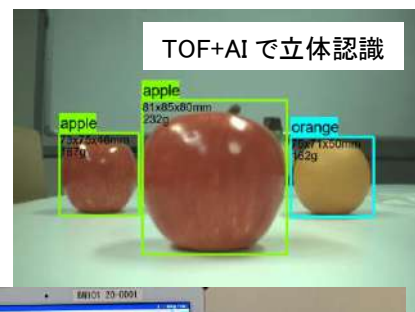
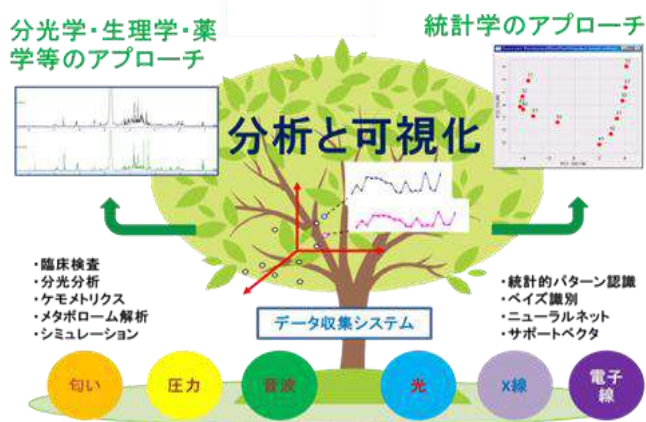

## 2. 統計解析やパターン認識による計測機能

画像処理・統計データ解析・AI 画像処理

## 3. 実装技術

スマホベースでの医療用画像処理アプリ開発、IoT ベースでの計測機器開発、光学系システム設計

## ◆ 受注実績 ◆

NMR、HPLC、脈波解析等の計測装置開発と、X線回折・電子線回折シミュレーションシステムの受託開発

全国の各大学・研究所向け NMR アプリケーション・ソフトウェア、電子顕微鏡関連ソフトウェアの製造販売

## 3. 特記事項（期待される応用分野等）

- 平成 31 年度 東京都 医療機器等事業化支援助成事業の採択にてモバイル生体情報モニタを開発中
- キーワード：計測装置、医療機器、制御システム、AI 画像処理、パターン認識、機械学習

## 製品・技術 PR レポート

## 1. 企業概要

|           |                                             |      |          |                                                                                     |        |      |     |
|-----------|---------------------------------------------|------|----------|-------------------------------------------------------------------------------------|--------|------|-----|
| 会社名       | 富士アイティ株式会社                                  |      | 代表者名     | 竹村 悦郎                                                                               |        |      |     |
|           |                                             |      | 窓口担当     | 山崎 美奈子                                                                              |        |      |     |
| 事業内容      | 情報システム開発                                    |      | URL      | <a href="https://www.fujielectric.co.jp/fit">https://www.fujielectric.co.jp/fit</a> |        |      |     |
| 主要製品      | 電気・機械・設備機器の制御システム、組み込みソフトウェア・ハードウェア、等の設計・開発 |      |          |                                                                                     |        |      |     |
| 住所        | 〒191-8502 東京都日野市富士町1番地                      |      |          |                                                                                     |        |      |     |
| 電話/FAX 番号 | 042-843-1920/042-583-9301                   |      | E-mail   | yamazaki-minako@fujielectric.com                                                    |        |      |     |
| 資本金(百万円)  | 300                                         | 設立年月 | 平成12年10月 | 売上(百万円)                                                                             | 12,500 | 従業員数 | 478 |

## 2. PR事項

## 『現場データをつなぐ・あつめる・ためる！現場から生まれる新しい価値の提供』

富士アイティ(株)は、情報と制御技術、その具体化に際してエンベデッド技術を備えており、これらの技術にネットワーク技術とインテグレーション技術を融合してお客様の課題解決に貢献しております。それらの取組みの中からエンベデッド技術を利用して現場情報をクラウドコンピューティングで届けるソリューションをご紹介します。

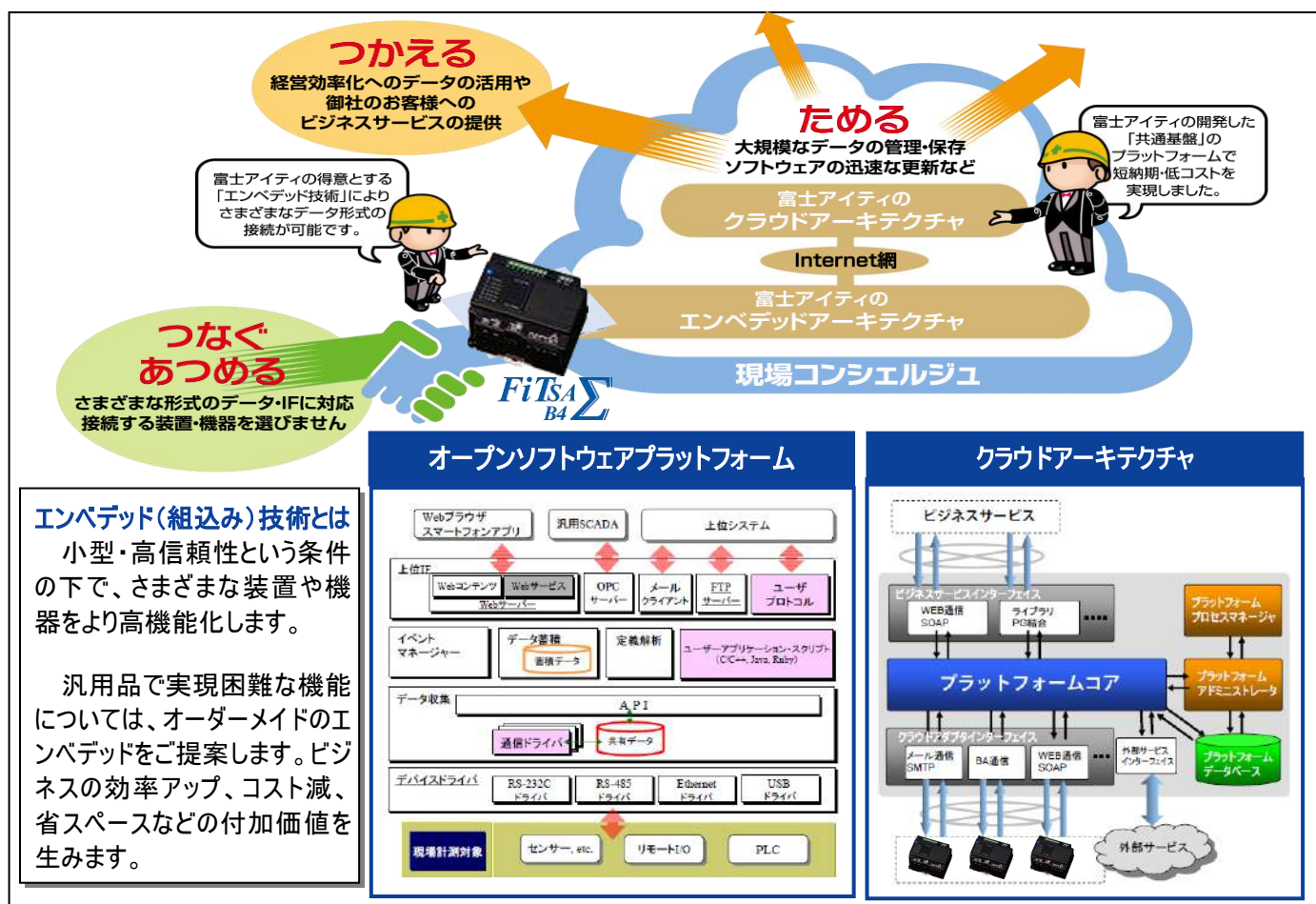

**エンベデッド(組み込み)技術とは**  
小型・高信頼性という条件  
の下で、さまざまな装置や機  
器をより高機能化します。

汎用品で実現困難な機能  
については、オーダーメイドのエン  
ベデッドをご提案します。ビジ  
ネスの効率アップ、コスト減、  
省スペースなどの付加価値を  
生みます。

## 3. 特記事項（期待される応用分野等）

当社のお客様は、施設情報分野、FA・物流分野、監視・制御分野と広範囲に亘ります。富士電機グループとしての豊富な経験と蓄積の上に最新技術を加え、さらに多くのお客様にシステム・商品を提供して参ります。



## 製品・技術 PR レポート

## 1. 企業概要

|           |                      |      |         |                                                               |     |      |   |
|-----------|----------------------|------|---------|---------------------------------------------------------------|-----|------|---|
| 会社名       | リアムス株式会社             |      | 代表者名    | 片貝 和人                                                         |     |      |   |
|           |                      |      | 窓口担当    | 片貝 和人                                                         |     |      |   |
| 事業内容      | IT 資産管理業務改善支援サービス    |      | URL     | <a href="https://www.riams.co.jp">https://www.riams.co.jp</a> |     |      |   |
| 主要製品      | RIAMS ES サービス        |      |         |                                                               |     |      |   |
| 住所        | 神奈川県相模原市南区上鶴間 2-6-17 |      |         |                                                               |     |      |   |
| 電話/FAX 番号 | 090-1838-9414 / -    |      | E-mail  | katakai@riams.co.jp                                           |     |      |   |
| 資本金(百万円)  | 130                  | 設立年月 | 2018年8月 | 売上(百万円)                                                       | 950 | 従業員数 | 1 |

## 2. PR事項

## 『 IT管理に必要なものをサービスで提供します 』

ITの世界は常に新しい技術やサービスがリリースされ、益々身近な存在となり、ビジネス基盤として欠かすことが出来ない存在となっています。便利さの裏では、悪意を持ったソフトウェアを原因とする情報漏洩事件の発生や、ソフトウェアメーカーによるライセンス利用監査強化などが行われ、ある日突然損害賠償請求を受ける事もあります。また、資産の有効活用の点から、社内システムの標準化や遊休資産の有効活用などの対策も急務になっています。この様な課題に対応する為にはIT資産管理が重要ですが、複雑化する契約や進歩が速いIT技術の吸収を社員の努力だけで対応する事は非常に難しくお悩みの方も多いのではないのでしょうか？

ESサービスではIT資産管理の国際規格である ISO/IEC19770-1(ITAM)に精通した専門家がお客様に代わりハードウェアだけではなく、ソフトウェアやライセンスと言ったIT資産を管理致します。お客様は面倒な管理を意識せずに結果だけを受け取る事が出来ます。



RIAMS ESサービスはIT資産管理のベースとして必要なものを提供するサービスパッケージです



必要な時に必要なIT資産を、利用可能な状態でお届けします。



いつでもコールセンターに問い合わせが出来るので、困ったときも安心です



IT資産管理に必要な管理システムをクラウドで提供。いつでも管理状態が確認できます。



お使いのパソコンが壊れてもオンサイトで修理対応だから安心です



使い終わったパソコンは安全に廃棄。データ漏れの心配はありません



難しい管理をIT資産管理の専門家が実施します。面倒な事は専門家にお任せください

一部サービス提供は全国にサービス拠点を持つウチダエスコ株式会社が行います。

## 3. 特記事項（期待される応用分野等）

- 今後爆発的に増えると予測される IoT 機器の管理やクラウド契約の管理
- IT利用環境の変化に柔軟に対応出来るので、在宅勤務、リモートワークなどに即座に対応可能

## 製品・技術 PR レポート

### 1. 企業概要

|           |                                     |      |         |                                                                         |     |      |     |
|-----------|-------------------------------------|------|---------|-------------------------------------------------------------------------|-----|------|-----|
| 会社名       | 株式会社モノファクトリー                        |      | 代表者名    | 廣瀬 新治                                                                   |     |      |     |
|           |                                     |      | 窓口担当    | 照屋 一                                                                    |     |      |     |
| 事業内容      | オリジナルグッズ制作・アクリル加工                   |      | URL     | <a href="http://www.monofactory.co.jp">http://www.monofactory.co.jp</a> |     |      |     |
| 主要製品      | 缶バッジ・アクリルキーホルダー等 グッズ製造              |      |         |                                                                         |     |      |     |
| 住所        | 〒196-0015 東京都昭島市昭和町 1-2-14          |      |         |                                                                         |     |      |     |
| 電話/FAX 番号 | TEL:042-519-4124 / FAX:042-519-4164 |      | E-mail  | contact@monofactory.co.jp                                               |     |      |     |
| 資本金(百万円)  | 9.95                                | 設立年月 | 2015年4月 | 売上(百万円)                                                                 | 650 | 従業員数 | 65名 |

### 2. PR事項

#### 『オリジナルグッズ製造・開発・企画 Made in Tokyo』



- モノファクトリーの缶バッジは定番の丸型だけではなく、ハートや長方形など少し変わった形状を多く取り扱っており、自社オリジナルパーツを国内で生産。開発力・技術力・生産力こそが大きな強みです。
- アクリルの印刷・レーザーカット加工により各種アクリルグッズを生産。印刷・加工技術を活かした他の素材の製品を生産。様々な素材の製品を上市することで製品バリエーションを増やしている。
- アニメ・スポーツ・コンサート・ミュージアムグッズ等の新商材を企画・開発し、自社内で一括管理の上、製造する事により、新しいマーケットの創造を挑戦し続ける。



### 3. 特記事項（期待される応用分野等）

- ・特許出願件数:6件(缶バッジ/DECO 凹 HOOK(デコボコフック)/MoNo ブック/缶バッジ銀雪漆喰 etc…)
- ・缶バッジ自動機自社開発

# 製品・技術 PR レポート

## 1. 企業概要

|           |                                          |      |                                                     |                  |        |
|-----------|------------------------------------------|------|-----------------------------------------------------|------------------|--------|
| 会社名       | 株式会社アイピープラットフォーム                         | 代表者名 | 石田 有史郎                                              |                  |        |
|           |                                          | 窓口担当 | 菅 証晴                                                |                  |        |
| 事業内容      | コンテンツプロデュース・システム開発<br>・プラットフォーム事業        | URL  | <a href="https://ipplat.jp/">https://ipplat.jp/</a> |                  |        |
| 主要製品      | マンガプラットフォーム、各種システムの企画設計                  |      |                                                     |                  |        |
| 住所        | 〒103-0007 東京都中央区日本橋浜町2丁目16-5 東味ビルディング 4F |      |                                                     |                  |        |
| 電話/FAX 番号 | 03-6661-7693 / 03-5962-3176              |      | E-mail                                              | ipplat@ipplat.jp |        |
| 資本金(百万円)  | 1                                        | 設立年月 | 令和元年 11 月                                           | 売上(百万円)          | 従業員数 3 |

## 2. PR事項

### 『「プラットフォーム」による「知的財産」運用・管理』

漫画家・作家・クリエイターの作品構築に絶対不可欠なコンテンツ、人材をプラットフォーム化されたシステム(ネット)をベースに、世界の先駆である日本の漫画文化とアニメ文化の歴史と経験を世界に展開。特定条件にとらわれない自由と創造でコンテンツを活性化させ、著作権者の更なる発展と次世代に向けた漫画、アニメ文化の新たな仕組みを創造する。

事業コンセプト



#### ★システム事業 ソフトウェア企画・構築・保守事業

Webシステム/スマートフォンアプリ/デスクトップアプリ/ホームページ制作等実現されたいシステムの企画設計(プラットフォームの選定含む)～構築～保守まで受託開発させていただきます。

#### ★コンサル事業

知的財産を活用した、ビジネススキームから出版、アニメ化、実写化、販促、広告等の応用展開までをトータルでアドバイス、事業化までをサポートいたします。

#### ★IP 創作事業

新たなオリジナルコンテンツ(IP)を、マーケットを見据え、企画からプロット制作、出版化(漫画、小説化)、実写化、アニメ化へとそのトータルな戦略までを構築いたします。

#### ★商品企画・開発事業

知的財産(IP)を活用した商品企画から開発まで要望に合わせて許諾から、運用までをジャンル、分野を問わずトータルでサポートいたします。さらに、新たな流通開発(国内外)までもサポートさせていただきます。

#### ★IP 管理事業

知的財産(IP)の契約から、許諾管理(著作権管理)までをトータルで行います。特にプラットフォーム上で登録されたIPは自動的に管理、運営され世界へ情報発信されて様々なプロジェクトでの活用を促進致します。



マンガぷらっと <https://ipplat.jp/mangaplat/>

作品の著作権(知的財産)を所有する作家様(漫画家、作家、原作者、クリエイター様)が無料で登録でき、その登録された作品を営業目的、広告・宣伝用に使用したいユーザー様が、目的に合わせて検索及び相談、交渉することができるサイトです。

## 3. 特記事項(期待される応用分野等)

- 企業向けオリジナルキャラクターの提供
- 販売促進用マンガキャラクターの提供
- 漫画家著作物の実写化
- 漫画家著作物のアニメ化
- 漫画家著作物のゲーム化

## 製品・技術 PR レポート

### 1. 企業概要

|           |                                            |      |         |                                                             |       |      |    |
|-----------|--------------------------------------------|------|---------|-------------------------------------------------------------|-------|------|----|
| 会社名       | 株式会社アドヴァンテージ                               |      | 代表者名    | 中野 尚範                                                       |       |      |    |
|           |                                            |      | 窓口担当    | 総合企画ユニット 金澤 里枝                                              |       |      |    |
| 事業内容      | 自社採用サイトの制作、運営、集客                           |      | URL     | <a href="https://ad-vantage.jp/">https://ad-vantage.jp/</a> |       |      |    |
| 主要製品      | 自社採用サイト構築ツール(JOB!BASE、JobMAKER、チャレンジパック 他) |      |         |                                                             |       |      |    |
| 住所        | 神奈川県横浜市港北区新横浜 2-5-19 アプリ新横浜ビル 6F           |      |         |                                                             |       |      |    |
| 電話/FAX 番号 | 045-477-1033 / -                           |      | E-mail  | info@ad-vantage.jp                                          |       |      |    |
| 資本金(百万円)  | 40                                         | 設立年月 | 2005年6月 | 売上(百万円)                                                     | 1,702 | 従業員数 | 61 |

### 2. PR事項

#### 『自社採用サイトを中心とした採用体制への変革をサポートします。』

弊社は大手求人広告や人材紹介だけに頼らず、自社採用サイトを中心に WEB プロモーションでの集客をすることで人材を“直接採用”する仕組み作りを支援しています。

求職者の目線に立った原稿作成や集客方法など、他の広告代理店や人材紹介会社ではご支援が出来ない総合的なご提案が可能です。様々な採用手法で貴社の人材採用に関する課題解決を目指します。



繋がりがた、イロイロ

探しかけた、イロイロ

3xルート

#### ■ 自社採用サイトで人材を採用する「ちょくルート事業」

- ・採用コンサルティング、採用ポートフォリオの実現
- ・採用に関する各種セミナー開催

求職者支援を目的とした「就活ゲリラ戦の戦い方」セミナーの受講者は2,000名を突破！

- ・自社採用サイトの構築、運用、ASP 提供 (JOB!BASE・jobMAKER)
- ・Indeed、求人ボックス、スタンバイ、リスティング広告、DSP 広告
- ・Indeed 代理店 (シルバーパートナー)
- ・Yahoo!プロモーション広告 正規代理店
- ・Google Partner
- ・「べつルート」偶然の出会いを演出する採用イベント事業
- ・商業施設の求人に特化した「モール求人サービス」



#### セミナー開催中

人材採用セミナーを開催しています。

200 回以上のセミナー登壇で、採用マーケティングを発信し「ちょくルート」を広めその支援実績は 1,000 社以上にのぼっています。

👉 詳細はこちら



### 3. 特記事項 (期待される応用分野等)

- 有料職業紹介事業(14-ユ-300591) ●地方創生支援(公共事業支援)
- 第二種電気通信事業(届出番号 A-18-9009)
- アナリティクス個人認定資格(GAIQ) ●キャリアコンサルタント(国家資格)
- Google AdWords 認定資格 ●米国 CCE.Inc 認定 GCDF-Japan キャリアカウンセラー

## 製品・技術 PR レポート

## 1. 企業概要

|          |                        |      |             |         |                                                                 |      |   |
|----------|------------------------|------|-------------|---------|-----------------------------------------------------------------|------|---|
| 会社名      | 株式会社 海野技研              |      |             | 代表者名    | 海野 鉄郎                                                           |      |   |
|          |                        |      |             | 窓口担当    | 海野 鉄郎                                                           |      |   |
| 事業内容     | スクリーン製版/マスクフィルム        |      |             | URL     | <a href="http://www.unnogiken.com">http://www.unnogiken.com</a> |      |   |
| 主要製品     | シルクスクリーン製版/印刷, マスクフィルム |      |             |         |                                                                 |      |   |
| 住所       | 東京都羽村市神明台4-1-4         |      |             |         |                                                                 |      |   |
| 電話番号     | 042(554)0211           |      |             | FAX 番号  | 042(555)8229                                                    |      |   |
| 資本金(百万円) | 28                     | 設立年月 | 昭和 56 年 3 月 | 売上(百万円) | 70                                                              | 従業員数 | 5 |

## 2. PR事項

## 『高解像度マスクフィルム と スクリーン製版(印刷)』

## ー スクリーン製版と印刷 ー

スクリーン印刷は、下地素材に合わせてインキを選定できる便利な印刷方法です。

そのスクリーン印刷に使用するツール(版)がスクリーン製版です。

スクリーン製版に使用する感光剤は自社オリジナルです。

スクリーン印刷の解像度は 0.04mm 程度です。Ag 回路、樹脂製品、板金製品、DVDレーベル、Tシャツ、医療機器センサー部など主に紙以外の様々な素材への印刷に使用されています。

通常の溶剤系インキ用と、水性インキ/溶剤系インキ両用がございます。



スクリーン印刷の例(板金)

## ー 高解像度マスクフィルム ー

PET シート上の銀塩膜をレーザにより露光し、現像処理した工業用の白黒フィルムです。

高解像度が特徴で、最高解像度 25,400dpi です。

マスクフィルムとしての用途は、マイクロ流路等の MEMS、時計文字盤、エッチング部品、スクリーン製版などです。

マスクフィルムの高解像度を活かした製品も製作しています。

光学フィルター(ND フィルター)、光学チャート、ピントターゲット、

キズ検査用ゲージ等々。高解像度描画後、ご希望の形状に外形加工しています。

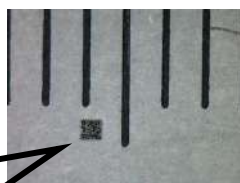
25,400dpi 描画の  
極小 QR コード

マスクフィルムの専用サイト

<http://www.memsfilm.com>



マイクロ流路(MEMS)の例

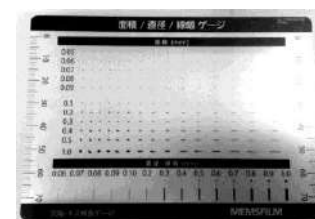

キズ検査用ゲージ

※QR コードは株式会社デンソーウェーブの登録商標です

## 3. 特記事項

## ー主要設備ー

レーザフォトプロッタ / イメージセッタ / フィルム等抜き加工装置 /

スクリーン製版用露光現像設備 / スクリーン製版用感光剤製造設備 / スクリーン印刷機

## 製品・技術 PR レポート

### 1. 企業概要

|           |                           |      |             |                                                                 |     |      |    |
|-----------|---------------------------|------|-------------|-----------------------------------------------------------------|-----|------|----|
| 会社名       | 株式会社鬼塚硝子                  |      | 代表者名        | 鬼塚 好弘                                                           |     |      |    |
|           |                           |      | 窓口担当        | 吉本 憲昌                                                           |     |      |    |
| 事業内容      | 精密ガラス加工                   |      | URL         | <a href="http://www.onizca.co.jp/">http://www.onizca.co.jp/</a> |     |      |    |
| 主要製品      | 理化学機器用ガラス部品・分光分析ガラスセル     |      |             |                                                                 |     |      |    |
| 住所        | 〒198-0023 東京都青梅市今井 3-9-18 |      |             |                                                                 |     |      |    |
| 電話/FAX 番号 | 0428-31-4305/0428-31-3392 |      | E-mail      | info@onizca.co.jp                                               |     |      |    |
| 資本金(百万円)  | 30                        | 設立年月 | 昭和 42 年 1 月 | 売上(百万円)                                                         | 600 | 従業員数 | 48 |

### 2. PR事項

#### 『 匠の技と科学の融合でガラスを極める 』

創業 50 年。長年培ってきたガラス加工技術と経験に基づき、ガスバーナー(火炎)による加工を中心に真空成形・プレス加工・延伸加工・レーザー加工等を駆使して、幅広い精密ガラス部品を製造しています。

#### ●加工技術・製品の紹介●

##### \* ガスバーナー加工

当社の技術の根幹であるガス加工。  
パイレックスをはじめ、硬質ガラスから軟質ガラスまで幅広く加工することができます。



##### \* 真空成形加工

当社のガラスセルは主に真空成形加工によって作られます。  
真空成形とは、真空排気技術と金型成形技術を組み合わせた技術です。この技術により、高精度かつ高品質の製品を作りだしています。

##### \* オーダーメイド X 線管球

現在、開発から製品へと展開している X 線管球。  
お客様のご要望に応じた X 線管球を少量からご提供いたします。



### 3. 特記事項 (期待される応用分野等)

- 平成 22 年度戦略的基盤技術高度化支援事業 採択 (経済産業省)  
「ナノテク応用機器開発に資する硝子を用いた真空維持技術の高度化」
- 第 10 回勇気ある経営大賞優秀賞受賞 (東京商工会議所)

## 製品・技術 PR レポート

### 1. 企業概要

|           |                                                     |      |                                                                           |         |        |      |     |
|-----------|-----------------------------------------------------|------|---------------------------------------------------------------------------|---------|--------|------|-----|
| 会社名       | 株式会社環境経営総合研究所                                       | 代表者名 | 松下 敬通                                                                     |         |        |      |     |
|           |                                                     | 窓口担当 | 松下 敬通                                                                     |         |        |      |     |
| 事業内容      | 紙パウダーと合成樹脂混成材料・製品の製造                                | URL  | <a href="http://www.ecobioplastics.jp/">http://www.ecobioplastics.jp/</a> |         |        |      |     |
| 主要製品      | 紙パウダー入り成形材料(MAPKA®)、紙パウダー入り発泡体(断熱材、緩衝材「アースリパブリック®」) |      |                                                                           |         |        |      |     |
| 住所        | 〒150-0036 東京都渋谷区南平台町16-29 グリーン南平台2F                 |      |                                                                           |         |        |      |     |
| 電話/FAX 番号 | 03-5428-3123/03-5428-3245                           |      | E-mail                                                                    | —       |        |      |     |
| 資本金(百万円)  | 470                                                 | 設立年月 | 平成8年12月                                                                   | 売上(百万円) | 38,972 | 従業員数 | 203 |

### 2. PR事項

#### 『減プラを実現する世界でただ一つの新素材！ 紙パウダー・紙発泡体』

当社の技術は、製紙工場や紙加工工場、印刷工場等から排出される「損紙」「廃棄紙」を主原料とし、これらを乾式で大量に連続して25 $\mu$ mレベルのパウダーに粉砕する技術と、紙パウダーと合成樹脂等を均一に分散させて混成させる技術が基幹技術です。オンリーワンの位置にいるため、2014年経済産業大臣より、グローバルニッチトップ企業(GNT)として認定されました。

#### ●製品化のプロセス

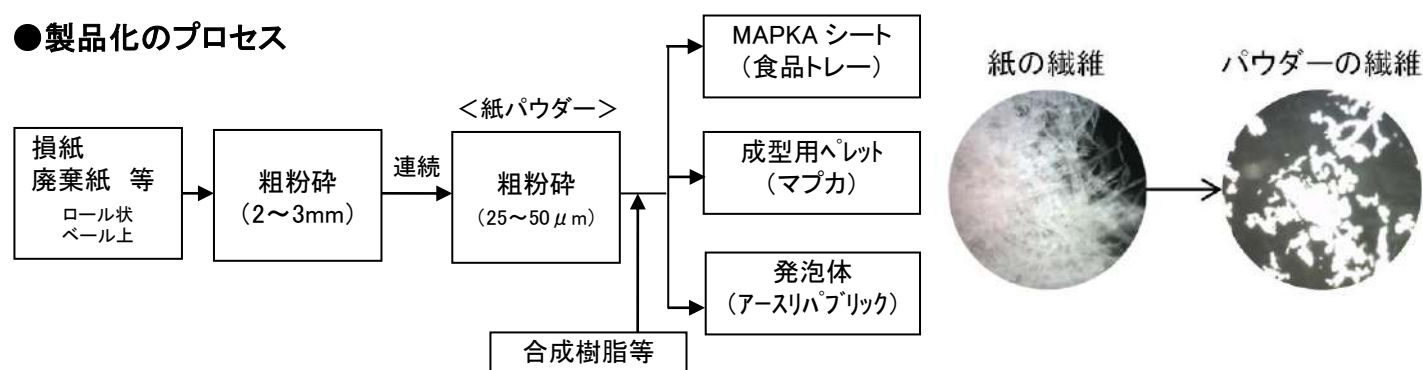

#### ●2本柱の事業

**earth republic** **紙発泡体 断熱材・緩衝材**  
**紙パウダー、工業用澱粉を最大 60% 配合**

- 可燃物処理、再リサイクル可能
- 有害化学物質不使用
- 緩衝性、断熱性、防音性に優れる
- 静電気が発生しにくい
- CO<sub>2</sub>排出量削減



**MAPKA** **紙パウダー合成樹脂混成材料**  
**紙パウダー 51% 以上配合**

- 耐熱性があり、電子レンジ使用可
- 従来のプラスチック成形機で成形可
- 高剛性で成形時収縮率が低い
- 可燃物として処理が可能
- CO<sub>2</sub>排出量削減



国内・海外に急速に事業拡大中。現在、アメリカ、韓国に子会社工場を設置、現地生産を開始。2021年には国内製紙会社とのJVによるMAPKAシート工場が稼働(12,000トン/年)「富山県」

### 3. 特記事項 (期待される応用分野等)

- 自動車資材、建築資材、食品容器、生活用品等プラスチック全般
- 紙パウダーと合成樹脂を均一に混練する技術を応用し、国内で大量に発生するオークスと飲料ロス・汚泥などを使用済みプラスチックと混練し、低方熱分解により、カーボン燃料に加工する新エネルギー生産技術「NEGRES」を開発。GNT2020を受賞し、大企業の向上や地方自治体への導入が予定されている。

# 製品・技術 PR レポート

## 1. 企業概要

|           |                                          |      |             |                                                                       |        |      |     |
|-----------|------------------------------------------|------|-------------|-----------------------------------------------------------------------|--------|------|-----|
| 会社名       | 京西テクノス株式会社                               |      | 代表者名        | 臼井 努                                                                  |        |      |     |
|           |                                          |      | 窓口担当        | 営業: 本橋 悟                                                              |        |      |     |
| 事業内容      | 医療・計測・他電子機器修理/再設計/校正                     |      | URL         | <a href="https://www.kyosaitec.co.jp">https://www.kyosaitec.co.jp</a> |        |      |     |
| 主要製品      | 電子機器の修理・再設計、計測器の校正、医療機器の納品設置・定期点検・保守サービス |      |             |                                                                       |        |      |     |
| 住所        | 〒206-0041 東京都多摩市愛宕 4-25-2                |      |             |                                                                       |        |      |     |
| 電話/FAX 番号 | 042-303-0927/042-303-0898                |      | E-mail      | repair-service@kyosaitec.co.jp                                        |        |      |     |
| 資本金(百万円)  | 80                                       | 設立年月 | 平成 14 年 2 月 | 売上(百万円)                                                               | 10,000 | 従業員数 | 370 |

## 2. PR事項

『メーカーサポートの終了した電子機器を修理・再設計により延命』・『校正サービス』

### 2-1 : Repair

お客様の大切な電子機器をメーカー問わず修理致します

- 国内外の全てのメーカー品を対象とします(汎用計測器では 5,000 種以上の対応実績)
- 回路図などの技術情報が無くても対応します
- 独自ルートで世界中から部品を調達します

#### <修理事例>



エンジンテストベンチ制御用基板



サイリスタ制御用 UNIT



オシロスコープ



タッチパネルコンピュータ



プロセス入出力盤

### 2-2 : Re-design

部品調達が不可能となった製品を再設計で甦らせてます

Re-design が掲げる4項の提案

- |                |                           |
|----------------|---------------------------|
| 1. 製品延命        | 形式が古く部品調達が不可能になった製品の再設計   |
| 2. 機能拡張        | インターフェース設計                |
| 3. 製品の問題点解決    | 回路の信頼性確保の為の再設計・原価低減の為の再設計 |
| 4. 海外製品のローカライズ | 国内部品への置き換え設計              |

Re-design

**製品延命(部品調達が不可能になった製品の再設計)**

**電源機器**

製品がディスコンとなり再設計による生産で対応

**機能拡張(インターフェース設計)**

**業務用空調機器**

新製品対応のため制御系のインターフェース設計

### 2-3 : Calibration

校正品を技術と管理の両面でサポートいたします

#### ■ 広範囲な校正領域

・校正対応: 電気計測器関係、機械計量器関係 ・校正可能型式: 50,000 機種以上

#### ■ 国際規格、電波法等に適した校正試験

・ISO/IEC17025 に準拠した JCSS(計量法校正事業者登録制度)を登録取得

・国際規格[ISO9001]、電波法に適した高品質校正サービスの提供

#### ■ フレキシブルな校正サービス(校正実績: 年間 10 万台以上)

・引取校正、出張校正、メーカー等への校正一括請負に対応(取引先メーカー: 約 500 社)・・・校正管理ソリューション

#### ■ 校正情報システム(WEB CALIOS2)が校正管理業務をサポート

・クラウド版(月額利用)とオンプレミス版(売切)が選べます

・海外工場を含めたグローバルでの一元管理が可能(英語版あり)

#### ■ 国内唯一の新サービス Global Calibration Service "GCS"

● 海外からの校正品を関西国際空港内の保税工場で校正

① Japan Quality の校正品質

② 校正期間と費用を大幅削減(期間: 約 1/3、費用: 通関や国内輸送等が不要)

③ WEB CALIOS2の活用で海外工場の校正品質も管理可能



## 製品・技術 PR レポート

### 1. 企業概要

|           |                                       |      |             |                                                                           |     |      |    |
|-----------|---------------------------------------|------|-------------|---------------------------------------------------------------------------|-----|------|----|
| 会社名       | 久保井塗装株式会社                             |      | 代表者名        | 窪井 要                                                                      |     |      |    |
|           |                                       |      | 窓口担当        | 窪井 要                                                                      |     |      |    |
| 事業内容      | 工業塗装(樹脂・金属)                           |      | URL         | <a href="https://www.kuboitosou.co.jp/">https://www.kuboitosou.co.jp/</a> |     |      |    |
| 主要製品      | 自動車部品塗装(樹脂類)、建築金物塗装(金属類)、家電製品塗装(樹脂類)等 |      |             |                                                                           |     |      |    |
| 住所        | 〒350-1311 埼玉県狭山市中新田 1083-3            |      |             |                                                                           |     |      |    |
| 電話/FAX 番号 | 04-2958-5763 / 04-2957-8097           |      | E-mail      | info@kuboitosou.co.jp                                                     |     |      |    |
| 資本金(百万円)  | 53                                    | 設立年月 | 昭和 40 年 1 月 | 売上(百万円)                                                                   | 200 | 従業員数 | 16 |

### 2. PR事項

**『 ハンドスプレー塗装及びロボット塗装による自動車部品や建築金物等の量産、現場から生まれた工業塗装工場専用のトータル管理 IoT システムの提供。』**



#### ●工業製品の量産塗装

自動車部品(外装・内装)や建築金物、家電製品といった外観・物性に厳しい部品を、製品の特性によって**塗装技術者によるハンドスプレー塗装とロボット塗装を使い分けて量産**しています。また、納期に厳しい自動車業界で鍛えられた塗装実務・業務管理のノウハウと ISO9001 の品質マネジメントによって管理しています。

#### ●環境負荷の少ない塗装方法

SDGs の 12 番目のテーマである“つくる責任”を果たすため、環境負荷の低い塗装方法にこだわって生産しています。

←ユニット式塗装ロボット

#### ●抗菌加工塗装

経済産業省によるサポートインダストリー事業の支援を受け、塗膜に『抗菌機能』を付与する新技術を開発しました。医療機関向けに開発した技術のため、**医療機関が求める“抗菌活性値 2.0 以上”という値もクリア**し、且つ、塗膜から**細菌を攻撃するための物質が溶出することもない**ため、塗膜が摩耗するまで安心して使えます。また、キーボード等の構造物に対しては完成品に後加工できる抗菌加工塗装でもあります。

#### ●工業塗装工場専用の IoT システムを提供

当社が長年培ってきた塗装工場の運営ノウハウを投入し、受注から作業割当・塗料調合・生産・検査・出荷・在庫の管理まで**塗装工場の業務をトータル管理できる IoT システム『KCW-CMS』を独自開発**しました。自社工場で活用しているこのシステムを、他社の工場にも提供しています。

なお、このシステムは経済産業省主導の「サービス等生産性向上 IT 導入支援事業」における IT ツールとして認定されており、**IT 導入補助金の対象**になっています。

↓ 電子天秤と連動してミスを予防



### 3. 特記事項 (期待される応用分野等)

当社代表は、(一社)国際工業塗装高度化推進会議(IPCO)の理事長、(一社)日本塗装技術協会の副会長、(一社)首都圏産業活性化協会(TAMA 協会)の理事を務めております。

## 製品・技術 PR レポート

### 1. 企業概要

|           |                             |      |         |                                                                   |     |      |    |
|-----------|-----------------------------|------|---------|-------------------------------------------------------------------|-----|------|----|
| 会社名       | 株式会社弘久社                     |      | 代表者名    | 米田 隆郎                                                             |     |      |    |
|           |                             |      | 窓口担当    | 杉本 庄之助                                                            |     |      |    |
| 事業内容      | 印刷業                         |      | URL     | <a href="https://www.kokyusha.com/">https://www.kokyusha.com/</a> |     |      |    |
| 主要製品      | オンデマンド印刷、各種デザイン             |      |         |                                                                   |     |      |    |
| 住所        | 東京都立川市上砂町 5-1-1             |      |         |                                                                   |     |      |    |
| 電話/FAX 番号 | 042-536-3511 / 042-536-3898 |      | E-mail  | infohp@kokyusha.com                                               |     |      |    |
| 資本金(百万円)  | 60                          | 設立年月 | 1963年4月 | 売上(百万円)                                                           | 300 | 従業員数 | 35 |

### 2. PR事項

#### 『付加価値の高い印刷物を少数から』

##### ① シルバートナー印刷

通常のフルカラー印刷では表現できない「メタリック色」を印刷でき、デザインの幅が広がります。箔押し金銀とは違い、シックで落ち着きのある色合いが特徴です。弊社社内案内にも使用しております。

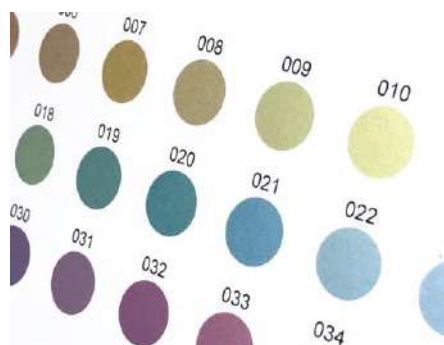

##### ② ホワイトトナー印刷

クラフト紙や黒、紺、緑、赤などといった色の濃い紙であっても、ホワイトトナーをフルカラー印刷の下に敷いて印刷することで、データ通りの色を印刷物に表現することができます。単色の「白」として印刷することも効果的です。



##### ③ 多様な印刷物を少数から臨機応変に対応

シルバートナーやホワイトトナーといった特殊印刷や、パンフレット、カタログ、チラシだけでなくシール、パッケージ、カードなども弊社所有のオンデマンド印刷機を使い、少数からご発注頂けます。イラストレーター、インデザインだけでなく、office系(Excel、PowerPoint、Word)のデータでも入稿可能です。

### 3. 特記事項（期待される応用分野等）

- ISO9001:2015 2011年2月認証、ISO27001(ISMS):2013 2010年11月認証
- エコステージ ステージ 3 2020年08月格上認証

## 製品・技術 PR レポート





### 1. 企業概要

|           |                                      |      |              |                                                                      |       |      |     |
|-----------|--------------------------------------|------|--------------|----------------------------------------------------------------------|-------|------|-----|
| 会社名       | 興研株式会社                               |      | 代表者名         | 村川 勉                                                                 |       |      |     |
|           |                                      |      | 窓口担当         | 前田 信哉                                                                |       |      |     |
| 事業内容      | クリーン化装置・安全衛生保護具製造販売                  |      | URL          | <a href="http://www.koken-ltd.co.jp">http:// www.koken-ltd.co.jp</a> |       |      |     |
| 主要製品      | クリーン化装置、換気装置、防塵・防毒等各種マスク、強酸性電解水生成装置他 |      |              |                                                                      |       |      |     |
| 住所        | 〒102-8459 東京都千代田区四番町7番地              |      |              |                                                                      |       |      |     |
| 電話/FAX 番号 | 03-5276-1931/03-3265-1976            |      | E-mail       | kankyo@koken-ltd.co.jp                                               |       |      |     |
| 資本金(百万円)  | 674                                  | 設立年月 | 昭和 38 年 12 月 | 売上(百万円)                                                              | 8,605 | 従業員数 | 282 |

### 2. PR事項

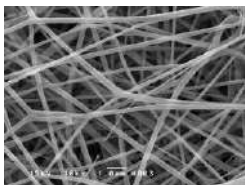
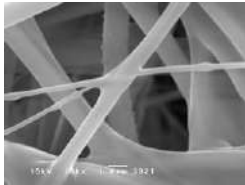
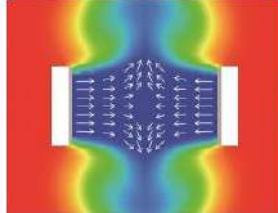
#### 『 ISO クラス1のスーパークリーンゾーンがオープン空間で実現します! 』

弊社のご提案するクリーン化技術は、閉鎖された建屋内にダウンフローで清浄空気を送り込むという従来の概念とは異なり、独自に開発したサイドフローによる気流制御技術と超高性能フィルタの製品化により生み出された画期的なオープンクリーンシステムです。いつでもどこにでもISOクラス1のスーパークリーンゾーンが形成できます。研究室でも生産現場でも設置場所を選ぶことなくISOクラス1の清浄度を実現します。スイッチをいれた 105 秒後にはそこにスーパークリーンゾーンが出現します。

|                                                                                                                                                                                                                                                                                                                                                                                                                                                                                                                                |                                                                                                                                                                                                                                                                                                                                                                                                        |                                                                                                                                                                                                                                             |
|--------------------------------------------------------------------------------------------------------------------------------------------------------------------------------------------------------------------------------------------------------------------------------------------------------------------------------------------------------------------------------------------------------------------------------------------------------------------------------------------------------------------------------|--------------------------------------------------------------------------------------------------------------------------------------------------------------------------------------------------------------------------------------------------------------------------------------------------------------------------------------------------------------------------------------------------------|---------------------------------------------------------------------------------------------------------------------------------------------------------------------------------------------------------------------------------------------|
| <p style="text-align: center;"><b>超高性能フィルタ「FERENA」</b><br/>SEM 画像 x10,000</p> <div style="display: flex; justify-content: space-around;">   </div> <p style="display: flex; justify-content: space-around;"><b>FERENA</b>                      <b>市販 ULPA フィルタ</b></p> <p>世界に先駆けて、電界紡糸法による超高性能フィルタユニットの製品化に成功。HEPAフィルタ並みの圧損でULPAフィルタ並みの捕集性能を実現させました。</p> | <p style="text-align: center;"><b>気流制御</b></p> <div style="display: flex; justify-content: space-around;"> <p>気流シミュレーション</p> <p>気流衝突の実際</p> </div>   <p>フィルタを通しプッシュフードから吹出した清浄でコヒーレントな気流を中央で衝突させることで完全なクリーンゾーンの形成に成功しました。</p> |                                                                                                                                                                                                                                             |
| <p style="text-align: center;"><b>オープンクリーンベンチ</b></p>  <p style="text-align: center;"><b>FERENA 搭載</b><br/>清浄度:ISO クラス1<br/>全換気時間:105 秒<br/>局所クリーン化・移動可能</p>                                                                                                                                                                                                                                                                                | <p style="text-align: center;"><b>テーブルコーチ</b></p>  <p style="text-align: center;"><b>FERENA 搭載</b><br/>清浄度:ISO クラス1<br/>全換気時間:110 秒<br/>テーブル上を清浄化</p>                                                                                                                                                               | <p style="text-align: center;"><b>フロアコーチ</b></p>  <p style="text-align: center;"><b>FERENA 搭載</b><br/>清浄度:ISO クラス1<br/>全換気時間:130 秒<br/>床からの全域をクリーン化</p> |

#### 是非一度ご相談ください

用途に応じた各種のタイプをラインナップしております。スリープモードで70%の消費電力低減も可能です。エアシャワーを必要とせず、優れた機動性を発揮するスーパークリーンシステムはコストパフォーマンスの画期的な改善と、大幅な清浄度向上を実現します。

#### 大空間のスーパークリーンルーム

**FERENA 搭載**  
清浄度:ISO クラス1  
全換気時間:520 秒  
(3段7列 20m 0.3m/s)



### 3. 特記事項 (期待される応用分野等)

- 2010 年『オープンクリーンシステム』が日刊工業新聞主催「2010 年十大新製品賞」受賞
- 2015 年 第 6 回ものづくり日本大賞「内閣総理大臣賞」受賞

## 製品・技術 PR レポート

## 1. 企業概要

|          |                                   |      |         |                                                      |       |      |    |
|----------|-----------------------------------|------|---------|------------------------------------------------------|-------|------|----|
| 会社名      | 株式会社サーテック                         |      | 代表者名    | 石和田 順                                                |       |      |    |
|          |                                   |      | 窓口担当    | 齋藤 圭司                                                |       |      |    |
| 事業内容     | 小型交流モータ製造及びオイルリユース                |      | URL     | <a href="http://www.stc-m.co.jp">www.stc-m.co.jp</a> |       |      |    |
| 主要製品     | 小型交流モータ及び減速機、オイルリユースサービス          |      |         |                                                      |       |      |    |
| 住所       | 〒198-0004 東京都青梅市根ヶ布1丁目380番地       |      |         |                                                      |       |      |    |
| 電話/FAX番号 | TEL:0428-22-5111 FAX:0428-22-5663 |      | E-mail  | webmaster@stc-m.co.jp                                |       |      |    |
| 資本金(百万円) | 20                                | 設立年月 | 2011年1月 | 売上(百万)                                               | 1,048 | 従業員数 | 80 |

## 2. PR事項

## 『 小型交流モータ製造及びオイルリユースサービスの提供 』



Quality-first motor solutions

## 株式会社サーテック

新連携

私たちサーテックはお客様にとって  
最も効率的で経済的な  
小型モータソリューションを  
ご提案いたします。

## MOTOR &amp; GEAR



- 産学連携・研究開発
- (株)industriaの油精製技術と当社環境ビジネスとの連携による新事業

経済産業省 関東経済産業局 認定事業

オイルリユースサービス  
再利用、コスト削減エコロジー

Reuse

新油購入費用  
50% CUT設備投資  
不要 0!!初期投資  
不要 0!!

油精製2つのメリット

## ① 企業にやさしい ② 地球を守る

- コスト削減
- 廃油ゼロ
- 新油購入量カット
- 貴重な枯渇資源を守る
- CO2削減
- 産業廃棄物のカット

小型装置での丁寧な精製処理

- 水分、気泡の除去
- エマルジョン化からの再生
- 微細スラッジ、摩耗粉の除去

## 3. 特記事項（期待される応用分野等）

## ・小型ギヤードモータ

サーボモータ用の減速機を開発中、今後産業用ロボット等顧客のニーズにマッチした減速機の提供を目指す

## ・オイルリユースサービス

潤滑油流通業者の協力の下、現在自動車関連産業に拡大中

今後、精製速度の大幅な短縮により、顧客固有の洗浄油・作動油のリユースニーズに答えていく

## 製品・技術 PR レポート

### 1. 企業概要

|          |                                 |      |            |         |                                                                                             |      |    |
|----------|---------------------------------|------|------------|---------|---------------------------------------------------------------------------------------------|------|----|
| 会社名      | 株式会社ジャパン・アドバンスド・ケミカルズ           |      |            | 代表者名    | 三尋木 勝洋                                                                                      |      |    |
|          |                                 |      |            | 窓口担当    | 営業部                                                                                         |      |    |
| 事業内容     | ALD,CVD 用材料の研究開発および生産           |      |            | URL     | <a href="https://www.japanadvancedchemicals.com">https://www.japanadvancedchemicals.com</a> |      |    |
| 主要製品     | ALD,CVD 用材料、受託成膜サービス、ステンレス容器その他 |      |            |         |                                                                                             |      |    |
| 住所       | 神奈川県厚木市上依知 3007-4               |      |            |         |                                                                                             |      |    |
| 電話番号     | 046-284-3551                    |      |            | FAX 番号  | 046-284-3552                                                                                |      |    |
| 資本金(百万円) | 97                              | 設立年月 | 2004 年 3 月 | 売上(百万円) | 400                                                                                         | 従業員数 | 13 |

### 2. PR事項

#### 『 JAC は成膜材料のプロ集団として成膜プロセス開発をサポートします 』

#### 成膜ソリューションを提案します

CVD や ALD など気相成膜法というとその成膜装置、化学材料、除害、安全評価、コンタミネーションの検討など開発をスタートするまでに多くの時間と経費が必要と言われています。私たちは半導体業界の先端で長年活動してきた経験から、皆様の開発期間の短縮およびコストダウンを提供いたしております。今までの経験や化学的知識をフルに活用しより、現実的な成膜プロセスを提案します。

#### 新プロセス導入前にシミュレーションしませんか？

小さな基板でいいからどんな条件でどんな膜ができるか確認したい。また、成膜は社内のできるけど装置改造前にその条件をある程度見極めたいということがあると思います。このような成膜条件を短期間に確認して開発コストやリスクを低減したいというご希望はありませんか？

JAC は、簡単な成膜装置を社内に所有していますので皆様の用途に合わせた成膜テストをすることが可能です。また成膜材料の熱安定性や分解温度、蒸気圧など実際に原料を反応炉に供給する上で必要なデータを実材料と実装置を用いて得ることもできます。

#### 材料用容器

成膜材料用の容器は品質管理面、安全面からステンレス製で汎用品ではありません。この容器の納期や価格が皆さんの開発のスピードに影響しているように見受けられます。

JAC の容器は設計から製作まで社内で行いますので短納期且つ安価です。

#### 適した化学材料の探索をサポートします

お客様のニーズに合うように膨大な材料リストから最適なものをご提案いたします。

また既存材料でニーズが満たせない場合は、カスタム合成も行います。

#### フィールドは半導体だけではありません

今や気相成膜法は半導体だけがフィールドではありません。金属、ガラスやプラスチック等の表面改質やそのプロセスの低温化・薄膜化・密着性・均一性などの問題を抱えるプロセスがあれば是非ご相談ください。

高温 ALD/CVD 装置



ALD/CVD 研究用装置



化学品合成



ステンレス容器



### 3. 特記事項

長年半導体業界で培った経験・知識をベースにした幅広いコンサルテーションも承っております。

2019.12 月に ISO9001 ならびに 14001 の認証を取得しました。

# 製品・技術 PR レポート

## 1. 企業概要

|           |                                           |      |             |         |                                                                   |      |    |
|-----------|-------------------------------------------|------|-------------|---------|-------------------------------------------------------------------|------|----|
| 会社名       | 株式会社 相馬光学                                 |      |             | 代表者名    | 浦 明子                                                              |      |    |
|           |                                           |      |             | 窓口担当    | 浜崎 あゆみ                                                            |      |    |
| 事業内容      | 理化学機器製造・販売                                |      |             | URL     | <a href="http://www.somaopt.co.jp/">http://www.somaopt.co.jp/</a> |      |    |
| 主要製品      | 光学機器、真空機器、分析機器、医療検査機器、画像機器、各種センサを使用した検査機器 |      |             |         |                                                                   |      |    |
| 住所        | 東京都西多摩郡日の出町平井 23-6                        |      |             |         |                                                                   |      |    |
| 電話/FAX 番号 | 042-597-3256/042-597-3208                 |      |             | E-mail  | sales@somaopt.co.jp                                               |      |    |
| 資本金(百万円)  | 10                                        | 設立年月 | 昭和 51 年 8 月 | 売上(百万円) | 377                                                               | 従業員数 | 25 |

## 2. PR事項

### 『 “光をあやつり未来を拓く光分析のベストパートナー” の相馬光学！！ 』

分光器が創る“光の英知”をお届けします。

●**相馬光学の技術：** 光と物質の相互作用を分光技術で計測することで、物質の分析が可能です。また、光の波長ごとの強度(スペクトル)を測定することで、光の特性を正確に把握し、LED や光源、太陽電池などの正確な評価が可能です。

●**光学計測器：** 光分析/分光技術を「核」に、お客さまの用途に応じた分光器(モノクロメータ)、分光放射計、HPLC などを開発して、納入いたします。

●**分光計測システム：** 分光技術と計測システムの組み合わせで、さまざまな分光測定が可能です。相馬光学は豊富な経験から、お客さまの多様なご希望に添う製品をお作りいたします。

●**まぐろ脂肪含量測定装置：** 切り落としたまぐろ尾部の断面に装置先端を押し当てて、測定ボタンを押すとランプの光が照射されます。反射された近赤外波長のスペクトルを測定して、まぐろの魚肉中の脂肪を推定します。



分光器などの導入前後のサポート

●**導入前のサポート：**

分析機器のご購入を決意された時点で、お客さまのご要望、稼働条件などを伺い、チューニングを施します。お客さまのご要望に合わせた製品作りを心がけております。

●**導入後のサポート：**

分光器を安全・正確にお使い頂くためには、定期的なメンテナンスが重要です。メーカーだから成し得る安心の技術力を持つ当社にアフターケアもお任せ下さい。

●**ハンディ蛍光顕微鏡：** お手持ちのスマートフォン、または専用CCDカメラ(オプション)を用いて、フィールドでの簡単な蛍光画像の取得が出来ます。また、バッテリー駆動の高輝度LEDを使用しており、AC電源を必要としません。



## 3. 特記事項

- 2004 年 科学技術振興機構(JST)の先端計測分析技術・機器開発事業の 2004 年度採択開発課題に着手「実験動物用のオプティカルバイオプシーシステムの開発」のサブリーダー拝命。(2004～2008 年度)
- 2007 年 2 月 新連携「セミプロセス液クロの開発・販売」の参加企業として認定を受ける。

## 製品・技術 PR レポート

### 1. 企業概要

|           |                               |      |             |                                                                             |     |      |    |
|-----------|-------------------------------|------|-------------|-----------------------------------------------------------------------------|-----|------|----|
| 会社名       | 第一合成株式会社                      |      | 代表者名        | 河野 良子                                                                       |     |      |    |
|           |                               |      | 窓口担当        | 設楽 文法                                                                       |     |      |    |
| 事業内容      | マテハン機器企画・開発・製造・販売             |      | URL         | <a href="http://www.daiichigosei.co.jp/">http://www.daiichigosei.co.jp/</a> |     |      |    |
| 主要製品      | 物流機器、静電気対策商品、文化財保存機器、森林保全関連商品 |      |             |                                                                             |     |      |    |
| 住所        | 〒192-0051 東京都八王子市元本郷町 1-25-5  |      |             |                                                                             |     |      |    |
| 電話/FAX 番号 | 042-628-1100/042-622-1884     |      | E-mail      | shitara@daiichigosei.co.jp                                                  |     |      |    |
| 資本金(百万円)  | 60                            | 設立年月 | 昭和 50 年 9 月 | 売上(百万円)                                                                     | 920 | 従業員数 | 20 |

### 2. PR事項

『 製造搬送の課題・要望にジャストなご提案を！ 』

★高精度な加工 ★フレキシブルな設計 ★幅広い機材の選択 ★要望に合わせた形状設計  
 当社は多数の現場へ搬送治具を提供している、モノづくりの万能サポーターです。

#### 【回転ラインパレット】

組付け時に人の動きを削減して  
時間短縮ができないか・・・

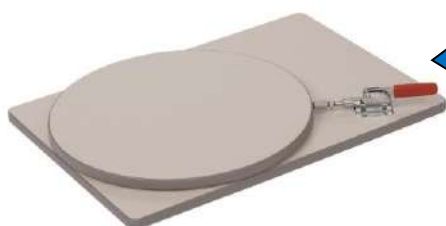

⇒回転機構で作業時間短縮！

#### 【高精度ラインパレット】

指定された温度下で組付け位置を均一にし。  
エラーによりライン停止を防止したい・・・



⇒樹脂の収縮を計算設計、高精度な位置決め！

#### 【重量用ラインパレット】

1ラインで数機種を生産できないか・・・  
重量物にも耐えられないか・・・

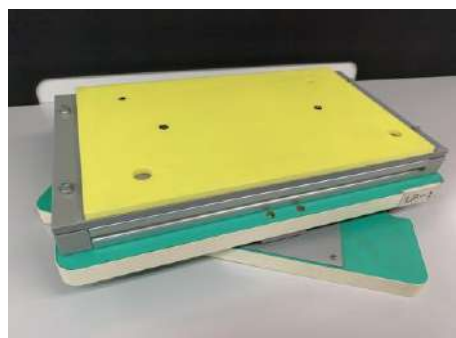

⇒重量物・人が荷重をかけての  
生産にも対応可能な構造！

#### 【ラックトレイ】

搬送時に製品同士を干渉させず  
破損を防ぎたい・・・



⇒輸送時破損防止！

### 3. 特記事項（期待される応用分野等）

上記マテハン機器以外に、電子基板自動挿入機用マガジンラック、セル生産用の組立パイプシステムや帯電防止袋など様々な商品を製作、販売しています。

# 製品・技術 PR レポート

## 1. 企業概要

|           |                             |      |             |        |                                                                 |      |     |
|-----------|-----------------------------|------|-------------|--------|-----------------------------------------------------------------|------|-----|
| 会社名       | タマパック株式会社                   |      |             | 代表者名   | 増田 淳                                                            |      |     |
|           |                             |      |             | 窓口担当   | 畑 幸志                                                            |      |     |
| 事業内容      | 各種包装資材の設計・製造・販売             |      |             | URL    | <a href="http://tama.mpx-group.jp">http://tama.mpx-group.jp</a> |      |     |
| 主要製品      | 各種包装資材の企画・設計・製造・販売          |      |             |        |                                                                 |      |     |
| 住所        | 東京都昭島市中神町 1-12-14           |      |             |        |                                                                 |      |     |
| 電話/FAX 番号 | 042-541-5122 / 042-541-0564 |      |             | E-mail | kouji.hata@mpx-group.jp                                         |      |     |
| 資本金(百万円)  | 100                         | 設立年月 | 昭和 39 年 3 月 | 売上(百万) | 5,995                                                           | 従業員数 | 170 |

## 2. PR事項

### 『包装の最適化』をトータルで提案致します！

タマパックは「包装」を追求して 50 年以上の経験を元に、「より合理的な包装」・「気持ちを伝える包装」・「環境保護の視点からの包装」など、多面的な観点から包装のあり方を創造しています。

#### ● タマパック：梱包改善のための技術

- 製品強度の見極め
- 製品仕様の見直し
- 社内の包装試験規格に対する提言

- 適正材料の選定、減量化 → 包材総質量の削減、部材コスト削減、廃棄物低減
- 包装材加工技術の検討 → 製造工程の合理化、効率化
- 包装の作業性簡略化 → 作業工数の低減
- 保管効率 適正化 → 積載効率、保管効率の向上
- 輸送効率の向上 → 輸送費の削減
- 環境への配慮 → 輸送CO2の削減
- ユニバーサルデザイン → 使い勝手の向上

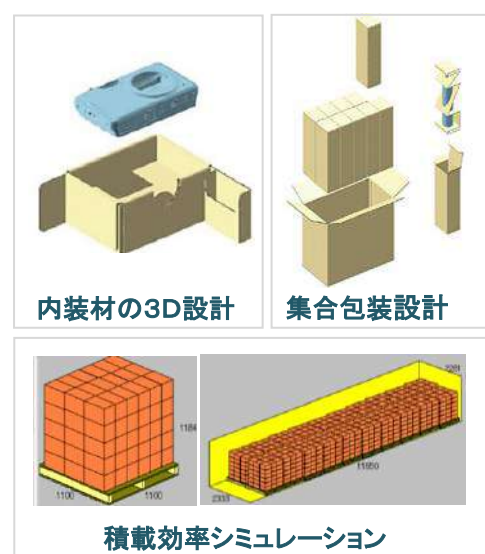

#### ● グループ企業とのワンストップサービスで梱包の一括対応

- 製品袋・軟包装
- 個装箱・集合箱
- クリアボックス
- ラベル・シール・ステッカー

## 3. 特記事項（期待される応用分野等）

- 海外拠点（香港、中国、タイ）との連携（海外でのパッケージ生産、輸出・輸入代行）
- 2020年 3月 甲府工場 FSC COC 認証取得予定（取得済拠点：本社、山形工場、甲府有王工場）



## 製品・技術 PR レポート

## 1. 企業概要

|           |                                          |      |              |                                                               |     |      |    |
|-----------|------------------------------------------|------|--------------|---------------------------------------------------------------|-----|------|----|
| 会社名       | 多摩防水技研株式会社                               |      | 代表者名         | 草場 清則                                                         |     |      |    |
|           |                                          |      | 窓口担当         | 國府方 猛・藤本幸一                                                    |     |      |    |
| 事業内容      | 建設業(防水・塗装・とび土工)                          |      | URL          | <a href="http://www.tamabou.com/">http://www.tamabou.com/</a> |     |      |    |
| 主要製品      | 外壁リニューアル工事・外断熱防災防水パネル作成・施工、ウレア防水シート作成・施工 |      |              |                                                               |     |      |    |
| 住所        | 〒193-0803 東京都八王子市檜原町 1457-1              |      |              |                                                               |     |      |    |
| 電話/FAX 番号 | 042-686-1061/042-686-1062                |      | E-mail       | kusaba@tamabou.com                                            |     |      |    |
| 資本金(百万円)  | 10                                       | 設立年月 | 昭和 60 年 12 月 | 売上(百万円)                                                       | 800 | 従業員数 | 29 |

## 2. PR事項

## 『 脱炭素社会の実現に向け、エコで長寿命な、建物の長期保全へ 』

当社は、建設業界で防水のプロとして、品質にこだわり、安全やエコ環境に配慮し、長年実績を重ねてまいりました。これまでの経験を活かし、防水工法を画期的に変える「ポリウレア樹脂成型品」を使用した新工法を開発し、防水工事を行い、自社製防水材の販売も行っています。取り扱うポリウレア樹脂には「JIS不燃性」を取得した防水材もあり、さらに国交省不燃認定取得のため、申請中であります。断熱と不燃と防水を兼ねたまったく新しい防水材と工法の組合せが、進んでいます。

## リムシート(リム断熱パネル)工法

工場生産のポリウレア樹脂防水成型品を、現場で貼りつける新施工法

## ■ 特徴

## 1- 耐久性向上

可塑剤が入らず物性劣化が少ない。高強度のポリウレア樹脂にて成形され、塗り増しも可

## 2- 工期短縮

防水成型シート(パネル)を現場で貼りつける工法により、施工期間が大幅に短縮される。

## 3- 施工品質向上

現場で施工した場合に影響を受ける自然要因(雨、風、湿度等)、及び作業条件によるバラツキがなく、安定した品質確保がはかれる。また、後打ちコンクリートも可能になった。

## 4- 機能の付加価値

ノンスリップ・撥水性・防菌・断熱・遮熱・難燃化等、シートに機能性の追加施工が可能

## 5- 意匠性に優れる

色や、凹凸パターンの展開が容易。3次元への施工も可能で、意匠の展開に期待できる。

## ■ 技術紹介

・強度や下地追従性、耐候性はもちろんのこと、これまでの防水材よりも遥かに強いポリウレア樹脂系防水材料の中で、不燃性を有した材料を開発しました。

・さらに不燃の断熱板にコーティング処理することによって、不燃と断熱と防水という3つの付加価値のあるパネルを作り、外壁の断熱防水防災改修工事として、現場施工いたしました。

・はく落防止機能もあり、近年の災害に対応した建物の保全に有効な製品が完成しました。

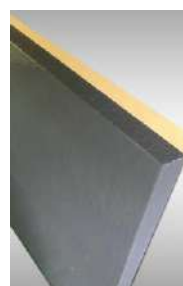

■外断熱防水防災ポリウレアパネル



■外断熱防水防災工事

## ■ 求める技術・連携先

製作ラインの自動化

製品の養生技術

トップコート印刷

実験・検証機関(大学等)

製品のイメージメント

シートの多機能化(防カビ・防災)

シートの型取技術

など

## 3. 特記事項(期待される応用分野等)

・一般マンションのリニューアル工事:工期短縮とLCCの軽減・建設現場のみでなく、高速道路などのインフラにも適応可能・動く部位の防水が可能  
 ・外断熱、防災、防水機能パネルによるエコ改修・トップコートの組み合わせで、遮熱・防災機能等の強化・外壁の水の流れコントロール(水切り・笠木等)可、外壁汚れ防止と、タイル接着面へ水の浸入防止・人手不足対策・防水工事のデザインイノベーション(東京都:経営革新計画3期目 認証事業)

## 製品・技術 PR レポート

## 1. 企業概要

|           |                                            |        |                                                                         |         |     |      |    |
|-----------|--------------------------------------------|--------|-------------------------------------------------------------------------|---------|-----|------|----|
| 会社名       | 株式会社テクノ経営ウェブソリューションズ                       | 代表者名   | 井上 正夫                                                                   |         |     |      |    |
|           |                                            | 窓口担当   | 大場 実                                                                    |         |     |      |    |
| 事業内容      | コンサルティング事業、セミナー研修事業                        | URL    | <a href="https://www.tmng.co.jp/tmws/">https://www.tmng.co.jp/tmws/</a> |         |     |      |    |
| 主要製品      | —                                          |        |                                                                         |         |     |      |    |
| 住所        | 〒540-0037 大阪府大阪市中央区内平野町 2-3-14(ライオンズビル大手前) |        |                                                                         |         |     |      |    |
| 電話/FAX 番号 | 06-6910-6780 / 06-6910-5897                | E-mail | ooba@tmng.co.jp                                                         |         |     |      |    |
| 資本金(百万円)  | 20                                         | 設立年月   | 平成 31 年 2 月                                                             | 売上(百万円) | 108 | 従業員数 | 24 |

## 2. PR事項

## 『 企業の業務改革を、具体的成果で実現化するコンサルティング会社 』

## ～ 意識と行動を変える、成果必達の経営改革 ～

製造業4, 500事業所で実践コンサルティングの実績を誇る、テクノ経営総合研究所のグループ会社で、生産性改善に加え IoT・AI 導入で業務改革を支援するコンサルティング会社です。

企業様の現状課題や悩み事、新たに取り組みたいニーズを「企業診断」という事前確認で把握し、解決・実現策を定量・定性成果で具体化し、ご提案をさせていただきます。

ご提案に賛同いただいた場合は、皆様と一緒に実践コンサルティングを実施。

企業様の経営目標実現の一助を果たして参ります。以下、弊社コンサルメソッド一例です。

## ●VPM(Value Producing Management)

- ・「人」の日々生産活動の活性化に焦点を合わせ、実践コンサルティングで少人化・活人化。
- ・人材を企業の新たな事業展開に投入する事で、企業経営目標の実現の一助を果たします。

## ●IoT・AI 導入

- ・コロナで工場非接触化を目指す上で IoT・AI 導入も、具体的な計画や実現方法が判らずお困りの企業様に対し、知見有する専門コンサルタントが、工場診断を通じ現状把握し、永続活用できる導入支援を行います。

## ●物流改善・工場設備・見直し・省エネ

- ・エネルギーコスト削減(省エネ)、建設・増設に伴う工場設計、ロジスティクス改革等、専門性テーマを改革着手したい企業様へ、エキスパートコンサルタントが数々実績、経験でオーダーメイド型支援を行います。

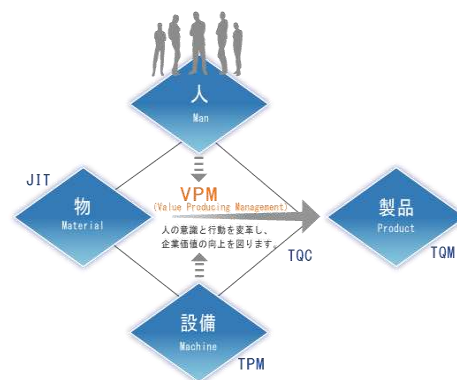

## 3. 特記事項 (期待される応用分野等)

- ものづくり企業様全般、営業部門、販路拡大、間接部門改革等
- 製造部門改革、設計開発部門改革

# 製品・技術 PR レポート

## 1. 企業概要

|           |                                         |      |              |                                                                       |    |      |   |
|-----------|-----------------------------------------|------|--------------|-----------------------------------------------------------------------|----|------|---|
| 会社名       | 株式会社パルメトリクス                             |      | 代表者名         | 金子 崎良                                                                 |    |      |   |
|           |                                         |      | 窓口担当         | 金子 崎良                                                                 |    |      |   |
| 事業内容      | 熱安全性評価機器と解析ソフトウェアの販売                    |      | URL          | <a href="http://www.palmetrics.co.jp">http://www.palmetrics.co.jp</a> |    |      |   |
| 主要製品      | AKTS社熱安全性評価ソフトウェア、小型反応熱量計、リチウムイオン電池用熱量計 |      |              |                                                                       |    |      |   |
| 住所        | 埼玉県飯能市仲町 12-9 YKS 飯能駅前ビル 702            |      |              |                                                                       |    |      |   |
| 電話/FAX 番号 | 042-978-8655/042-978-8664               |      | E-mail       | info@palmetrics.co.jp                                                 |    |      |   |
| 資本金(百万円)  | 3                                       | 設立年月 | 平成 17 年 11 月 | 売上(百万円)                                                               | 40 | 従業員数 | 3 |

## 2. PR事項

### 有機合成や医薬品製造の反応プロセスにおける熱安全性評価とコンサルティング

当社は、AKTS 日本総代理店として熱安全性評価ソフトウェアや反応熱量計、リチウムイオン電池用熱量計の販売・技術サポートを行っております。お手持ちの DSC データから熱安全性評価解析が可能です。リチウムイオン電池の発熱量、比熱容量の実測値を必要される場合、受託測定を行っております。是非ご一報ください。



ものづくり試作開発機 LiBCal\_2032 特許審査請求中

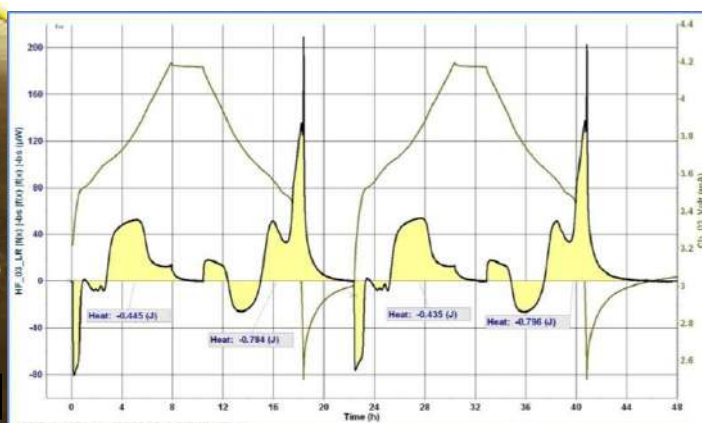

Photo: LiBCal\_2032 (リチウムイオン電池充放電プロセス熱量計) による試作 2032 タイプ LiB の充放電プロセス 0.8mA<sub>CC</sub> モード測定例

AKTS ソフトウェアは反応速度論解析 (TK), 寿命推定 (TKsd), 熱安全性評価 (TS), 食品接触材料の移行量判定 (SML) があります。新製品の反応熱量計はサイズが数 mL から数 L と目的により最適なシステムが選択できます。\*1 詳細情報は URL <http://palmetrics.co.jp> をご覧ください。



**TS - THERMAL SAFETY Software**  
Evolution of Safety Parameters, IMRtd Safety Diagrams,  
Simulation of ARC and Runaway Reactions, Determination of SADT

[More](#)

OUR SOFTWARE

TK  
Thermal Kinetics

TKsd  
Thermal Kinetics Simulation

TS  
Thermal Safety

TAdm  
Thermal Analysis Data Management

SML  
Safety Migration Limit

## 3. 特記事項

\*1 2021 年 4 月より 発売開始予定です。

## 製品・技術 PR レポート

## 1. 企業概要

|           |                                |      |              |         |                                                           |      |     |
|-----------|--------------------------------|------|--------------|---------|-----------------------------------------------------------|------|-----|
| 会社名       | 富士工業株式会社                       |      |              | 代表者名    | 柏村 浩介                                                     |      |     |
|           |                                |      |              | 窓口担当    | 清水 隆行                                                     |      |     |
| 事業内容      | 住宅設備機器製造販売                     |      |              | URL     | <a href="http://www.fujioh.com">http://www.fujioh.com</a> |      |     |
| 主要製品      | レンジフード(換気扇)                    |      |              |         |                                                           |      |     |
| 住所        | 〒252-0206 神奈川県相模原市中央区淵野辺 2-1-9 |      |              |         |                                                           |      |     |
| 電話/FAX 番号 | 042-753-1001 / -               |      |              | E-mail  | e-satoh@fujioh.com                                        |      |     |
| 資本金(百万円)  | 100                            | 設立年月 | 昭和 16 年 12 月 | 売上(百万円) | 25000                                                     | 従業員数 | 800 |

## 2. PR事項

## 『 金物試作技術を活用した装飾建材などの開発 』

当社は、レンジフードを柱とした企画・開発設計・生産・販売・アフターサービスまで、一貫した事業活動を行う住宅設備機器メーカーです。生活環境の変化に応じ、多様な技術を複合させ、システムキッチンに機能性とデザインの調和を追求し、効率的な換気やセンシビリティな色彩やデザインを兼ね備えた快適な暮らしを提供しております。国内大手住宅設備機器メーカーのほぼすべてに商流があり、会員の皆様の代理販売を務めさせていただくことも可能です。

**逐次成形** (加工可能サイズ:1200×1600×H400mm)一枚板から徐々に引き延ばし、  
立体形状に仕上げる技術。

- ☑ヘラ絞りに似ているが丸形状の他、角形状も可能
- ☑板の中央に突然、突起加工が可能
- ☑金型費はプレス金型よりはるかに低コスト



1\_高さのある成形パネル



2\_相模原市ふるさと納税返礼品(照明器具)



3\_なまこ壁(漆喰)金属でパネル化



4\_弊社製品例

**自在成形** (加工可能サイズ:900×3000×H5mm)3D スキャン・3D プリンターを使用せず、  
素材の質感をそのままに金属に転写する技術。

- ☑アルミ、鉄、ステンレスの0.5mm以下の薄板に最適
- ☑加工はシート状、パネル状など様々な対応が可能



1\_クロコダイル革材



2\_相模原市ふるさと納税返礼品(照明器具)



3\_キルトなどの布



4\_ハンマートーン



5\_モザイクタイル

## 3. 特記事項 (期待される応用分野等)

- 金属の特徴を生かした(不燃、耐久性)壁面装飾パネル
- 従来工法(漆喰、タイル、ガラス、布張り)からの転換

## 製品・技術 PR レポート

### 1. 企業概要

|           |                                               |      |           |         |                                                                                           |      |     |
|-----------|-----------------------------------------------|------|-----------|---------|-------------------------------------------------------------------------------------------|------|-----|
| 会社名       | 株式会社富士フイルムメディアクレスト                            |      |           | 代表者名    | 塩入 威男                                                                                     |      |     |
|           |                                               |      |           | 窓口担当    | 森 光永                                                                                      |      |     |
| 事業内容      | 記録メディア製造販売、データ総合サービス                          |      |           | URL     | <a href="http://ffmc.fujifilm.co.jp/index.html">http://ffmc.fujifilm.co.jp/index.html</a> |      |     |
| 主要製品      | データコンバージョン/デュプリケーション/修復/破壊・CD/DVD 製作・コピープロテクト |      |           |         |                                                                                           |      |     |
| 住所        | 〒205-0023 東京都羽村市神明台 2-10-8                    |      |           |         |                                                                                           |      |     |
| 電話/FAX 番号 | 042-530-7600 / 042-530-8024                   |      |           | E-mail  | ffmc-sales@fujifilm.com                                                                   |      |     |
| 資本金(百万円)  | 50                                            | 設立年月 | 平成元年 11 月 | 売上(百万円) | 1,500                                                                                     | 従業員数 | 130 |

### 2. PR事項

『データに関する課題は富士フイルムメディアクレストにお任せください!』

#### ◆当社の強み

- ・富士フイルムグループで培った高品質と高いセキュリティレベルで安心頂けるサービスをご提供いたします。  
※Pマーク・ISO9001・ISO14001・ISO/IEC27001 取得済み
  - ・データを扱うプロフェッショナル集団として、様々なサービスを提供しています。
    - ・各種アナログ媒体の電子化/変換/画像管理検索ソフトウェアの提供。
    - ・CD/DVD 製作でデータを有効活用。当社独自のコピー防止技術で大切なデータを保護。
    - ・読み込めなくなった記録媒体からデータの修復。不要となった記録媒体のデータを確実に破壊。
- ※お見積もりは無料ですので、お気軽にご相談下さい。

#### ◆主要サービス

|                                                                                                                                                                                                                                                                                                                                                                                                                                                                                                                                                                                                                                                                                                                                                                                                                                                                                                           |                                                                                                                                                                                                                                                                                                                                                                                                                                                                                                                                                                                                                                                                                           |                                                                                                                                                                                                                                                                                                                                        |                                                                                                                                                                                                                                                                                                                                     |
|-----------------------------------------------------------------------------------------------------------------------------------------------------------------------------------------------------------------------------------------------------------------------------------------------------------------------------------------------------------------------------------------------------------------------------------------------------------------------------------------------------------------------------------------------------------------------------------------------------------------------------------------------------------------------------------------------------------------------------------------------------------------------------------------------------------------------------------------------------------------------------------------------------------|-------------------------------------------------------------------------------------------------------------------------------------------------------------------------------------------------------------------------------------------------------------------------------------------------------------------------------------------------------------------------------------------------------------------------------------------------------------------------------------------------------------------------------------------------------------------------------------------------------------------------------------------------------------------------------------------|----------------------------------------------------------------------------------------------------------------------------------------------------------------------------------------------------------------------------------------------------------------------------------------------------------------------------------------|-------------------------------------------------------------------------------------------------------------------------------------------------------------------------------------------------------------------------------------------------------------------------------------------------------------------------------------|
| <p style="text-align: center;"><b>DATA CONVERSION</b><br/>[データの変換]</p> <div style="display: flex; justify-content: space-around;"> <div style="border: 1px solid black; padding: 5px; width: 45%;"> <p style="text-align: center;">他のメディアにコンバート<br/><b>データ変換</b></p> <p style="text-align: center;">サービス</p> <p>放送用テープ → アナログ → デジタル<br/>データ用メディア → フォーマット変換<br/>磁気・光メディア → 大容量メディアに変換</p> </div> <div style="border: 1px solid black; padding: 5px; width: 45%;"> <p style="text-align: center;">写真や文書を電子化<br/><b>スキャニング変換</b></p> <p style="text-align: center;">サービス</p> <p>紙 → メディア<br/>写真 → HDD<br/>マイクロフィルム → データベース</p> </div> </div>                                                                                                                                                                                                                                                              | <p style="text-align: center;">アナログ資産の「電子化」「変換」「活用」<br/>をトータルサポートします。</p> <ul style="list-style-type: none"> <li>・写真・フィルム・書籍・紙・マイクロフィルムなど<br/>ご要望の形式に合わせてデジタル化</li> <li>・CD・DVD・業務用テープ・古いデータテープなどを<br/>最新メディアにデータ変換します。</li> <li>・電子画像データを活用するソフトウェアを提供</li> </ul>                                                                                                                                                                                                                                                                                                                                                                                                                        | <p style="text-align: center;"><b>DATA PROTECTION</b><br/>[データの複製防止]</p> <div style="border: 1px solid black; padding: 5px; text-align: center;"> <p>複製を防止できるCD・DVD<br/><b>コピープロテクト</b></p> <p style="text-align: center;">サービス</p> <p style="font-size: small;">CD/DVD-ROM<br/>CD/DVD-R, DVDビデオ<br/>違法コピーを<br/><b>厳重防止</b></p> </div> | <p style="text-align: center;"><b>DESTROY &amp; DISPOSE</b><br/>[データの消去と廃棄]</p> <div style="border: 1px solid black; padding: 5px; text-align: center;"> <p>メディアの情報を処分<br/><b>データ消去・破壊</b></p> <p style="text-align: center;">サービス</p>  </div> |
| <p style="text-align: center;"><b>DUPLICATION</b><br/>[データの複製]</p> <div style="display: flex; justify-content: space-around;"> <div style="border: 1px solid black; padding: 5px; width: 30%;"> <p style="text-align: center;">CDやDVDを作りたい<br/><b>CD・DVD量産</b></p> <p style="text-align: center;">サービス</p>  </div> <div style="border: 1px solid black; padding: 5px; width: 30%;"> <p style="text-align: center;">パッケージを頼みたい<br/><b>パッケージ</b></p> <p style="text-align: center;">サービス</p>  </div> <div style="border: 1px solid black; padding: 5px; width: 30%;"> <p style="text-align: center;">コピーを作りたい<br/><b>メモリー書き込み</b></p> <p style="text-align: center;">サービス</p> <p>SD → Copy<br/>USB → 少量<br/>XD → 大量</p> </div> </div> | <p style="text-align: center;"><b>DATA RECOVERY</b><br/>[データの修復]</p> <div style="display: flex; justify-content: space-around;"> <div style="border: 1px solid black; padding: 5px; width: 45%;"> <p style="text-align: center;">壊れたデータを読み出したい<br/><b>データ修復</b></p> <p style="text-align: center;">サービス</p>  </div> <div style="border: 1px solid black; padding: 5px; width: 45%;"> <p style="text-align: center;">ウイルス感染したパソコンを救済<br/><b>ウイルス駆除</b></p> <p style="text-align: center;">サービス</p>  </div> </div> | <p style="text-align: center;"><b>LTO テープ販売</b></p> <p style="text-align: center;">最大 12TB<br/>大容量磁気テープ<br/>アーカイブに最適</p> <div style="text-align: center;">  </div>                                                                                |                                                                                                                                                                                                                                                                                                                                     |

### 3. 特記事項（期待される応用分野等）

- 記録メディアやデータに関する様々な技術提供、サービス提供。
- データに関する保管、加工、変換、運用など、企業で取扱うデータに関するコンサルティングサービス。

## 製品・技術 PR レポート

### 1. 企業概要

|          |                                                 |        |                                                                                 |         |     |      |   |
|----------|-------------------------------------------------|--------|---------------------------------------------------------------------------------|---------|-----|------|---|
| 会社名      | 株式会社ベストパートナーズ                                   | 代表者名   | 荒川 恭一郎                                                                          |         |     |      |   |
|          |                                                 | 窓口担当   | 本間 淳子                                                                           |         |     |      |   |
| 事業内容     | 経営支援、人材紹介サービス                                   | URL    | <a href="https://www.best-partners.co.jp/">https://www.best-partners.co.jp/</a> |         |     |      |   |
| 主要製品     | 企業お悩み相談窓口「Mago Hand」、財務コンサルティング、人材紹介、出向・副業マッチング |        |                                                                                 |         |     |      |   |
| 住所       | 東京都中央区八丁堀 3-7-1 宝ビル本館 8 階                       |        |                                                                                 |         |     |      |   |
| 電話/FAX   | TEL03-5244-9998/FAX03-5244-9997                 | E-mail | honmaj@best-partners.co.jp                                                      |         |     |      |   |
| 資本金(百万円) | 5                                               | 設立年月   | 2014 年                                                                          | 売上(百万円) | 非公開 | 従業員数 | 7 |

### 2. PR事項

#### 『 財務と人材に関する、様々な課題解決のお手伝いをさせていただきます 』

当社は、これまで数多くの経営者の方々に併走しながら、さまざまな「課題の解決」のお手伝いをさせて頂いております。机上の論理だけでは通用しない厳しい現実の世界。我々も一緒に悩み、痛みを分かち合い、汗をかき行動することでよりよい解決方法を見つけて参りました。「企業と人を元気にする」。これが当社のスローガンです。何なりとご相談ください。当社は、以下のようなサービスをご提供致しております。

#### 【企業お悩み相談窓口】

企業のお悩み相談窓口「Mago Hand」(まずはオンラインでお話を承ります)

(“マゴノテのようにかゆいところに手が届く”。“何が問題か?”モヤモヤする悩みをお聞きし、課題を明らかにした上で、親身に寄り添い一緒に課題解決のお手伝いを致します)



#### 【経営ソリューション】

- ・再生支援、財務アドバイザー、**事業承継**、M&A コンサルティング
- ・成長戦略立案、アクション実行、営業支援
- ・中国、アジア向けの M&A、**国際税務**アドバイス、事業再編(進出、撤退)
- ・ESG、SDG 関連施策の導入支援

#### 【人材ソリューション】

- ・組織強化のご提案
- ・プロフェッショナル人材(**即戦力**)のご紹介  
(40 歳以上の、**経営者の右腕**、**技術者**、**財務経理**などの求人の特化しております)
- ・出向、副業マッチング  
(リスクとコストを伴う転職ではなく、他企業からの**出向**で人材確保、又は**副業**でのスキル提供をご紹介します)
- ・マネジメント人材育成、「**ポスビルディング**」事業
- ・**シニア**人材活用

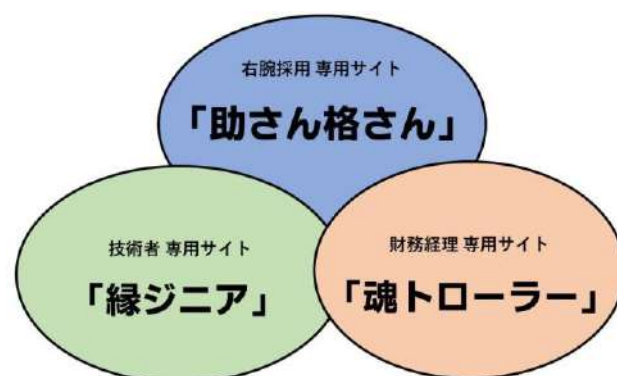

### 3. 特記事項 (期待される応用分野等)

- 厚生労働大臣 有料職業紹介許可 13-ユ-308927
- P マーク登録 第 17003565(01)号

## 製品・技術 PR レポート

### 1. 企業概要

|           |                              |      |             |                                                           |   |      |     |
|-----------|------------------------------|------|-------------|-----------------------------------------------------------|---|------|-----|
| 会社名       | ホットマン株式会社                    |      | 代表者名        | 坂本 将之                                                     |   |      |     |
|           |                              |      | 窓口担当        | 平谷 治                                                      |   |      |     |
| 事業内容      | タオル製品の製造・販売                  |      | URL         | <a href="https://hotman.co.jp/">https://hotman.co.jp/</a> |   |      |     |
| 主要製品      | 瞬間吸水「1秒タオル」・フェアトレードコットンタオル   |      |             |                                                           |   |      |     |
| 住所        | 東京都青梅市長淵 5-251               |      |             |                                                           |   |      |     |
| 電話/FAX 番号 | 0428-24-6500 / 050-3737-2530 |      | E-mail      | hiraya@hotman.co.jp                                       |   |      |     |
| 資本金(百万円)  | 80                           | 設立年月 | 昭和 26 年 4 月 | 売上(百万円)                                                   | — | 従業員数 | 418 |

### 2. PR事項

#### 『高付加価値「オリジナルタオル」の製作』

周年記念、ノベルティ、ご挨拶などに「MADE IN TOKYO」の高品質なオリジナルタオルを贈りませんか。細部にまでこだわった完全オリジナルタオルから弊社商品へのオリジナル刺繍など幅広く対応できます。



- 明治元年に絹織物製造業として東京・青梅に創業し、昭和 38 年からタオルの製造を行っています。
- 日本のタオル業界で唯一、すべてのタオル製造工程を自社で行うことができる「一貫生産」のしくみと全国 70 店舗の自社直営店にて販売を行う「製販一貫」のしくみを持つ会社です。
- 製販一貫のしくみを最大限生かして「調達」、「製造」、「廃棄」、「販売」、「商品」という様々な観点から人にも環境にも配慮した商品の製造と取り組みを行い、SDGs の目標達成に貢献しています。

#### 1秒タオル



- 1cm 角に切ったタオル片を水に浮かべた時に 1 秒以内に沈み始めるタオルのことで、圧倒的に優れた吸水性により、擦らずに押し当てるだけですぐに吸水してくれます。
- 薬剤に頼らず綿のポテンシャルを最大限に引き出す独自製法により、お肌の弱い方や赤ちゃんにも安心してお使いいただけます。

#### フェアトレードコットンタオル



- 2014 年から日本で初めて国際フェアトレード認証を取得した日本製フェアトレードコットンタオルの製造・販売を行っています。
- フェアトレードは SDGs の 17 すべての目標達成に関わっています。
- 「第 19 回グリーン購入大賞」大賞並びに経済産業大臣賞受賞

### 3. 特記事項（期待される応用分野等）

- 「1秒タオル」、「フェアトレードコットンタオル」のメディア等紹介実績  
王様のブランチ、マツコの知らない世界、あさイチ、日経プラス 10、関東経済産業局 SDGs 事例集 他多数

## 製品・技術 PR レポート

### 1. 企業概要

|           |                                     |      |             |                                                           |     |      |    |
|-----------|-------------------------------------|------|-------------|-----------------------------------------------------------|-----|------|----|
| 会社名       | 株式会社 明晴インターナショナル                    |      | 代表者名        | 畢 焜                                                       |     |      |    |
|           |                                     |      | 窓口担当        | 伊東 重治                                                     |     |      |    |
| 事業内容      | 外国人人材紹介サービス                         |      | URL         | <a href="http://meisei-int.jp/">http://meisei-int.jp/</a> |     |      |    |
| 主要製品      | 外国人人材の紹介、外国人採用に関するコンサルティング、日本語学校の運営 |      |             |                                                           |     |      |    |
| 住所        | 〒197-0013 東京都福生市武蔵野台 1-5-10         |      |             |                                                           |     |      |    |
| 電話/FAX 番号 | 042-552-0851 / 042-530-2455         |      | E-mail      | recruit@meisei-int.jp                                     |     |      |    |
| 資本金(百万円)  | 10                                  | 設立年月 | 平成 16 年 7 月 | 売上(百万円)                                                   | 130 | 従業員数 | 12 |

### 2. PR事項

#### 『 外国人留学生と企業の未来をつなぐ 』

#### 当社の特長

##### ●日本語学校を運営

- ✓ 日本語力・コミュニケーション力に長けた人材を育成しています。
- ✓ 随時、授業見学会を開催しています。

##### ●優秀な外国人材を紹介

- ✓ 独自の奨学金制度で優秀な人材が集まります。
- ✓ 技能実習生と異なり長期的な雇用が可能です。

##### ●万全のアフターフォロー

- ✓ 採用決定後もビザや人材に関するご相談が可能です。
- ✓ 外国人雇用のノウハウが豊富です。

#### 外国人留学生ご紹介の流れ

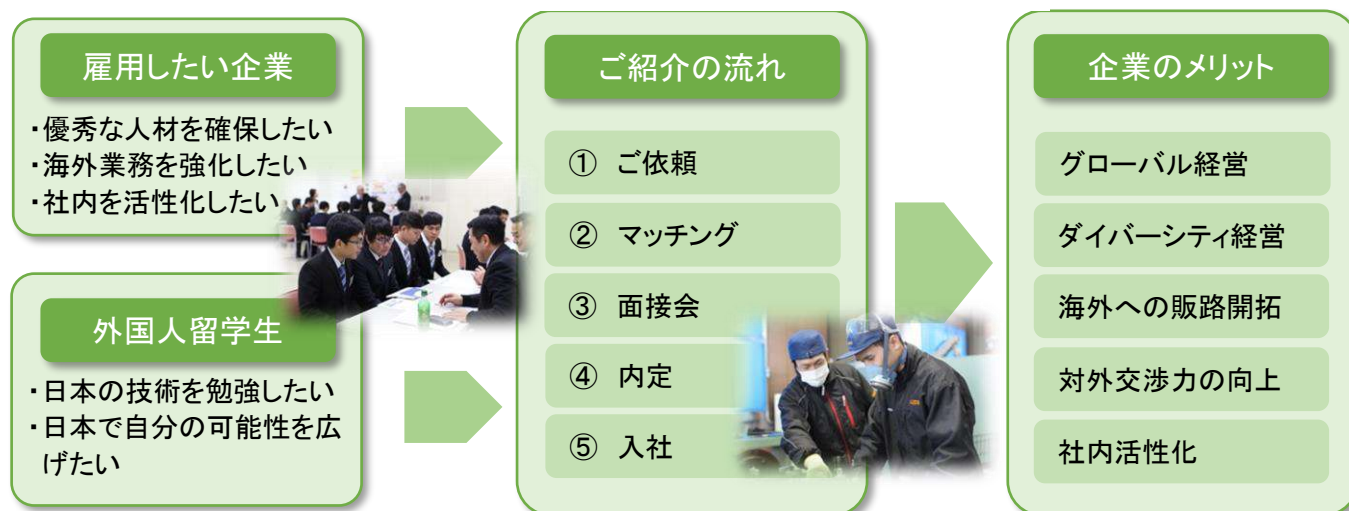

### 3. 特記事項（期待される応用分野等）

- 事業許可番号 有料職業紹介事業許可番号/13-ユ-309019
- ベトナム一流大学(ハノイ工科大学、ダナン工科大学等)出身者在籍



## 製品・技術 PR レポート

### 1. 企業概要

|           |                             |      |             |                                           |   |      |   |
|-----------|-----------------------------|------|-------------|-------------------------------------------|---|------|---|
| 会社名       | ヤマグチロボット研究所                 |      | 代表者名        | 山口 仁一                                     |   |      |   |
|           |                             |      | 窓口担当        | 山口 仁一                                     |   |      |   |
| 事業内容      | ロボット設計、技術指導、知的財産管理          |      | URL         | <a href="http://yrt.jp">http://yrt.jp</a> |   |      |   |
| 主要製品      | 2足歩行ロボット技術・人間型ロボット技術および関連技術 |      |             |                                           |   |      |   |
| 住所        | 〒191-0062 東京都日野市多摩平 5-14-38 |      |             |                                           |   |      |   |
| 電話/FAX 番号 | 042-584-9074 / 042-584-9067 |      | E-mail      | windows@yrt.jp                            |   |      |   |
| 資本金(百万円)  | —                           | 設立年月 | 平成 11 年 4 月 | 売上(百万円)                                   | — | 従業員数 | 4 |

### 2. PR事項

#### 『 2足歩行ロボット技術で、様々な製品の差別化や新規開発をサポート 』

ロボット設計、力制御、姿勢安定化制御、産学公連携開発などでお悩みの方はお気軽にご相談下さい。

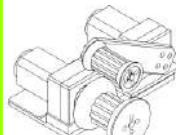

力制御ケーブル送り出し装置  
意匠登録第1578259号  
号意匠公報より引用

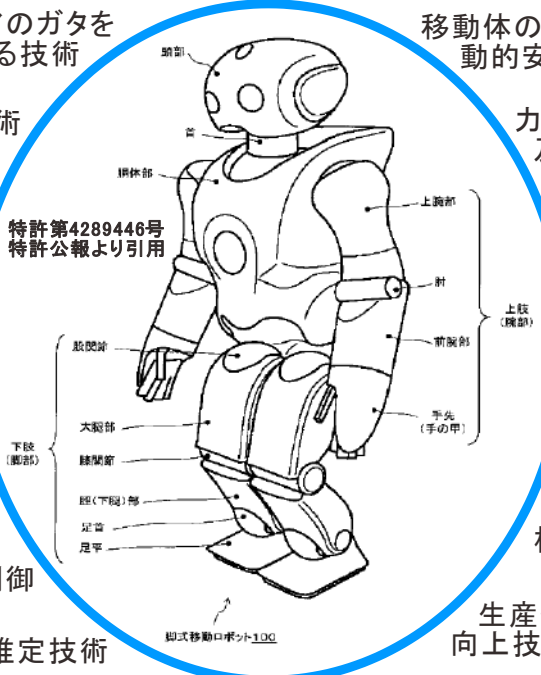

全身協調運動制御

ギアのカタを除去する技術

移動体の動的安定性計測

対人安全技術

力制御モータ及びその応用装置開発

柔軟把持制御

転倒受け身制御

バランス把持制御

滑走制御

複数ロボット協調制御

転倒回避制御

ロボット全体設計(3Dプリンタ、板金設計対応)

起き上がり制御

生産性・耐久性向上技術

路面状況推定技術

人間等の歩行・全身動作再現技術

特許第4289446号  
特許公報より引用

特許第5851037号  
特許公報より引用

意匠登録第1564233号  
号意匠公報より引用

特許第1666823号  
意匠公報より引用

特許第1508921号  
意匠公報より引用



作業機械の転倒回避制御  
特許第5851037号  
特許公報より引用



日本のアニメや伝統芸能等の巧みな誇張表現を再現可能な人間型ロボット  
第38回日本ロボット学会学術講演会発表



人間型指モデル

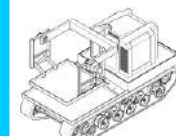

姿勢制御荷台運搬ロボット  
意匠登録第1564233号  
号意匠公報より引用

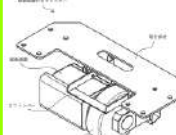

力制御アシスト駆動(車輪回転型)ユニット  
意匠登録第1666823号  
意匠公報より引用

**2足歩行ロボット技術とその応用**



おもてなしロボット・プログラミング教育用ロボット  
意匠登録第1508921号  
意匠公報より引用

### 3. 特記事項 (期待される応用分野等)

- 適用分野: 工業分野、教育分野、芸術分野、環境分野、健康福祉分野、医療分野、農業分野、林業分野
- 取得特許: 2足多脚歩行・移動体に関する150件程の国内外基盤技術特許等の主発明者・共同権利者  
ソニー株式会社の人間型2足歩行ロボットの共同開発者・知的財産権共有者
- 代表者の経歴: 「2足歩行ロボットの安定歩行に関する研究」工学博士取得、学会賞多数受賞
- 開発に携わったロボットの例: WABIAN(早大)、QRIO(ソニー)、ピノックル(日野市)、がんばっぺ(福島県)

## 製 品・技 術 P R レ ポ ー ト

### 1. 企業概要

|           |                                    |      |            |                                                                     |   |      |   |
|-----------|------------------------------------|------|------------|---------------------------------------------------------------------|---|------|---|
| 会 社 名     | 株式会社ローザ特殊化粧品                       |      | 代表者名       | 角屋 正雄                                                               |   |      |   |
|           |                                    |      | 窓口担当       | 角屋 由華                                                               |   |      |   |
| 事業内容      | 化粧品・医薬部外品に係る新製品の製造・販売              |      | U R L      | <a href="http://www.eco-cosmejp.com">http://www.eco-cosmejp.com</a> |   |      |   |
| 主要製品      | 基礎化粧品全般、コスメティング(サービス)              |      |            |                                                                     |   |      |   |
| 住 所       | 東京都東久留米市八幡町一丁目 1 番 12 号 技術研究所 52 号 |      |            |                                                                     |   |      |   |
| 電話/FAX 番号 | 042-420-1201 / 042-420-1214        |      | E-mail     | info@rosa-sp-cosme.co.jp                                            |   |      |   |
| 資本金(百万円)  | 24                                 | 設立年月 | 1958 年 3 月 | 売上(百万円)                                                             | — | 従業員数 | 9 |

### 2. PR事項

#### 『 ROSA の化粧品へのこだわり：報恩感謝、知行合一、常在意識 』

弊社の経営理念は、多くの化粧品会社から弊社を選んで頂いたことを感謝し、弊社の製品を使うことによって美くなる事にお客様から感謝される製品作りをモットーとする「報恩感謝」。

その為に、試作の段階から匙加減にこだわった調合、五感だけでなく六感まで働かせた製品作り、原料や製品のデータやストーリー性、GQP や GMP に基づいた管理体制、そして真心をこめたパッキンを詰めて出荷する「知行合一」。

そして、いかなる時にもより良い製品開発やエシカル&エコ自然化粧品と結びつけようという「常在意識」の三点です。

FFVST 技術による製造・販売により、お客様の高い満足度、セミナーでの知識習得というサービスの好循環を地域密着型経営により実現し、コスメティング界の最先端を歩んできました。又、森林保護等の地域活動にも取り組み、一定の評価を頂きました。今後、世界で通用する商品・サービスを提供していきます。

オリジナルの化粧品をつくってみたいという熱い想いに答え、全力でお客様の Cosmeting をサポートいたします。エステシャン・セラピスト・リラクゼーションサロンなど、美の追求や健康増進に貢献する事業者様による「オリジナルな化粧品やオイル等を造りたい」というご要望にお応えするサービスです。

※コロナ対策緊急キャンペーン：

手指用アルコールの製造・販売



Cosmeting



### 3. 特記事項（期待される応用分野等）

●FFVST 技術(化粧品 OEM)

FFVST とは、F=フルーツ、F=フラワー、V=ベジタブル、S=シーウッド、T=トゥリーと言った自然植物から化粧品に有効な成分を抽出する独自の技術を有する。

●知的財産

二二三石鹸、 コスメティング

# 会員一覧



# 会員一覧

## ＜営利法人＞（五十音順）

ART&TECH株式会社

株式会社アイジェクト

株式会社アイテック

アイフォーコム株式会社

株式会社アサップシステム

株式会社アドヴァンテージ

株式会社アドテックス

株式会社アプリクス

アリオス株式会社

株式会社アルメディアオ

株式会社井口一世

株式会社池田製作所

株式会社イノウエ

株式会社上島製作所

株式会社エイシング

株式会社エイム

株式会社エーディーシー

株式会社エフケー光学研究所

株式会社エリオニクス

株式会社オータマ

株式会社鬼塚硝子

かながわ経済新聞合同会社

株式会社アールキューブ

アイティーオー株式会社

株式会社アイピープラットフォーム

アキム株式会社

アサ電子工業株式会社

アトセンス株式会社

アドバンスデザインテクノロジー株式会社

株式会社有明電装

株式会社アルファテクノ

株式会社イアス

池上金型工業株式会社

株式会社イチカワ

株式会社industria

株式会社海野技研

株式会社エイ・ビー・エム

エーアンドエー株式会社

株式会社FAプロダクツ

株式会社M-PAL

大川原化工機株式会社

株式会社小沢製作所

株式会社オリエンタルコンサルタンツ

株式会社神奈川トスバック

＜営利法人＞（五十音順）

株式会社金子製作所

川崎鉄工株式会社

株式会社菊池製作所

北川電機株式会社

株式会社協同商事

株式会社クボプラ

株式会社グリーンジャパン

株式会社クレアンスメアード

株式会社ケネック

株式会社検査技術研究所

興研株式会社

株式会社コスモテック

コダマコーポレーション株式会社

コニカミノルタ株式会社

権田金属工業株式会社

相模ピーシーアイ株式会社

澤村電気工業株式会社

三鎮工業株式会社

三和電気計器株式会社

株式会社塩

株式会社システムクラフト

株式会社ジャパン・アドバンスト・ケミカルズ

金鈴精工株式会社

株式会社環境経営総合研究所

木村電子工業株式会社

京西テクノス株式会社

久保井塗装株式会社

株式会社クライン

グリッドマーク株式会社

株式会社クレステック

有限会社ケミカル電子

株式会社弘久社

株式会社コスモ計器

コスモリサーチ株式会社

株式会社壽屋

株式会社コバヤシ精密工業

株式会社サーテック

有限会社佐藤産業

株式会社サン・コンピュータ

山陽精工株式会社

株式会社ジェイアール総研情報システム

株式会社シグマ工業

株式会社システム・プロダクツ

株式会社常光

＜営利法人＞（五十音順）

株式会社昭洋精機

昭和測器株式会社

有限会社スズキ事業所

株式会社精光技研

株式会社創健

株式会社相馬光学

株式会社ソニック

有限会社ソラテス・ラボ

株式会社太陽技研

立川精密工業株式会社

多摩ウッドベル株式会社

タマティーエルオー株式会社

多摩防水技研株式会社

中央電子株式会社

株式会社つくし工房

壺坂電機株式会社

DATAビジネス株式会社

株式会社テクノ経営ウェブソリューションズ

株式会社テクノランドコーポレーション

株式会社電子制御国際

株式会社東京ウエルズ

東新プラスチック株式会社

株式会社昭和真空

新協電子株式会社

スタック電子株式会社

株式会社セラテックエンジニアリング

綜研化学株式会社

株式会社ソーケンメディカル

株式会社ソマールゴム

第一合成株式会社

株式会社ダイワ・エム・ティ

株式会社田中技研

多摩ケーブルネットワーク株式会社

タマパック株式会社

多摩冶金株式会社

超音波工業株式会社

株式会社ツクノ

株式会社デイテク

株式会社テクニカ

株式会社テクノメイト

電子科学株式会社

東栄電化工業株式会社

東京油機工業株式会社

東成エレクトロビーム株式会社

＜営利法人＞（五十音順）

株式会社東邦製作所

東洋システム株式会社

十川産業株式会社

株式会社トネパーツ

株式会社トライヤーン

株式会社永島製作所

株式会社西野精器製作所

日電高周波株式会社

株式会社NISSYO

日本エフ・ティ・ビー株式会社

日本蓄電器工業株式会社

のぞみ株式会社

野村産業株式会社

株式会社バイオネット研究所

株式会社長谷川製作所

株式会社羽村金型

株式会社バンガードシステムズ

株式会社ビット・トレード・ワン

フォトプレジジョン株式会社

不二クリーニング株式会社

株式会社フジダイヤ

武州工業株式会社

東邦電子株式会社

株式会社東洋ボデー

株式会社トコウ

株式会社トムコ

有限会社中島製作所

株式会社NACAMURA

ニシハラ理工株式会社

日光化成株式会社

日昇テクノロジー株式会社

日本サーモニクス株式会社

日本分析工業株式会社

有限会社野火止製作所

株式会社バイオエルティ

株式会社ハイメックス

株式会社八洋

株式会社パルメトリクスはんのう研究室

株式会社久松機工

株式会社FAB

富士アイティ株式会社

富士工業株式会社

株式会社富士フィルムメディアクレスト

フューテックス株式会社

＜営利法人＞（五十音順）

プライムテックエンジニアリング株式会社

株式会社ベストパートナーズ

株式会社星製作所

株式会社ホリコー

株式会社牧野フライス製作所

株式会社丸和製作所

株式会社三鷹精工

株式会社未来樹脂

株式会社明晴インターナショナル

株式会社モノファクトリー

株式会社八木製作所

山下電装株式会社

株式会社山根製作所

株式会社ユース

株式会社ヨシオカ

株式会社米山製作所

株式会社リガルジョイント

税理士法人りんく

株式会社レヂテックス

株式会社ワイピーシステム

有限会社ベスト青梅

株式会社ベネテックス

ホットマン株式会社

有限会社本郷精巧

マノ精工株式会社

株式会社ミズキ

株式会社三ツ矢八王子工場

株式会社ミラック光学

株式会社MEMOテクノス

有限会社モリヤ

有限会社山内エンジニアリング

株式会社山城精密工業

ユーキャン株式会社

株式会社ユニテックス

株式会社吉増製作所

リアムス株式会社

リンカーズ株式会社

株式会社レスカ

株式会社ローザ特殊化粧品



＜教育機関＞（五十音順）

青山学院大学理工学部

学校法人北里研究所

国立大学法人埼玉大学

実践女子大学・実践女子大学短期大学部

創価大学

多摩大学

電気通信大学

国立大学法人東京学芸大学

東京工科大学

東京工芸大学

東京電機大学

東京農工大学

東洋大学

日本工学院八王子専門学校

ものつくり大学

神奈川工科大学

工学院大学

サレジオ工業高等専門学校

芝浦工業大学

拓殖大学

中央大学

東海大学

東京経済大学

東京工業高等専門学校

東京造形大学

東京都立大学

東京薬科大学

国立大学法人長岡技術科学大学

明星大学

<金融機関> (五十音順)

青梅信用金庫

西武しんきんキャピタル株式会社

多摩信用金庫

飯能信用金庫

株式会社きらぼし銀行

西武信用金庫

野村証券株式会社

株式会社山梨中央銀行

<自治体・商工団体> (五十音順)

昭島市

厚木市

稲城市商工会

青梅市

川越市

国立市商工会

小金井市商工会

御殿場市商工会

相模原市

狭山市

志木市商工会

立川市

調布市商工会

東京都商工会連合会

所沢商工会議所

昭島市商工会

厚木商工会議所

入間市商工会

青梅商工会議所

川越商工会議所

小金井市

小平商工会

坂戸市商工会

相模原商工会議所

狭山商工会議所

城山商工会

立川商工会議所

津久井商工会

所沢市

中野区

＜自治体・商工団体＞（五十音順）

新座市商工会

羽村市

飯能商工会議所

八王子市

福生市

三鷹市

三芳町商工会

むさし府中商工会議所

大和商工会議所

八王子商工会議所

羽村市商工会

日野市

府中市

福生市商工会

三鷹商工会

武蔵野商工会議所

武蔵村山市商工会

和光市商工会

## <公的機関> (五十音順)

アイオワ州経済開発機構

一般社団法人アジア経営戦略研究所

川越狭山工業会

公益財団法人川崎市産業振興財団

一般社団法人 機微力研究所

公益財団法人埼玉県産業振興公社

株式会社さがみはら産業創造センター

さがみはら情報通信サービス協同組合

株式会社商工組合中央金庫

一般財団法人知的財産研究教育財団

一般社団法人東京技術士会

公益財団法人東京都中小企業振興公社

特定非営利活動法人  
新都心イノベーションパートナーズ

西東京シートメタル工業会

一般社団法人日本データビジネス協会

医療法人社団慶幸会ピーワンクリニック

一般社団法人環境ビジネス交流協会

会津産業ネットワークフォーラム

入間市工業会

川越東部工業会協同組合

一般財団法人機械振興協会技術研究所

一般財団法人小林理学研究所

公益財団法人さいたま市産業創造財団

公益財団法人相模原市産業振興財団

一般社団法人システムコラボ・マネジメント

NPO法人たま産業支援センター

一般社団法人東京環境経営研究所

東京中小企業投資育成株式会社

地方独立行政法人東京都立産業技術研究センター

一般社団法人NAP

一般社団法人日本スマートシティ研究協会

公益財団法人浜松地域イノベーション推進機構

株式会社町田新産業創造センター

## <個人事業主> (五十音順) (敬称略)

川内 晟宏

田之倉 敦司

西多摩労働法務総合事務所

ヤマグチロボット研究所

米山 憲一

## <個人> (順不同) (敬称略)

- 會田 田人 企業と大学でMEMSと電子光学分野の研究開発に従事。定年後は精密機器メーカーの顧問。英・独の企業との機器・ソフトの輸出入業務も経験。1級無線技術士と工学博士の資格
- 井上 晋一 RoHS指令・REACH規則等の製品含有化学物質規制対応や、製品のライフサイクルを通じたCO2排出量算定(LCA)等によって、環境面からの製品対応を支援しています。
- 江崎 秀之 ベトナム・スリランカ・ミャンマー等で、技能実習生事業や日本製品の輸出を手掛けています。中小企業診断士・社会保険労務士。
- 川下 敬之 経営デザインシートを活用して会社の将来ビジョンをまとめる支援を行っております。成長手段としてIT/IoTやロボットも活用し自動化やビジネスモデルの転換も一緒に考えます。
- 岸 学 2011年狭山市役所入職後、水道関係、保険年金関係課を経て、2020年4月より産業振興課付で経済産業省関東経済産業局へ出向中。地域未来牽引企業を中心とする企業支援に従事。
- 金 世永 日韓ビジネスのコンサルティングやコーディネーション事業のほか、コリア・エレクトロニクス(<https://korea-elec.jp/>)というメディアも運営しております。
- 黒田 謙一 大手電機メーカーで半導体素子の開発に従事。車用フラッシュメモリ搭載マイコンは黎明期より20年以上の開発経験。アナログ、パワー、トリミング等広く経験。
- 竹末 俊昭 ファブデザインアソシエーション理事長。レーザー加工機などを活用した産学連携モノづくり活動。得意分野:プロダクトデザインをベースとしたビジネス企画。1971年より大手電機メーカーのデザイン部署にて勤務の後、インターネット・ビジネス立ち上げのプロデュースに携わり、2001年の退職後は大学の工学部にてプロダクトデザインの教鞭を執り、2017年の退官後現職。
- 田中 敏夫 中小企業診断士。33年にわたる食品メーカーでの営業経験を活かし、幅広い業種で企業の経営改善のご支援を行っています。食品企業のHACCP導入もお手伝いいたします。
- 田辺 隆一郎 平成19年11月に八王子商工会議所会頭に就任し、12年間地域経済全体をみてきました。又、協会の理事としてお手伝いをし、多摩地域におけるものづくりの重要性を強く感じます。皆さん、コロナに負けるな!
- 中島 幹 綜研化学の代表として協会では平成16-27年度の理事、参与。中小・中堅企業の成長への経営経験から、アジア経営戦略研究所で海外展開や人材育成の支援に取り組んでいます。
- 二階堂 隆 エルグデザイン代表の工業デザイナーです。【デザインで企業ブランドの向上を目指す】をモットーに活動しています。カシオのG-SHOCKは、私の発案です。デザイン関連受賞多数
- 二階堂 美子 現在はグラフィックデザイナーとして、新製品や企業案内の冊子等をデザインしています。TAMA協会冊子デザインも手がけさせて頂きました。
- 芳賀 啓一 求人広告・人材紹介営業、中小機構Ad(新連携認定計画の支援)、青梅商工会議所、東京都中小企業振興公社Cdを経てTAMA事務局。日本知財学会KDS分科会幹事、東京FEC研究会代表世話人。

<個人> (順不同) (敬称略)

- 長谷川 祐 中小企業診断士です。マッチングコーディネーターが得意です。商社で輸送機器や電機製品の部品・材料取引に長年携わってきました。RoHS/REACH/紛争鉱物の製品含有化学物質管理も詳しいです。
- 深澤 潔 重工業メーカーにて宇宙開発に携わっていました。現在は弁理士・技術士・診断士として、コロナ禍でも負けない、将来を見据えた知財・経営の仕組みづくりをご支援しています。
- 宮野 公輔 大手小売グループにて18年の経験。人事部にて教育・採用・働き方改革の部門で実績がある。現在は官公庁の専門家や大学の講師として、人材・組織の支援活動を行っている。
- 八木 誠 大手電子部品メーカーにて製品開発や海外でものづくり経営を行ってきました。2012年から当協会のCDとして、会員の皆さまと共に産学官金連携に取り組んでいます。
- 横山 勝治 富士電機株でパワー半導体生産設備、IoT化など先端技術開発。現在、同社研修所非常勤講師。生産性向上等の企業支援。資格:技術士(機械),東京大学ものづくりインストラクター
- 
- |        |        |        |
|--------|--------|--------|
| 相澤 英生  | 青木 宏   | 青島 利久  |
| 赤神 大作  | 赤川 嘉基  | 阿部 真弓  |
| 安藤 英明  | 伊久美 功一 | 池田 清志  |
| 泉 貴嗣   | 板橋 義也  | 一戸 雅行  |
| 伊藤 英樹  | 伊奈 正城  | 井上 和明  |
| 岩村 仁志  | 魚谷 康行  | 牛嶋 一朗  |
| 内山 朗   | 浦野 真理  | 大久保 紀子 |
| 大島 建   | 大滝 俊武  | 大友 学   |
| 大埜 修   | 岡崎 修一  | 沖川 孝生  |
| 小木曾 道夫 | 小椋 大雄  | 小作 富雄  |
| 恩田 克己  | 河西 崇   | 笠原 秀紀  |
| 片岡 敏光  | 加藤 聖隆  | 神尾 成也  |
| 鴨田 宇一  | 川崎 正美  | 川嶋 勤   |
| 木下 欣也  | 木島 研二  | 北村 一郎  |
| 北山 基樹  | 丘 維礼   | 草刈 利彦  |
| 久野 美和子 | 久保 行幸  | 後藤 淳   |
| 小林 一行  | 小林 眞   | 古森 敏夫  |
| 小山 良   | 佐井 行雄  | 坂部 正治  |
| 坂本 真一郎 | 佐々木 浩子 | 佐藤 和彦  |

<個人> (順不同) (敬称略)

佐藤 隆洋

清水 雅則

鈴木 直仁

高木 正彦

竹腰 敦郎

田中 涉

田村 健人

中辻 一裕

中谷 雅巳

永吉 和雄

長谷川 磨理

飛坂 基夫

廣澤 孝夫

藤沼 憲治

増田 信一

松村 慶一

村山 賢誌

森 俊勝

山県 通昭

山本 竜哉

吉留 友介

渡辺 克己

猿山 康継

下垣 豊

鈴木 浩

高島 利尚

田中 敬之

田邊 陽一

丹澤 一昭

中原 亨

中山 高秀

難波 良雄

林 譲

飛田 光雄

福岡 新五郎

別府 幹雄

間舘 正義

水野 智子

村山 浩宜

柳澤 正之

山崎 康夫

吉田 高明

若槻 直

島田 義弘

白井 達郎

鈴木 泰

瀧山 森雄

田中 了

田村 明彦

中井 義博

中谷 英聡

中山 亨

新美 圭司

原田 満喜夫

平田 歩

福島 裕

細谷 和文

松浦 徹也

三宅 幹雄

糴山 豊

柳田 覚

山本 邦雄

吉田 雅彦

渡辺 豊

本誌の発刊にあたり、皆様から多大な御協力、ご協賛を頂戴いたしました。  
心より御礼申し上げます。

**ご協賛者様**

(敬称略)

**株式会社井口一世**

**株式会社industria**

**株式会社リガルジョイント**

**株式会社イチカワ**

**地方独立行政法人  
神奈川県立産業技術総合研究所**

**京西テクノス株式会社**

**多摩信用金庫**

**東京中小企業投資育成株式会社**

**日本分析工業株式会社**

**株式会社エリオニクス**

**株式会社菊池製作所**

**株式会社コスモ計器**

**独立行政法人 中小企業基盤整備機構**

**日光化成株式会社**

**税理士法人りんく**

**アイフォーコム株式会社**

**株式会社さがみはら産業創造センター**

**西武信用金庫**

**飯能信用金庫**

**有限会社山内エンジニアリング**

**青梅信用金庫**

**株式会社商工組合中央金庫 八王子支店**

**公益財団法人 東京都中小企業振興公社**

**武州工業株式会社**

**株式会社ローザ特殊化粧品**



な ん と か な る<sup>®</sup>

詳しくは  
「井口一世」で検索してください。



ひと、まち、ぎずな大切に。  
**飯能信用金庫**

理事長 松下 寿夫  
埼玉県飯能市栄町24-9  
TEL 042 (972) 8111(代)  
<http://www.hanno-shinkin.jp>



税務顧問  
事業承継対策  
経営計画立案支援  
ビジョン達成支援

企業の価値を高め、さらなる成長に導く  
会社成長の専門家



税理士法人  
りんく

〒252-0234  
神奈川県相模原市中央区共和  
4-13-5 ディアコートサガミ1F  
TEL:042-730-7891  
MAIL:info@link-tax.com



**株式会社イチカワ**

**信頼に応えるトランス・テクノロジー**

イチカワは、50年以上にわたり  
社会インフラ産業の発展に貢献してきました。

改良の技術



どこよりも信頼を得るために  
独自の品質マネジメントシステム

2020年 地域未来牽引企業

2020年 はばたく中小企業・小規模事業者300社

**世界の合成研究支援企業**

例えば、ノーベル賞・文化勲章・学士院賞受賞者の方々が  
お客様です。これからも分離精製分野で支援してまいります。



リサイクル分取HPLC  
LaboACE LC-5060

この装置は、分析装置の技術を応用して作った  
分離精製装置です。  
構造異性体や光学異性体を純品化できます。

- 経済産業省が認定する2020年版  
「グローバルニッチトップ100選」に選定
- 2019年世界発信コンペティション  
ベンチャー技術特別賞

**JAI 日本分析工業株式会社**  
Japan Analytical Industry Co., Ltd.

本社: 〒190-1213 東京都西多摩郡瑞穂町武蔵208  
TEL 042-557-2331 <https://www.jai.co.jp/>



人を思う。未来を思う。

**商工中金**

地方独立行政法人  
**KISTEC 神奈川県立産業技術総合研究所**

地方独立行政法人神奈川県立産業技術総合研究所は、  
海老名本部、溝の口支所、殿町支所、横浜ランチの4  
拠点を有し、研究開発、技術支援、事業化支援、人材育  
成、連携交流の5本の柱を通じて、中小企業のイノベー  
ション創出を支援しています。

抗菌・抗ウイルス関連の評価試験や、消毒用エタノール  
の濃度測定等も行っていますので、ご興味のある方は下  
記の技術相談窓口までお問合せください。

技術相談総合窓口: 事業化支援部企画支援課

住所: 海老名市下今泉705-1

電話: 046-236-1510(技術相談専用)

URL: <https://www.kistec.jp>

E-mail: so-soudan@kistec.jp



アイフォーコム株式会社

〒252-0143  
神奈川県相模原市緑区  
橋本3-2-14  
アイフォーコム橋本ビル

TEL: 042-771-1456  
FAX: 042-771-1455

問診票を手軽にデジタル化することで、  
電子カルテへの入力作業を大幅に軽減します。

本年も宜しくお願い申し上げます

industria

世界で一番小さなOEM「コスメテイング」

株式会社ローザ特殊化粧品

〒203-0042東京都東久留米市八幡町  
一丁目1-12技術研究所52号室

TEL : 042-420-1201 FAX : 042-420-1214

※世界発信コンペティション (写真)  
女性活躍推進知事特別賞・サービス部門 特別賞 受賞



創業したい! そんな夢を**ビジネス**で!



“ビジネスのたまご”を、  
羽ばたかせる場所。

<https://business.smrj.go.jp/> ▶▶▶

ビジネス 検索



ビジネスへのお問い合わせ・資料請求



TEL : 042-565-1195

✉ [business@smrj.go.jp](mailto:business@smrj.go.jp)

中小企業大学校東京校東和寮 3F BusiNest  
〒207-8515 東京都東大和市桜が丘 2-137-5

中小企業者など約300社との商談を  
西武信用金庫がオンラインで仲介します!

21th  
BUSINESS  
FAIR online

～新たな環境への進化～

2020 2021  
11/06-03/31



オンライン開催により新たなビジネス環境への進化をご提案。

主催: 西武信用金庫 後援: 経済産業省関東経済産業局

VE 有限会社山内エンジニアリング



業界大手でも追従できないVE手法を  
駆使した高精度プレス金型の製作

ELIONIX — Action for innovation —

超微小押し込み硬さ試験機

ENT-NEXUS

Nanoindentation Tester



エリオニクス of 新たなENTシリーズ、  
ENT-NEXUS(ネクサス)誕生。

高精度ユニット、低荷重ユニットなど、目的に応じた測定ユニットをNEXUSフレーム  
(平台)にマウント。各種ユニットはユーザーで交換が可能です。またメンテナンス時も、ユニット  
ごとの交換に応じていますので、装置のダウンタイムを短縮することができます。

低荷重ユニットに表面力測定オプションを追加することで、  
二物体間に働く表面力を測定することが可能です。



<https://www.elionix.co.jp/>

株式会社 エリオニクス

【本社・ショールーム】〒150-0003 東京都大塚区大塚4-1-1 TEL:042-628-0011 FAX:042-635-6136  
【ナノインデントシステムセンター】〒150-0012 東京都大塚区大塚4-1-1 TEL:042-692-0510 FAX:042-692-0690  
【調子・保守部】〒593-0025 大阪府守口市大船場1-9-22 FAX:06-754-9999 TEL:072-754-9999 FAX:072-754-8990



エアリークテスタ・圧力計・流量計・コスモゲル



COSMO 株式会社 コスモ計器

八王子市石川町2974-23 TEL 042-642-1357

<http://www.cosmo-k.co.jp/>

Your smile. Our future.

Face to Face.

地域のみなさまの笑顔が見たいから頑張ります! あおしん

あおしんは  
みなさまの課題解決をサポートします  
お気軽にご相談ください

青梅信用金庫  
<https://www.aosyn.co.jp>

# 環境ソリューションで 社会課題を解決



## アルコール溶剤 お見積りいたします

### 各種製造業の皆さまへ

- 各種シンナー、変性アルコール、発酵アルコール、合成アルコール、食品添加物アルコール製剤など 取り扱っております  
※大手化学工業メーカーと提携

職場のコロナ感染防止対策

### 手指消毒用にも



- IPA から、環境に優しい【ミックスエタノール（エタノールを主剤とした混合溶剤）】に切り替えませんか？
- お客様に合わせてエタノールの配合をカスタマイズすることも可能です

## 腐敗に強く 現場の臭いを抑えます

### 金属加工業・塗装業の皆さまへ

- 旋盤加工、マシニングセンタ、平研・円筒研磨、加工品の脱脂洗浄、機械洗浄、塗装ブース、現場の清掃に
- 腐敗しにくいからクーラントの臭い低減、塗装ブースの臭い低減、廃液処理、交換頻度 削減



従業員満足度向上

### 快適な職場環境に

- 油切れがいいから加工後の洗浄工程が削減に
- べとつかないから現場の衛生面 UP に
- 刃持ちがいいから工具費用半減 ※加工条件による



## 次世代のテクノロジーを創造する。

電気絶縁材料のメーカーとして創業70年以上。  
時代のニーズに合わせた製品開発に取り組んでまいりました。  
オープンイノベーション、産官学の共同研究にも積極的に取り組んでおり、  
次世代のものづくりができる研究開発（R&D）型企業を目指しています。



**熱硬化性樹脂積層板** フェノール・エポキシ・シリコン他各種

**高強度・高耐熱・低熱伝導率断熱板**

ロスナボード・ベスサーモシリーズ・カルライトシリーズ

**超耐熱成型品** タイモルド（1,000℃でも形状維持）

**日光化成株式会社**

【大阪本社】 TEL:06-6458-5511

【神奈川テクニカルセンター】 TEL:046-220-1131

<http://www.nikkokasei.co.jp>

## 株式会社 菊池製作所



当社は大手メーカの多くのヒット商品の創出を支援してきた「ものづくり力」をベースに、スタートアップ企業が抱える課題を包括的にサポートする**スタートアップ事業化支援企業**です。



消毒液、非接触型検温装置、自立走行・運搬ロボットなど、ウイルス・細菌感染症拡大防止対策製品の開発・製造・販売に取り組んでおります。

### 株式会社菊池製作所 東京ショールーム

東京都八王子市東町7-6 エバース第12 八王子ビル5階  
JR八王子駅北口より徒歩2分 ヨドバシカメラとなり

電話: 042-649-5921

お気軽に、是非ご来場下さい  
\*事前予約お願い致します  
平日9:00~17:00

## 東京都中小企業振興公社

私たちは東京都と連携して、中小企業を対象に幅広いサービス  
(経営相談・助成金・販路拡大・人材支援など)を展開する公的機関です。

「ワンストップ総合相談窓口」

創業から経営全般、税務・会計、労務・法律に至るまで、  
経験豊富な専門家が対応！(無料)



〒101-0025 東京都千代田区神田佐久間町1-9 秋葉原庁舎

電話: 03-3251-7897

東京中小公社



## グループ年間売上 100 億円突破

京西テクノスは、「医療」「計測」  
「情報・通信」「環境・エネルギー」  
分野における電子機器製品を  
メーカーを問わず総合的にサポート。  
お客様の課題を解決する  
トータルマルチベンダーサービスを  
展開しています。

## 京西テクノス株式会社

〒206-0041 東京都多摩市愛宕 4-25-2

tel:042-303-0888 fax:042-303-0889

E-Mail: info@kyosaitec.co.jp

URL: <http://www.kyosaitec.co.jp>



多摩の  
未来を拓く  
たまたまばこ

Makes your Innovation.

たましんは、  
企業の成長とともに  
支え続けます。



RISURU  
RISURU GROUP

<https://www.tamashin.jp> 多摩信用金庫

起業家・中小企業を支援しています！



さがみはら産業創造センター  
Sagamihara Incubation Center

TEL. 042-770-9119

SIC さがみはら

検索

公的機関による安心と信頼

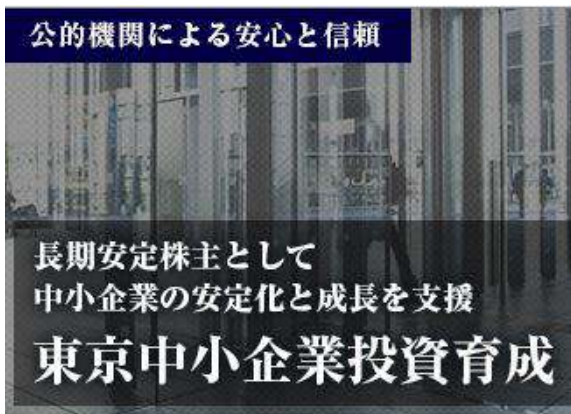

長期安定株主として  
中小企業の安定化と成長を支援  
**東京中小企業投資育成**



事業承継や資本政策のご相談は、  
下記までお問い合わせ下さい

**東京中小企業投資育成株式会社**

〒150-0002 東京都渋谷区渋谷3-29-22  
業務第二部 TEL.03-5469-5852

## ペダル式 ボトルスタンド

オンラインでもお買い求めできます！

**BUSYU**

Online Shop <https://busyu-online.stores.jp>



累計  
1,400台  
販売

**BUSYU**

武州工業株式会社 <https://www.busyu.co.jp>



# ■大手企業、大学と中小企業の新しい連携をめざして

## 現状の連携からの脱却

モノづくりのイノベーション

大手企業と中小企業との取引関係は、発注→受注の形態が一般的です。

これは、川上中小企業の持つ高付加価値な製品スペックや技術といった特色としてではなく、コストや量といった条件が重要視される取引形態です。川上中小企業が高い技術力や製品開発力を有していても、最終製品として市場に出なければ本当のポテンシャルを発揮できません。

その為、TAMA協会では、大手企業、大学と中小企業の連携により、新たな価値の創造・イノベーションを創出する場を提供します。

## TAMAだからできるわけ

高付加価値産業を創出するネットワークがあるから

TAMA(首都圏西部)地域は、産業用機械、電子機器、通信機器分野等の優れた加工技術をもつ基盤技術型企業や、高い市場占有率を誇る製品開発型企業が多数存在し、技術的に極めてポテンシャルの高い地域です。

この集積のポテンシャルに加えて、技術連携をコーディネートできるネットワークが構築されています。

さらに、北海道、東北、関東、中部、北陸、近畿、中国、四国、九州などのクラスターと連携して、広域的なネットワークも構築されています。

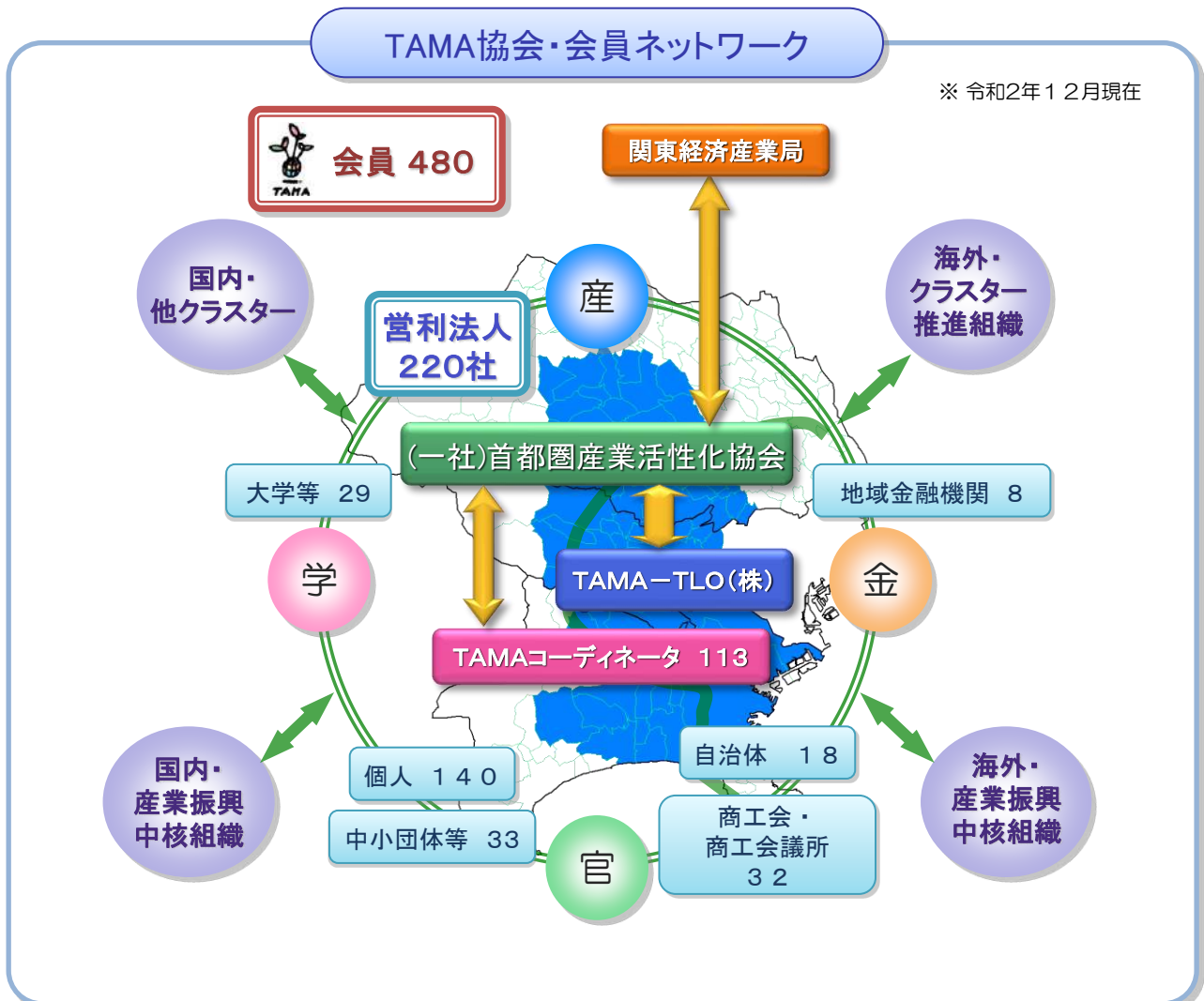



## ■ 大手企業、大学と中小企業の現状と新しい価値の創造

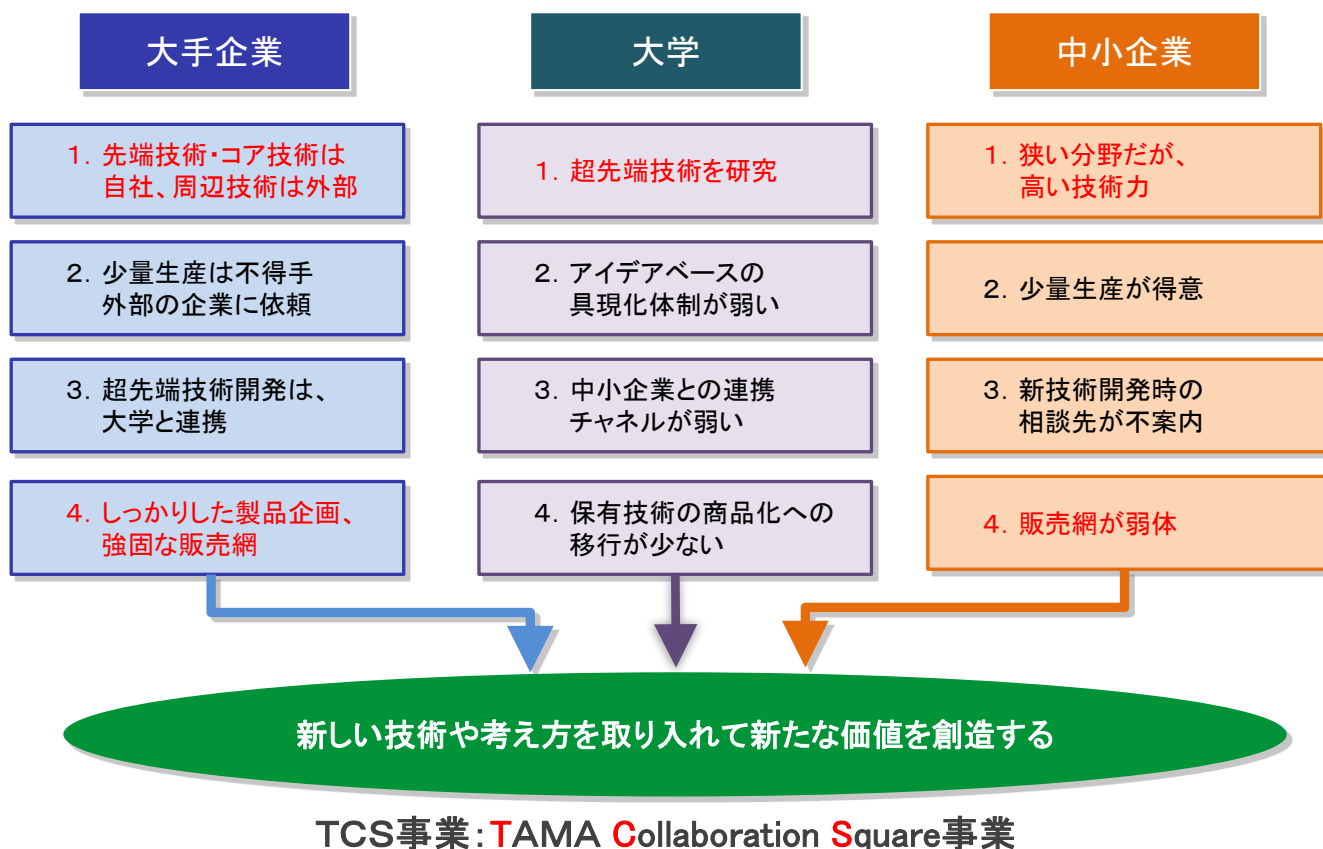

## ■ 新しい連携の仕組み

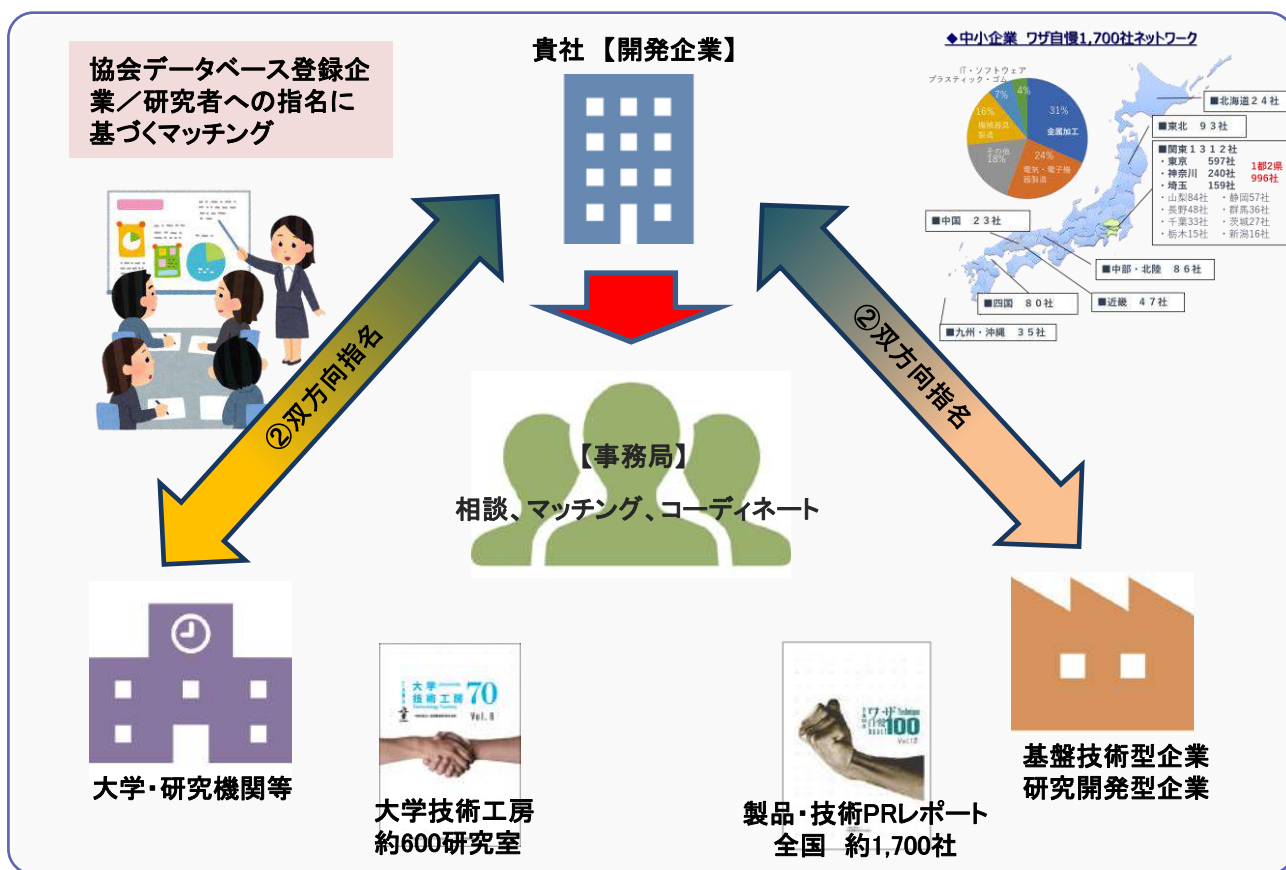

## ■TAMA協会の、大手企業、大学と中小企業の交流会

### 特 徴

- ・大手企業は、**研究開発部門や事業部製品開発部門**
- ・大学の研究者

新技術や新製品の開発を目指します。

- ・大手企業や大学は、「**製品・技術PRレポート**」を見て、中小企業を指名
- ・企業は、「**大学発・技術PRレポート**」を見て、大学を指名

連携確度の高い交流会になります。

### ニーズに合わせた交流会

#### 地域イノベ・技術連携交流会

大手企業・大学が指名した  
中小企業との個別面談・合同交流会  
・25分の短時間面談

#### ソリューション提案交流会

大手企業・大学の課題を解決できる  
中小企業と個別面談・合同交流会  
・25分の短時間面談



#### リアルタイム交流会

大手企業・大学の課題を事務局に  
提示し事務局で探索、解決できそうな  
企業と面談・メールで対応・随時、  
場所は選択可能

### 事前準備から事後のフォローまでのご支援

#### 事前準備



事務局が事前調整します。

#### 交流会



TAMA協会が交流の場を提供し  
コーディネーターが仲介します。

#### フォロー



可能性のある案件を、事務局・  
コーディネーターがフォローします。

# Technology Advanced Metropolitan Area

## <https://tamaweb.or.jp>

八王子事務所  
〒192-0083  
東京都八王子市旭町9-1 八王子スクエアビル11階  
Tel : 042-631-1140 Fax : 042-631-1124

羽村サテライト  
〒205-0003  
東京都羽村市緑ヶ丘2丁目11-1 羽村市産業福祉センター内  
Tel : 042-570-3481 Fax : 042-570-3482

E-mail [info@tamaweb.or.jp](mailto:info@tamaweb.or.jp)

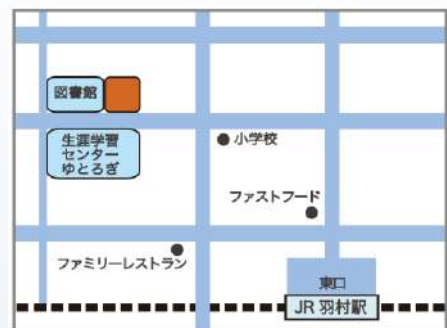

協会からのお知らせ、事業開催状況報告

LINE 公式アカウント



協会イベント事業のお知らせ

YouTube



企業インタビュー等



一般社団法人首都圏産業活性化協会